



Opdrachtgever:

Slaa + van Asselt architecten BNA
Industrieweg 75
8071 CS Nunspeet

Contactpersoon:

Behandel door:

Datum 18 juli 2022
Wijziging 30 november 2022

Adviesbureau VOBRU.

Rapport 424/19042022Wvl-v2
Akoestisch onderzoek
Verkeerslawaai
28 appartementen Parc de Zwijger.
Wezep, gemeente Oldebroek

	Inhoud	Pag.
1	Inleiding	4
1.1	Leeswijzer	5
2	Wettelijk toetsingskader	6
2.1	Wegverkeerslawaai	6
2.2	Grenswaarden verkeerslawaai	6
2.3	Gemeentelijk geluidbeleid	7
2.4	Cumulatie	7
2.5	Aftrek ex artikel 110g Wet geluidhinder	7
2.6	Bouwbesluit	8
2.7	Dove gevel	8
3	Onderzoekopzet en uitgangspunten	9
3.1	Onderzoeksgebied	9
3.2	Rekenmethode wegverkeer	9
3.3	Wegverkeerslawaai akoestisch relevant jaar	9
3.4	Omgevingsparameters	11
4	Resultaten en toetsing	12
4.1	Rekenresultaten exclusief maatregelen	12
4.2	Toetsing	13
4.3	Cumulatie	13
4.4	Maatregelen verkeerswegen	13
5	Maatregelen	14
5.1	Toetsing maatregelen	15
6	GES-scores geluidbeleid	17
7	Milieuzonering	19
7.1	Situatie	20
8	Conclusie	23
8.1	Wegverkeerslawaai	23
8.2	Ruimtelijke ordening GES-score	24
8.3	Bouwbesluit	24
8.4	Milieuzonering	25

- Bijlage 1: Figuren wegverkeerslawaai
- Figuur 1: Overzicht plangebied
 - Figuur 2: Model verkeerswegen
 - Figuur 3: Rekenpunten op gevels
 - Figuur 4: Objectnummers
 - Figuur 5: L_{den} Rondweg incl. aftrek art. 110g Wgh (excl. maatregel)
 - Figuur 6: L_{den} Zuiderzeestraatweg incl. aftrek art. 110g Wgh (excl. maatregel)
 - Figuur 7: L_{den} Rondweg incl. aftrek art. 110g Wgh (incl. maatregel)
 - Figuur 8: L_{den} Zuiderzeestraatweg incl. aftrek art. 110g Wgh, incl. maatregel
 - Figuur 9: Geluidscherm eerste bouwlaag
- Bijlage 2: Invoer modelgegevens weg- en railverkeer
- Bijlage 3: Rekenresultaten L_{den} verkeerslawaai incl. en excl. aftrek art. 110g (excl. maatregelen)
- Bijlage 4: Rekenresultaten L_{den} verkeerslawaai incl. en excl. aftrek art. 110g (incl. maatregelen)
- Bijlage 5: Maatregel balkon/veranda
- Bijlage 6: Geluidbelasting cumulatief (L_{CUM}) verkeerslawaai excl. aftrek art. 110g - spoorlawaai

1 Inleiding

Het voorliggende akoestisch onderzoek is uitgevoerd in opdracht van Slaa + van Asselt architecten te Nunspeet. Het onderzoek betreft de locatie Parc de Zwijger te Wezep, gemeente Oldebroek. De planvorming omvat de bouw van een woongebouw met 28 appartementen.

De binnenstedelijke planlocatie is gelegen binnen de wettelijke geluidzone van de:

- Zuiderzeestraatweg, (50 km/u).
- Rondweg (50 km/u).
- Farenheidstraat (50 km/u).
- Voskuilerdijk (60 km/u).

Op verzoek van de gemeente Oldebroek en de Omgevingsdienst Regio Noord-Veluwe is i.v.m. het mogelijk cumulatief effect, de geluidbelasting van 6 extra verkeerswegen en die van het spoortraject Amersfoort – Zwolle inzichtelijk gemaakt ter plaatse van de appartementen. Opgemerkt wordt dat het woongebouw is gelegen buiten de wettelijke zone van deze 6 verkeerswegen en het spoortraject Amersfoort – Zwolle.

De geluidbelasting ten gevolge van de verkeerswegen en van het spoortraject Amersfoort – Zwolle is inzichtelijk gemaakt op de gevels van de 28 appartementen. In het voorliggend rapport is de werkwijze en de resultaten van het onderzoek weergegeven. Het plangebied is opgenomen in afbeelding 1. In afbeelding 2 is de plansituatie weergegeven.

Afbeelding 1 plangebied 28 appartementen Parc de Zwijger



Bron Bing kaarten

Afbeelding 2 plansituatie Parc de Zwijger

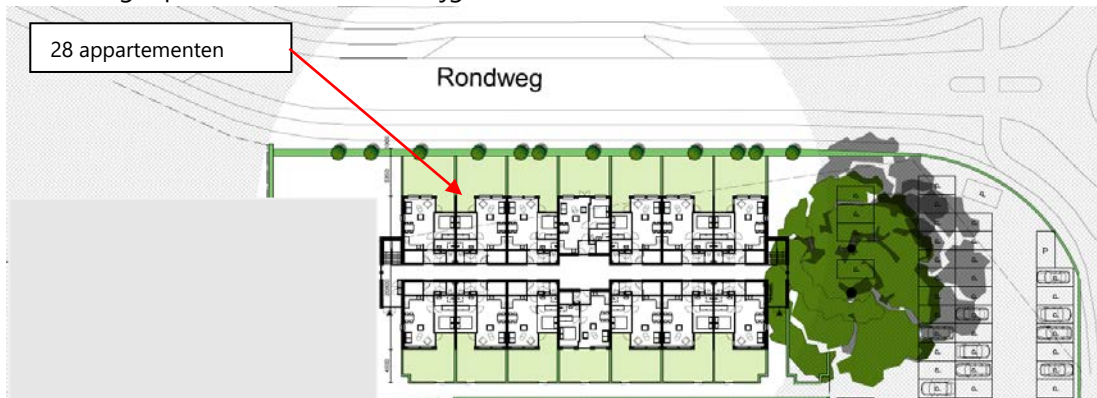

Bron Slaa + van Asselt architecten

1.1 Leeswijzer

In hoofdstuk 2 en 7 is het wettelijk kader beschreven. De onderzoeksopzet en de uitgangspunten voor de berekeningen, waaronder de verkeersgegevens zijn weergegeven in hoofdstuk 3. In hoofdstuk 4 en 5 zijn de resultaten van de geluidberekeningen en maatregelen opgenomen. Hoofdstuk 6 geeft de GES-score weer. Hoofdstuk 7 gaat in op milieuzonering. Hoofdstuk 8 sluit de rapportage af met een conclusie van het onderzoeksresultaat.

De figuren zijn weergegeven in bijlage 1 en de invoergegevens voor het verkeer in bijlage 2. In bijlage 3 en 4 zijn de rekenresultaten van de verkeerswegen opgenomen. Bijlage 5 zijn de detailgegevens weergegeven van de geluidmaatregelen tweede bouwlaag. In bijlage 6 is de cumulatieve geluidbelasting (L_{CUM}) van de verschillende geluidbronnen (wegverkeer-spoorlawaaï) opgenomen.

2 Wettelijk toetsingskader

2.1 Wegverkeerslawaaï

De Wet geluidhinder (Wgh) is alleen van toepassing binnen de wettelijke vastgestelde zone van de weg. De breedte van de geluidzone langs wegen is geregeld in artikel 74 Wgh en is afhankelijk van het aantal rijstroken van de weg en het type weg (binnenstedelijk of buitenstedelijk). Het plangebied aan de Rondweg is gelegen in een binnenstedelijke situatie.

In artikel 1 Wgh zijn de definities opgenomen van binnenstedelijk en buitenstedelijk gebied. Deze definities luiden:

- *buitenstedelijk: het gebied buiten de bebouwde kom (bepaald door borden komgrens) en het gebied (binnen en buiten de bebouwde kom) binnen de zone van een autoweg of autosnelweg;*
- *binnenstedelijk: het gebied binnen de bebouwde kom met uitzondering van de gebieden binnen de zone van een autoweg of autosnelweg.*

De betreffende zonebreedte van verkeerswegen is in tabel 2.1 weergegeven.

Tabel 2.1 Zonebreedte

Aantal rijstroken	Zonebreedte [m]	
	Binnenstedelijk gebied	Buitenstedelijk gebied
1 of 2	200 ¹	250
3 of 4	350	400
Meer dan 5	--	600

¹ Artikel 74.1 lid a, sub 1.

Bij het berekenen van de geluidbelasting wordt de L_{den} waarde in dB bepaald.

De L_{den} waarde is het energetisch en naar tijdsduur van de beoordelingsperiode gemiddelde van de volgende waarden:

- het geluidsniveau in de dagperiode (tussen 7.00 en 19.00 uur);
- het geluidsniveau in de avondperiode (tussen 19.00 en 23.00 uur) + 5 dB;
- het geluidsniveau in de nachtperiode (tussen 23.00 en 07.00 uur) + 10 dB.

2.2 Grenswaarden verkeerslawaaï

De planvorming van de 28 appartementen betreft een permanente situatie en valt daarmee binnen het wettelijk kader van de Wet geluidhinder. In de Wet geluidhinder, artikel 82 en volgende worden de grenswaarden vermeld met betrekking tot nieuwe situaties binnen zones. In artikel 82 lid 1 is de voorkeurswaarde voor nieuwbouw in een binnenstedelijke situatie vermeld. De maximale grenswaarde voor nog niet geprojecteerde woningen is vermeld in artikel 83 lid 2. In tabel 2.2 zijn de van toepassing zijnde waarden voorkeurswaarden en de maximaal toelaatbare hogere grenswaarde opgenomen.

Tabel 2.2 Grenswaarden langs een bestaande weg

Status van de woning	Voorkeursgrenswaarde [dB]	Maximale ontheffing [dB]
		Binnenstedelijk
Nieuwe situatie	48 ¹	63 ²

¹ Wgh art. 82 lid 1

² Wgh art. 83 lid 2

2.3 Gemeentelijk geluidbeleid

De gemeente Oldebroek heeft geluidbeleid d.d. 8 februari 2012, welke van toepassing is bij ruimtelijke ontwikkelingen en onder meer van toepassing is bij het verlenen van een hogere waarden. In het beleidsstuk is vastgelegd onder welke voorwaarden kan worden meegewerkt aan het vaststellen van een hogere waarde. De wettelijke grondslag van het geluidbeleid is vastgelegd in de Wet geluidhinder. De tijdelijke woon-units vallen buiten de reikwijdte van de Wet geluidhinder. Voor bepaling van de mogelijke hinder is in kader van een goede ruimtelijke ordening de geluidbelasting op de tijdelijke woon-units wel inzichtelijk gemaakt. Voor afweging van het woon- en leefklimaat wordt aangesloten bij de GES beoordeling zoals verwoord in het gemeentelijk geluidbeleid.

2.4 Cumulatie

In artikel 110f van de Wet geluidhinder is opgenomen dat bij het vaststellen van hogere grenswaarden rekening gehouden dient te worden met cumulatie van meerdere geluidbronnen. De wijze waarop de cumulatieve geluidbelasting dient te worden bepaald is beschreven in het Reken- en meetvoorschrift geluid 2012. Deze rekenmethode wordt toegepast als er sprake is van blootstelling aan meer dan één geluidbron.

2.5 Aftrek ex artikel 110g Wet geluidhinder

Artikel 110g van de Wet geluidshinder biedt de mogelijkheid het resultaat van berekening en meting van de geluidbelasting vanwege wegverkeer met maximaal 5 dB te verlagen alvorens de waarden te toetsen aan de (voorkeur)grenswaarden. De werkelijk toe te passen aftrek wordt door de Minister bepaald.

De hoogte van de aftrek is geregeld in artikel 3.4 van het 'Reken en meetvoorschrift geluid 2012' staatscourant 2012 nr. 11810, d.d. 27 juni 2012. Op 20 mei 2014 is het Reken- en meetvoorschrift gewijzigd (Staatscourant 2014, nr. 10330). De wijziging betreft de aftrek van artikel 110g Wgh (art. 3.4, lid 1).

Op basis van dit voorschrift mag voor wegen met een representatieve snelheid van 70 km/uur of meer, een aftrek van 2 dB tot maximaal 4 dB worden toegepast en voor wegen met een snelheid lager dan 70 km/uur 5 dB.

- 4 dB voor situaties dat de geluidbelasting zonder aftrek 110g Wgh 57 dB is;
- 3 dB voor situaties dat de geluidbelasting zonder aftrek 110 g Wgh 56 dB is;
- 2 dB voor andere waarden van de geluidbelasting;
- 0 dB bij toepassing van de artikelen 3.2 en 3.3 van het Bouwbesluit 2012 en ingevolge de Wet geluidhinder artikelen 111b, tweede en derde lid, 112 en 113.

De wettelijke snelheid op maatgevende verkeerswegen bedraagt 50 km/uur waarbij een aftrek is gehanteerd van 5 dB.

2.6 Bouwbesluit

In artikel 3.2 van het Bouwbesluit 2012 is bepaald dat een uitwendige scheidingsconstructie van een verblijfsgebied een volgens NEN 5077 bepaalde karakteristieke geluidwering heeft met een minimum van 20 dB.

Het Bouwbesluit geeft in artikel 3.3 aan dat bij krachtens de Wet geluidhinder of de Tracéwet vastgesteld hogere-waardenbesluit, de geluidwering van de uitwendige scheidingsconstructie bepaald volgens NEN 5077 niet kleiner mag zijn dan het verschil tussen de in dat besluit opgenomen hoogst toelaatbare geluidbelasting en de van toepassing zijnde binnenwaarde.

2.7 Dove gevel

Toetsing aan de grenswaarden voor verkeerslawaai dient uitgevoerd te worden ter plaatse van de gevels van geluidgevoelige bestemmingen. In afwijking van artikel 1 van de Wet geluidhinder wordt onder een gevel in de zin van de Wet niet verstaan:

- een bouwkundige constructie waarin geen te openen delen zijn;
- een bouwkundige constructie waarin alleen bij uitzondering te openen delen aanwezig zijn, mits deze niet direct grenzen aan een geluidgevoelige ruimte.

Indien een gevel voldoet aan de bovenstaande beschrijving is sprake van een zogenaamde 'dove' gevel. Omdat een 'dove' gevel volgens de definitie van de Wet geluidhinder geen gevel is, kan toetsing aan de wettelijke grenswaarden bij dit type gevel achterwege blijven. Bij het onderhavig plan is geen sprake van een geluiddove gevel.

3 Onderzoeksopzet en uitgangspunten

3.1 Onderzoeksgebied

De planvorming betreft nieuwbouw van een woongebouw met 28 appartementen. Het plangebied is gelegen binnen de wettelijke geluidzone van de maatgevende verkeerswegen; de Rondweg en de Zuiderzeestraatweg. Voor een overzicht van het plangebied en de directe omgeving hiervan wordt verwezen naar bijlage 1, figuur 1.

Op verzoek van de gemeente Oldebroek en de Omgevingsdienst Regio Noord-Veluwe is i.v.m. het mogelijk cumulatief effect, de geluidbelasting van 6 extra verkeerswegen en die van het spoortraject Amersfoort – Zwolle inzichtelijk gemaakt ter plaatse van de appartementen. Opgemerkt wordt dat het woongebouw is gelegen buiten de wettelijke zone van deze 6 verkeerswegen en het spoortraject Amersfoort – Zwolle.

3.2 Rekenmethode wegverkeer

In het voorliggend akoestisch onderzoek zijn voor de effectbeschrijving van de aanwezige verkeerswegen akoestische berekeningen uitgevoerd. Deze berekeningen dienen ter bepaling van de geluidbelasting ter plaatse van de (gevel(s) van het woongebouw met 28 appartementen.

Voor het bepalen van het geluidniveau vanwege het verkeer zijn twee wettelijk vastgestelde rekenmethodes voorhanden: de standaardrekenmethode I en de standaardrekenmethode II uit het Reken- en Meetvoorschrift geluid 2012 ex hfst. 3. art. 3.2, kortweg aangeduid als respectievelijk SRM I en SRM II.

De SRM II is een rekenmethode waarbij rekening kan worden gehouden met afscherming van objecten, hetgeen met de SRM I niet mogelijk is. De berekeningen voor het onderzoek zijn dan ook uitgevoerd conform SRM II. De berekeningen zijn uitgevoerd met één reflectie en een sectorhoek van 2 graden.

In het onderhavige onderzoek zijn de betreffende wegvakken ingebracht in een grafisch gevalideerd computermodel dat rekent conform het Reken- en Meetvoorschrift geluid 2012, bijlage III volgens Standaardrekenmethode II.

3.3 Wegverkeerslawaaï akoestisch relevant jaar

Bij het berekenen van de geluidsbelasting moet worden uitgegaan van de geprognosticeerde verkeerscijfers in het maatgevende jaar: het akoestisch relevante jaar. Tenzij de geplande ontwikkelingen aanleiding geven tot een duidelijk maatgevend jaar, wordt uitgegaan van de situatie (tenminste) 10 jaar na plandatum. Op deze wijze wordt bij de berekeningen rekenschap gehouden met de autonome groei van het verkeer.

De verkeersgegevens (peiljaar 2030) van de Rondweg, Zuiderzeestraatweg en overige gemeentelijke verkeerswegen zijn in shape formaat aangeleverd door de Omgevingsdienst Noord-Veluwe. Voor de autonome groei is in overleg met de Omgevingsdienst Noord-Veluwe en de gemeente Oldebroek een jaarlijks groeipercentage vastgesteld van 1 %, tot het akoestisch relevante jaar 2032. De verkeersgegevens van de A28 en de spoorlijn Amersfoort-Zwolle zijn ontleend aan het landelijk geluidregister¹.

In tabel 3.1 is een overzicht opgenomen van de verkeersgegevens van de maatgevende verkeerswegen; de Rondweg en de Zuiderzeestraatweg. Een gedetailleerd overzicht van de invoer van alle verkeersgegevens wordt gegeven in bijlage 2.

Voor de wegdekverharding is gerekend met de correctiefactoren volgens het Reken- en Meetvoorschrift geluid 2012, bijlage III.

Tabel 3.1 verkeersgegevens jaar 2032

Weg	Etmaal Intensiteit	Periode		% verdeling			Snelheid
				Qlv	Qmv	Qzv	
Zuiderzeestraatweg (Wegvak 042)	8385	D	6,69	96,19	3,05	0,76	50 km/u
		A	3,35	98,05	1,79	0,17	
		N	0,79	93,51	5,63	0,86	
Zuiderzeestraatweg (Wegvak 037)	3888	D	6,68	98,08	1,53	0,39	50 km/u
		A	3,40	99,03	0,89	0,08	
		N	0,78	96,69	2,87	0,44	
Rondweg (Wegvak 016)	7215	D	6,69	95,18	3,86	0,96	50 km/u
		A	3,33	97,51	2,28	0,21	
		N	0,80	91,84	7,08	1,08	
Ronde (Wegvak 034)	4657	D	6,69	96,14	3,09	0,77	50 km/u
		A	3,35	98,01	1,82	0,17	
		N	0,79	93,40	5,72	0,88	
Ronde (Wegvak 035)	4960	D	6,68	96,14	2,87	0,72	50 km/u
		A	3,38	98,16	1,68	0,16	
		N	0,79	93,86	5,32	0,82	
Ronde (Wegvak 038)	4839	D	6,69	95,97	3,22	0,81	50 km/u
		A	3,35	97,93	1,89	0,18	
		N	0,79	93,15	5,94	0,91	

D: Gemiddelde uurintensiteit in procenten van etmaalintensiteit dagperiode (07.00-19.00 uur);

A: Gemiddelde uurintensiteit in procenten van etmaalintensiteit avondperiode (19.00-23.00 uur);

N: Gemiddelde uurintensiteit in procenten van etmaalintensiteit nachtperiode (19.00-23.00 uur);

Qmr: Gemiddelde uurintensiteit motorrijwielen in procenten voor betreffende periode;

Qlv: Gemiddelde uurintensiteit lichte motorvoertuigen in procenten voor betreffende periode;

Qmv: Gemiddelde uurintensiteit middelzware motorvoertuigen in procenten voor betreffende periode;

Qzv: Gemiddelde uurintensiteit zware motorvoertuigen in procenten voor betreffende periode;

Snelheid: Ter plaatse toegestane maximum snelheid.

In tabel 3.2 is het van toepassing zijnde wegdektype per wegvak weergegeven.

Tabel 3.2 wegdek verkeerswegen

Wegvak	Type wegdek
Zuiderzeestraatweg - rotonde	DAB
Rondweg- rotonde	DAB

¹ Download geluidregister 2022.

3.4 Omgevingsparameters

Bij de uitvoering van het onderzoek is gebruik gemaakt van de kadastrale kaart en het BAG. Voor het gehele gebied is uitgegaan van een zachte bodem (bodemfactor 1.0). De harde bodemgebieden zijn ingevoerd met een factor 0.0. Voor het gebied parc de Zwijger is i.v.m. aanwezige groenvoorzieningen een bodemfactor gehanteerd van 0,5.

De diverse gebouwen in de omgeving van het plangebied zijn in de berekeningen zowel afschermend als reflecterend meegenomen. De berekeningshoogte van de geluidsbelasting op de gevel(s) van de appartementen (twee bouwlagen) is bepaald op hoogte van 1,5 en 4,5 meter.

4 Resultaten en toetsing

4.1 Rekenresultaten exclusief maatregelen

Van de maatgevende verkeerswegen is de berekende geluidsbelasting (inclusief aftrek artikel 110g Wgh) weergegeven in tabel 4.1. Een gedetailleerd overzicht van de berekende geluidbelasting van alle verkeerswegen incl. spoorlawaaai is weergegeven in bijlage 3.

Tabel 4.1 rekenresultaten in L_{den} dB inclusief aftrek art. 110g (5 dB), excl. maatregelen

Rondweg			Zuiderzeestraatweg		Voorkeurswaarde/ maximale grenswaarde	WVL L_{cum} excl. aftrek art. 110 g Wgh
Rekenpunt	Berekende waarde H=1,5/4,5m	HGW	Berekende waarde H=1,5/4,5m	HGW		
011	54/55	54/55	49/51	49/51	48/63	60/61
012	57/58	57/58	46/48	--/--	48/63	63/63
013	56/56	56/56	40/42	--/--	48/63	61/61
014	55/55	55/55	40/42	--/--	48/63	60/61
015	57/58	57/58	45/46	--/--	48/63	63/63
016	55/56	55/56	39/40	--/--	48/63	60/61
017	55/55	55/55	38/39	--/--	48/63	60/60
018	55/56	55/56	37/39	--/--	48/63	60/61
019	57/58	57/58	43/44	--/--	48/63	62/63
020	55/56	55/56	38/39	--/--	48/63	60/61
021	55/56	55/56	37/38	--/--	48/63	61/61
022	57/57	57/57	42/43	--/--	48/63	62/63
023	54/55	54/55	21/22	--/--	48/63	59/60
024	37/40	--/--	29/31	--/--	48/63	46/50
025	31/36	--/--	39/39	--/--	48/63	46/49
026	27/33	--/--	25/29	--/--	48/63	39/44
027	26/30	--/--	25/29	--/--	48/63	38/43
028	30/35	--/--	40/41	--/--	48/63	47/50
029	23/26	--/--	26/29	--/--	48/63	38/41
030	32/36	--/--	42/43	--/--	48/63	48/51
031	23/26	--/--	26/30	--/--	48/63	38/41
032	36/39	--/--	44/46	--/--	48/63	50/52
033	38/40	--/--	41/43	--/--	48/63	48/50
034	36/38	--/--	41/43	--/--	48/63	48/50
035	38/40	--/--	46/48	--/--	48/63	52/54
036	37/38	--/--	50/51	50/51	48/63	55/57

4.2 Toetsing

In tabel 4.1 is voor wegverkeer de geluidbelasting van de Zuiderzeestraatweg en de Rondweg weergegeven incl. aftrek art. 110g Wgh.

Rondweg: verkeerslawaaï incl. aftrek art 110g Wgh

Uit de rekenresultaten blijkt dat t.g.v. de Rondweg de voorkeerswaarde van L_{den} 48 dB op de begane grond met maximaal 9 dB wordt overschreden en ter plaatse van de tweede bouwlaag met maximaal 10 dB. De maximaal berekende geluidbelasting bedraagt respectievelijk 57 en 58 dB. De geluidbelasting op de overige gevels is lager dan de voorkeerswaarde en kan t.o.v. de Rondweg worden aangemerkt als een geluidluwe gevel.

Zuiderzeestraatweg: verkeerslawaaï incl. aftrek art 110g Wgh

De bepaalde geluidbelasting t.g.v. de Zuiderzeestraatweg overschrijdt op de zuidgevel de voorkeerswaarde van L_{den} 48 dB, op de eerste bouwlaag met maximaal 2 dB en ter plaatse van de tweede bouwlaag met 3 dB. Op de overige rekenpunten is de bepaalde geluidbelasting lager of gelijk aan de voorkeerswaarde.

Overige verkeerswegen

De geluidbelasting van de 6 overige verkeerswegen en die van het spoortraject Zwolle – Amersfoort is ruimschoots lager dan de voorkeerswaarde.

4.3 Cumulatie

Op verzoek van de gemeente Oldebroek en de Omgevingsdienst Regio Noord-Veluwe is i.v.m. het mogelijk cumulatief effect, de geluidbelasting van 10 verkeerswegen en die van het spoortraject Amersfoort – Zwolle inzichtelijk gemaakt ter plaatse van de 28 appartementen. Uit de rekenresultaten blijkt dat ter plaatse van de appartementen geen sprake is van enig noemenswaardig cumulatief effect, behoudens die van de maatgevende verkeerswegen: de Rondweg en de Zuiderzeestraatweg.

4.4 Maatregelen verkeerswegen

De maatgevende verkeersweg de Rondweg is een hoofdonthoudingsweg van het bedrijventerrein, welke aansluit op de Zuiderzeestraatweg. Het verlagen van de verkeersintensiteit en/of het verlagen van de maximumsnelheid op de Rondweg en Zuiderzeestraatweg stuit op overwegende bezwaren van verkeerskundige aard. Het vervangen van het wegdek op de Rondweg door fijn tweelaags ZOAB reduceert de geluidbelasting met circa 5 dB waarmee nog niet wordt voldaan aan de voorkeerswaarde. Mede gezien het middelzware en zwaar vrachtverkeer (remmen/optrekken) is het vervangen van het wegdek op de Rondweg en de Zuiderzeestraatweg dicht bij een rotonde door een tweelaags ZOAB niet doelmatig.

In hoofdstuk 5 worden nadere overdrachts- en gevelmaatregelen uitgewerkt.

5 Maatregelen

De bepaalde geluidbelasting t.g.v. de maatgevende verkeerswegen overschrijdt de voorkeurswaarde van L_{den} 48 dB. Het vervangen van het wegdek door een geluidreducerend wegdek is niet doelmatig en reduceert het geluidniveau niet zodanig dat aan de voorkeurswaarde wordt voldaan. In dit kader worden de meest effectieve overdrachtsmaatregelen nader beschouwd nl.

1. Voor de eerste bouwlaag 14 appartementen een gesloten tuinscherm ter plaatse van de erfgrans met een minimale massa van 10 kg/m^2 . Het scherm heeft een hoogte van 2,20 meter en lengte van 49 meter met op de twee hoeken een zijscherm met ene lengte van 3,80 meter. In het scherm zijn deuren mogelijk, mits deze zelfsluitend zijn en kierdicht. Het tuinscherm kan geheel/gedeeltelijk transparant worden uitgevoerd, mits de minimale massa 10 kg/m^2 bedraagt. Het tuinscherm is aangegeven in figuur 9.

Met toepassing van het tuinscherm wordt voor de eerste bouwlaag een geluidreductie behaald van 9 dB waarmee wordt voldaan aan de voorkeurswaarde van L_{den} 48 dB. Voor de tweede bouwlaag geeft het tuinscherm op een paar rekenpunten een gering effect van 1 dB.

2. Tweede bouwlaag: De gevel op de tweede bouwlaag is aan de zijde van de Rondweg voorzien van een balkon. Om op het balkon te kunnen voldoen aan de voorkeurswaarde van L_{den} 48 dB is een afschermende maatregel noodzakelijk. Een toepasbaar effectief afschermende maatregel bestaat uit een vaste beglaasde borstwering met daarop te openen draaipanelen, bijvoorbeeld M-View Balkon- en verandabeglazing. In afbeelding 3 is een impressie gegeven van een beglaasde afscherming.

Uit de rekenresultaten tabel 4.1 blijkt dat de overschrijding maximaal 10 dB bedraagt. Bij toepassing van een beglazing met een dikte van 6 mm wordt voor het wegverkeer een reductie behaald van 16 dB. Met deze maatregel wordt aan de voorkeurswaarde van L_{den} 48 dB voldaan.

Het is aan de architect om te bepalen welk type beglazing gewenst en bouwkundig toepasbaar is.

In tabel 5.1 is de geluiddemping bij een bepaalde glasdikte voor weg en treinverkeer weergegeven. De detailgegevens van diverse typen beglazing zijn opgenomen in bijlage 5.

Afbeelding 3 impressie uitvoering verandabeglazing

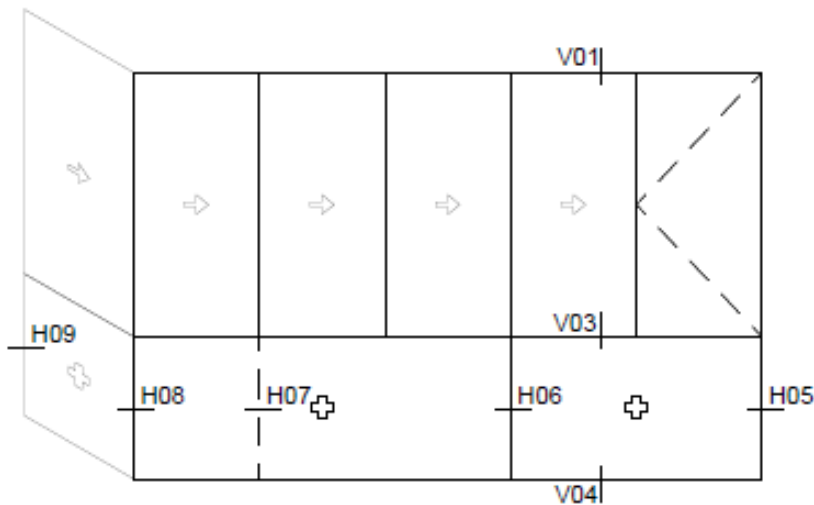

Tabel 5.1 M-VIEW Balkon- en verandabeglazing of gelijkwaardige beglazing

M-VIEW BALKON- EN VERANDABEGLAZING

Geluidwerend

Bij het toepassen van M-view beglazing ontstaat er een extra barrière tegen geluid van buiten, zoals verkeerslawaaï. Officiële testen, uitgevoerd door onafhankelijk adviesbureau Peutz, hebben uitgewezen dat plaatsing van M-view beglazing met afdichtingsprofiel voor geluidsdemping tot wel 19 dB zorgt, zonder afdichtingsprofiel kan dit oplopen tot 22 dB.

Geluidswerendheid bij standaarduitvoering zonder transparant afdichtingsprofiel op de tussennaden.

Glasdikte	RW (C:Ctr)	Wegverkeer	Treinverkeer
6 mm	18 (-1;-2) dB	16 dB (A)	17 dB (A)
8 mm	18 (0;-1) dB	17 dB (A)	18 dB (A)
10 mm	19 (0;-1) dB	17 dB (A)	19 dB (A)
12 mm	19 (0;-1) dB	18 dB (A)	19 dB (A)

Geluidswerendheid bij standaarduitvoering met transparant afdichtingsprofiel op de tussennaden.

Glasdikte	RW (C:Ctr)	Wegverkeer	Treinverkeer
6 mm	20 (-1;-2) dB	18 dB (A)	20 dB (A)
8 mm	21 (0;-1) dB	20 dB (A)	21 dB (A)
10 mm	21 (0;-1) dB	20 dB (A)	21 dB (A)
12 mm	22 (0;-1) dB	20 dB (A)	21 dB (A)

5.1 Toetsing maatregelen

Het effect van de geluidreducerende maatregelen voor de begane grond en de tweede bouwlaag is in tabel 5.2 weergegeven. Voor de tweede bouwlaag wordt uitgegaan van een beglaasde afscherming met een dikte van 6 mm en een geluidreductie van 16 dB. De rekenresultaten in tabel 4.1 voor bouwlaag 2 worden in tabel 5.1 weergegeven minus 16 dB. De betreffende rekenpunten zijn groen gearceerd.

De rekenresultaten voor alle verkeerswegen zijn weergegeven in bijlage 4.

Tabel 5.2 rekenresultaten in L_{den} dB inclusief aftrek art. 110g (5 dB), incl. maatregelen

Rondweg			Zuiderzeestraatweg		Voorkeurswaarde/ maximale grenswaarde	L _{cum} ^{1,2} excl. aftrek art. 110 g Wgh
Rekenpunt	Berekende waarde H=1,5/4,5m ¹	HGW	Berekende waarde H=1,5/4,5m ¹	HGW		
011	54/55	54/55	49/51	49/51	48/63	60/61
012	48/57	--/57	43/48	--/--	48/63	55/63
013	45/40	--/--	36/26	--/--	48/63	50/45
014	44/39	--/--	35/26	--/--	48/63	50/44
015	47/58	--/58	40/46	--/--	48/63	53/63
016	44/40	--/--	33/24	--/--	48/63	50/44
017	44/39	--/--	32/23	--/--	48/63	53/44
018	44/40	--/--	32/23	--/--	48/63	50/44
019	47/58	--/58	38/44	--/--	48/63	53/63
020	45/40	--/--	33/23	--/--	48/63	50/44
021	45/40	--/--	32/22	--/--	48/63	50/45
022	48/57	--/57	37/42	--/--	48/63	54/63
023	54/55	54/55	21/22	--/--	48/63	59/60
036	37/38	--/--	50/51	50/51	48/63	55/57

¹ Geluidbelasting tweede bouwlaag ter plaatse van het balkon -16 dB t.o.v. tabel 4.1.

² Cumulatieve geluidbelasting (10) verkeerswegen en spoortraject Amersfoort – Zwolle, zie bijlage 6.

Uit tabel 5.1 blijkt dat het effect van de geluidreducerende maatregelen het aantal benodigde hogere waarden evenals de cumulatieve geluidbelasting aan de zijde van de Rondweg verlaagd. Voor de gevels ter plaatse van de tweede bouwlaag gelegen buiten de balkonafscherming en de kopgevels van het woongebouw is een hogere grenswaarde noodzakelijk. Voor de Zuiderzeestraatweg is een hogere waarde noodzakelijk ter plaatse van de kopgevel zuid, rekenpunt 011 en 036.

6 GES-scores geluidbeleid

De bepaalde ongecorrigeerde gecumuleerde geluidbelasting wordt voor de 28 appartementen getoetst aan de GES-scores zoals opgenomen in het geluidbeleid van de Regio Noord-Veluwe. De GES-score is bepaald op basis van tabel 6.1.

De ongecorrigeerde gecumuleerde geluidbelasting wegverkeerslawaai, excl. aftrek art. 110g Wet geluidhinder en spoorlawaai is weergegeven in tabel 6.1.

Tabel 6.1 ongecorrigeerde gecumuleerde (L_{CUM}).

Rekenpunt	Geluidbelasting L_{CUM} dB	GES-score	Kleur onderzoek	Geluidbelasting L_{CUM} dB	GES-score	Kleur onderzoek
	Bouwlaag 1			Bouwlaag 2		
011	60 ³	5	Zeer matig	61 ⁷	5	Zeer matig
012	55 ²	4	Matig	63 ⁹	6	Onvoldoende
013	50 ¹	2	Redelijk	45 ⁶	1	Goed
014	50 ¹	2	Redelijk	44 ⁶	0	Zeer goed
015	54 ²	4	Matig	63 ⁹	6	Onvoldoende
016	50 ¹	2	Redelijk	44 ⁶	0	Zeer goed
017	50 ²	2	Redelijk	44 ⁶	0	Zeer goed
018	50 ¹	2	Redelijk	44 ⁶	0	Zeer goed
019	53 ²	4	Matig	63 ⁹	6	Onvoldoende
020	50 ¹	2	Redelijk	45 ⁶	1	Goed
021	50 ¹	2	Redelijk	45 ⁶	1	Goed
022	54 ²	4	Matig	63 ⁹	6	Onvoldoende
023	59 ³	5	Zeer matig	60 ⁷	5	Zeer matig
024	46 ³	1	Goed	51 ⁷	2	Redelijk
025	47 ⁴	1	Goed	50 ¹⁰	2	Redelijk
026	39 ⁵	0	Zeer goed	44 ⁸	0	Zeer goed
027	39 ⁵	0	Zeer goed	43 ⁸	0	Zeer goed
028	47 ⁴	1	Goed	50 ¹⁰	2	Redelijk
029	38 ⁵	0	Zeer goed	41 ⁸	0	Zeer goed
030	49 ⁴	1	Goed	51 ¹⁰	2	Redelijk
031	38 ⁵	0	Zeer goed	41 ⁸	0	Zeer goed
032	51 ⁴	2	Redelijk	53 ¹⁰	4	Matig
033	48 ⁵	1	Goed	50 ⁸	2	Redelijk
034	48 ⁵	1	Goed	50 ¹⁰	2	Redelijk
035	52 ⁴	2	Redelijk	54 ¹⁰	4	Matig
036	55 ³	4	Matig	57 ⁷	4	Matig

¹ Geluidbelasting begane grond terras.

² Geluidbelasting gevel, zijde Rondweg.

³ Geluidbelasting kopgevels.

⁴ Geluidbelasting gevel, westzijde.

⁵ Geluidbelasting westzijde terras

⁶ Geluidbelasting bouwlaag 2 balkon

⁷ Geluidbelasting kopgevels

⁸ Geluidbelasting westzijde

⁹ Geluidbelasting gevel, zijde Rondweg

¹⁰ Geluidbelasting gevel, westzijde.

Op de gevels van de appartementen aan de zijde van de Rondweg bedraagt de cumulatieve geluidbelasting ter plaatse van de eerste bouwlaag (terras) incl. afscherming L_{den} 50 dB¹ en is hiermee te kwalificeren als Redelijk. Op de tweede bouwlaag achter de afgeschermd balkon varieert de cumulatieve geluidbelasting van L_{den} 44⁶ tot L_{den} 45 dB⁶, waarmee een GES-score is bepaald van zeer Goed tot Goed.

Op de gevels (zijde Rondweg) gelegen naast het terras ter plaatse van de eerste bouwlaag varieert de cumulatieve geluidbelasting van L_{den} 53² tot L_{den} 55 dB², waarmee een GES-score is bepaald van Redelijk. Ter plaatse van de tweede bouwlaag aan de zijde van de Rondweg bedraagt de cumulatieve geluidbelasting op de gevels naast het afgeschermd balkon L_{den} 63⁹ dB en is te kwalificeren als Onvoldoende.

Aan de westzijde (begane grond) varieert de cumulatieve geluidbelasting van L_{den} 38⁵ tot L_{den} 48 dB⁵, waarmee een GES-score is bepaald van Zeer goed. Op de tweede bouwlaag varieert de cumulatieve geluidbelasting van L_{den} 41⁸ tot L_{den} 50 dB⁸, waarmee een GES-score is bepaald van Zeer goed tot Redelijk.

De cumulatieve geluidbelasting op de kopgevel (noordwestzijde) bedraagt respectievelijk L_{den} 46³ en L_{den} 59³ dB, waarmee een GES-score is bepaald van Goed en Zeer matig. En ter plaatse van de tweede bouwlaag bedraagt de cumulatieve geluidbelasting respectievelijk L_{den} 51⁷ en L_{den} 60⁷ dB, waarmee een GES-score is bepaald van Redelijk en Zeer matig.

Op de kopgevel (zuidoostzijde) ter plaatse van de eerste bouwlaag is een cumulatieve geluidbelasting bepaald van respectievelijk L_{den} 55⁷ en L_{den} 60⁷ dB, waarmee een GES-score is bepaald van Matig en Zeer matig. Ter plaats van de tweede bouwlaag bedraagt de bepaalde cumulatieve geluidbelasting L_{den} 57⁷ en L_{den} 61⁷ dB, waarmee een GES-score is bepaald van Matig en Zeer matig.

Samenvattend

Het woon en leefklimaat aan de zijde van de Rondweg ter plaatse van het terras (begane grond) en op de afgeschermd balkons (tweede bouwlaag) is te kwalificeren als redelijk tot Zeer Goed. Op de naastgelegen gevels is t.g.v. van de geluidbelasting een GES-score bepaald van matig (eerste bouwlaag) tot onvoldoende (tweede bouwlaag). Om een goed binnenklimaat te waarborgen is nader onderzoek noodzakelijk naar de karakteristieke gevelwering.

Aan de westzijde is ter plaatse van de eerste bouwlaag op basis van de GES-score het woon- en leefklimaat te kwalificeren als Goed tot Zeer goed en ter plaatse van de tweede bouwlaag van Zeer goed tot Redelijk.

7 Milieuzonering

In kader van 'Bedrijven en Milieuzonering' is de bestemmingsplansituatie in de omgeving van het plangebied 'parc de Zwijger' nader beschouwd. Als uitgangspunt is gehanteerd het bestemmingsplan Wezep Noord 2009 ID. NL.IMRO.0269.WZ101-VG01.

Doel van het onderzoek is om te beoordelen of het bouwplan van 28 appartementen een belemmerende werking geeft voor de bedrijven in de directe omgeving van het plangebied.

Voor het onderzoek wordt aangesloten bij de VNG-publicatie Bedrijven en Milieuzonering. De richtafstanden uit de VNG-publicatie is ingedeeld in afstandsklassen en geven een indicatie van de te verwachten milieubelasting. In het voorliggend onderzoek gaat het om de richtafstand voor geluid.

De VNG-publicatie gaat uit van een aantal omgevingstypen. Het omgevingstype rustige woonwijk, rustig buitengebied en het omgevingstype gemengd gebied.

Het omgevingstype rustige woonwijk dient aangemerkt te worden als een locatie waar uitsluitend sprake is van een woonfunctie met uitsluitend een wegenstructuur ten dienste van het plangebied en geen verstorende invloed heeft vanwege wegverkeer van nabijgelegen wegen.

Bij een gemengd gebied is sprake van vermenging van de functie wonen en andere gebruiksfuncties zoals o.a. voorzieningen, kantoren en bedrijven. Daarnaast worden woongebieden direct gelegen langs hoofdontsluitingswegen aangemerkt als gemengd gebied. Voor gemengd gebied kunnen de richtafstanden een stap worden verlaagd. De richtafstanden zijn weergegeven in tabel 7.1.

Tabel 7.1 VNG-publicatie richtafstanden

VNG richtafstanden		
Milieucategorie	Richtafstanden tot rustige woonwijk of rustig buitengebied	Richtafstand tot gemengd gebied
1	10	0
2	30	10
3.1	50	30
3.2	100	50

De VNG-uitgave 'Bedrijven en Milieuzonering' geeft een eerste inzicht in de milieuhinder van inrichtingen. Er moet bij het realiseren van nieuwe bestemmingen gekeken worden naar de omgeving waarin de nieuwe bestemmingen gerealiseerd worden. Hierbij spelen twee aspecten een rol:

- past de nieuwe functie in de omgeving? (externe werking);
- laat de omgeving de nieuwe functie toe? (interne werking).

Externe werking

Hierbij gaat het met name om de vraag of de voorgenomen ruimtelijke ontwikkeling leidt tot een situatie die, vanuit hinder of gevaar bezien, in strijd is te achten met een goede ruimtelijke ordening. Daarvan is sprake als het woon- en leefklimaat van omwonenden in ernstige mate wordt aangetast of het plan leidt tot hinder of belemmeringen voor de bedrijven in de omgeving.

Interne werking

Hierbij gaat het om de vraag of de nieuwe milieugevoelige functies binnen het plangebied hinder ondervinden van bestaande functies in de omgeving.

7.1 Situatie

Het plangebied voor de 28 appartementen en de directe omgeving is weergegeven in afbeelding 1. De directe omgeving van het plangebied wordt gekenmerkt door het bedrijventerrein met enkelbestemming-1 voor vestiging van bedrijven tot maximaal bedrijfs categorie 3.1. Aan de westzijde van het plangebied ligt een enkelbestemming Maatschappelijk-4 met een woongebouw voor bijzondere woonvoorziening. Aan de oostzijde is het plangebied direct gelegen aan een hoofdontsluitingsweg (Rondweg).

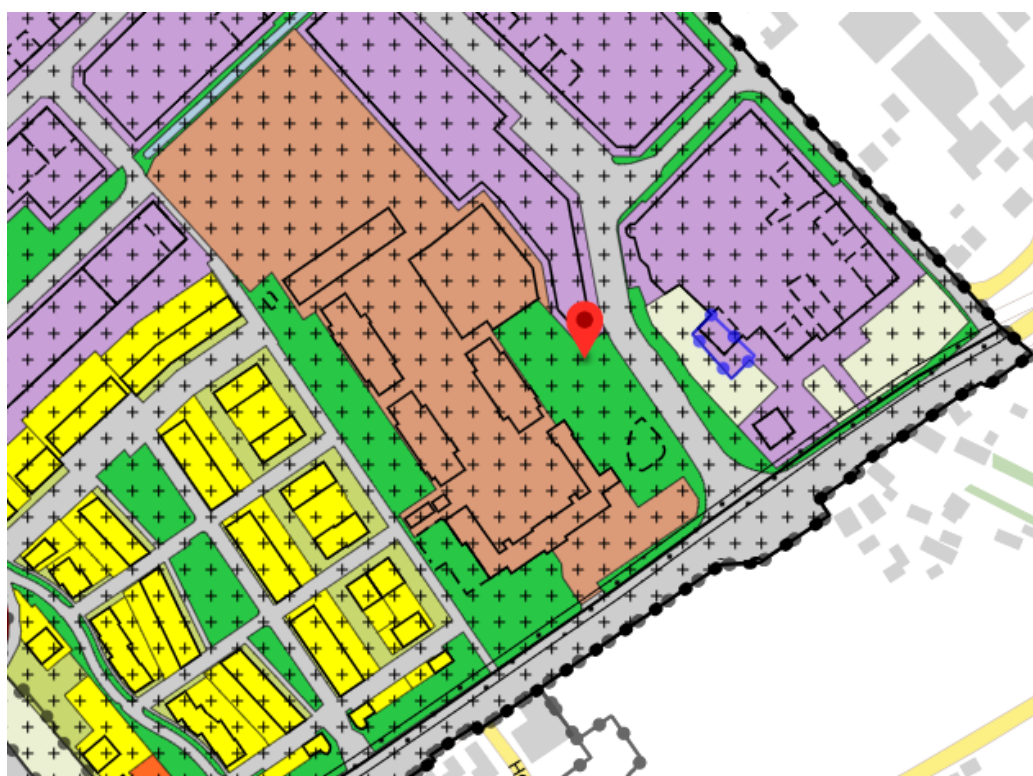

Onderzoek

In de directe omgeving bevinden zich op het bedrijventerrein een aantal bepaalde bedrijven, deze zijn in afbeelding 2 en tabel 1.2 weergegeven. Daarnaast is het plangebied direct gelegen aan een hoofdontsluitingsweg (Rondweg). Gezien de ligging van de planlocatie is hier sprake van een 'gemengd gebied'. Voor een 'gemengd gebied' mogen de richtafstanden met 1 trede worden verkleind. Voor de bestemming maatschappelijke doeleinden-4 (notatie 1 en 5) wordt de richtafstand verkleind van 30 meter naar 10 meter en voor de enkelbestemming bedrijventerrein-1 (notatie 2 t/m 4) van 50 meter naar 30 meter. Daarnaast bestaat de mogelijkheid dat bestaande bestemmingen t.o.v. elkaar een belemmering geven.

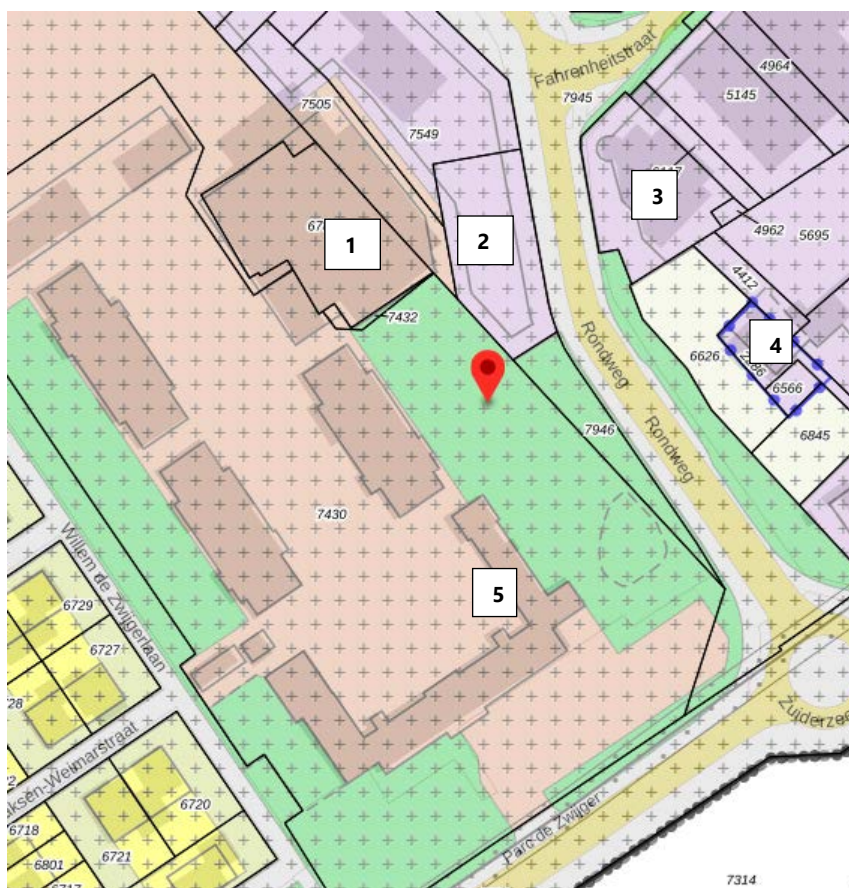

Tabel 1.2 bepalende bedrijven omgeving plangebied

Nr	Adres	Functie	Milieu categorie	Afstand tot woonunits	Richtafstand Gemengd gebied
1	Rondweg 1	Erica Terpstrahal	2	Circa 47 meter	10 meter
2	Kad. nr. 6658	Opslag	3.1	Circa 16 meter	30 meter
3	Rondweg 2	Verhuurbedrijf	3.1	Circa 36 meter	30 meter
4	Zuiderzeestraatweg 626	Bedrijfswoning/ bestemmingsvlak	3.1	Circa 43 meter	30 meter
5	Parc de Zwijger nr. 39 t/m 58	Woongebouw Bijzondere woonvoorziening	2	Circa 15 meter	10 meter

- 1 Maatschappelijke doeleinden-4: Wordt aan de zuidzijde belemmerd door bijzonder woongebouw 5 voor bijzondere woonvoorziening. Afstand van bestemmingsvlak sporthal tot de 28 appartementen bedraagt circa 47 meter. Het woongebouw met de 28 appartementen geven geen extra belemmering voor de bestemming Maatschappelijke doeleinden-4.
- 2 Enkelbestemming bedrijventerrein-1: Bestemmingsvlak wordt direct begrenst (afstand 0 meter) door aansluitend bestemmingsvlak Maatschappelijk-4. Het woongebouw met de 28 appartementen is gelegen op een afstand van circa 16 meter en geeft geen extra belemmering voor het bestemmingsvlak enkelbestemming bedrijventerrein-1.

- 3 Enkelbestemming bedrijventerrein-1: De afstand van het bestemmingsvlak tot het woongebouw met de 28 appartementen bedraagt circa 36 meter. Het woongebouw ligt daarmee buiten de richtafstand van 30 meter en geeft geen belemmering voor de enkel bestemming bedrijventerrein-1.
- 4 Enkelbestemming bedrijventerrein-1: De afstand van het bestemmingsvlak tot het woongebouw met de 28 appartementen bedraagt circa 43 meter en zijn daarmee gesitueerd buiten de richtafstand van 30 meter. Het woongebouw met de 28 appartementen geeft geen belemmering voor de enkel bestemming bedrijventerrein-1.
- 5 Maatschappelijke doeleinden-4: De afstand van het woongebouw tot het bijzonder woongebouw bedraagt circa 15 meter en ligt daarmee buiten de richtafstand van 10 meter. Het woongebouw geeft geen belemmerende werking voor de bestemming Maatschappelijke doeleinden-4.

Samenvatting

In kader van milieuzonering is de situatie in de directe omgeving van het plangebied beoordeeld op richtafstanden voor 'gemengd gebied' en reeds bestaande onderlinge belemmeringen.

Hieruit kan worden geconcludeerd dat het woongebouw met de 28 appartementen geen belemmering geven voor de bestemmingsvlakken Maatschappelijke doeleinden- 4 en enkel bestemming bedrijven-1.

Voor het bouwplan van de 28 appartementen is geen nader onderzoek noodzakelijk naar de geluidemissie van de bedrijven gelegen binnen het bestemmingsvlak Maatschappelijke doeleinden-4 en Enkelbestemming bedrijventerrein-1.

8 Conclusie

8.1 Wegverkeerslawaai

De planvorming binnen het Parc de Zwijger betreft nieuwbouw van een woongebouw met 28 appartementen. De planlocatie is gelegen aan de Zuiderzeestraatweg te Wezep, gemeente Oldebroek. In het voorliggend akoestisch onderzoek is de geluidbelasting vanwege de verkeerswegen inclusief het spoortraject Amersfoort – Zwolle inzichtelijk gemaakt.

Uit de rekenresultaten blijkt dat t.g.v. de Rondweg de voorkeurswaarde van L_{den} 48 dB op de begane grond met maximaal 9 dB wordt overschreden en ter plaatse van de tweede bouwlaag met maximaal 10 dB. De maximaal berekende geluidbelasting bedraagt respectievelijk 57 en 58 dB. De geluidbelasting op de westgevel is lager dan de voorkeurswaarde en kan t.o.v. de Rondweg worden aangemerkt als een geluidluwe gevel.

De bepaalde geluidbelasting t.g.v. de Zuiderzeestraatweg overschrijdt op de zuidgevel de voorkeurswaarde van L_{den} 48 dB, op de eerste bouwlaag met maximaal 2 dB en ter plaatse van de tweede bouwlaag met 3 dB. Op de overige rekenpunten is de bepaalde geluidbelasting lager of gelijk aan de voorkeurswaarde.

De geluidbelasting t.g.v. de overige verkeerswegen en die van het spoortraject Zwolle – Amersfoort is ter plaatse van het woongebouw ruimschoots lager dan de voorkeurswaarde. Tevens blijkt dat er geen sprake is van enig noemenswaardig cumulatief effect van deze verkeerswegen.

Maatregelen

In kader van goede ruimtelijke ordening zijn maatregelen afgewogen voor verlaging van de geluidbelasting van de maatgevende verkeerswegen.

Het verlagen van de verkeersintensiteit en/of het verlagen van de maximumsnelheid op de Rondweg en Zuiderzeestraatweg stuit op overwegende bezwaren van verkeerskundige aard. Het vervangen van het wegdek op de Rondweg door fijn tweelaags ZOAB reduceert de geluidbelasting met circa 5 dB waarmee nog niet wordt voldaan aan de voorkeurswaarde. Mede gezien het middelzware en zwaar vrachtverkeer (remmen/optrekken) is het vervangen van het wegdek op de Rondweg en de Zuiderzeestraatweg dicht bij een rotonde door een tweelaags ZOAB niet doelmatig.

Om te komen tot een goed woon- en leefklimaat wordt voor het woongebouw met 28 appartementen de meest effectieve overdrachts- en ontvangen maatregelen nader beschouwd per bouwlaag.

Eerste bouwlaag, zijde Rondweg

Voor de eerste bouwlaag 14 appartementen is voorzien in een gesloten (transparant) tuinscherm ter plaatse van de erfgrans met een minimale massa van 10 kg/m². Het scherm heeft een hoogte van 2.20 meter en lengte van 49 meter met op de twee hoeken een zijscherm met een lengte van 3,80 meter. Met deze maatregel wordt ter plaatse van het terras voldaan aan de voorkeurswaarde, zie tabel 5.2.

Tweede bouwlaag, zijde Rondweg

De gevel op de tweede bouwlaag is aan de zijde van de Rondweg voorzien van een balkon. Om op het balkon te kunnen voldoen aan de voorkeurswaarde van L_{den} 48 dB is een afschermdende maatregel noodzakelijk. Een toepasbaar effectief afschermdende maatregel bestaat uit een vaste beglaasde borstwering met daarop te openen draaipanelen, bijvoorbeeld M-View Balkon- en verandabeglazing of gelijkwaardige beglazing. Hierbij is als uitgenagspunt gehanteerd een beglaasde afscherming met een dikte van 6 mm en een geluidreductie van 16 dB, zie tabel 5.1. Met deze maatregel wordt ter plaatse van het terras ruimschoots voldaan aan de voorkeurswaarde, zie tabel 5.2.

Voor de overige geveldelen aan de zijde van de Rondweg en de Zuiderzeestraatweg dient een hogere grenswaarde te worden aangevraagd bij college van Burgemeester en Wethouders van de gemeente Oldebroek. De hogere waarden voor de Rondweg en de Zuiderzeestraatweg zijn vermeld in tabel 5.2.

8.2 Ruimtelijke ordening GES-score

In kader van een goede ruimtelijke ordening is op basis van de bepaalde ongecorrigeerde gecumuleerde geluidbelasting een GES-score bepaald welke de relatie tussen geluid en gezondheid weergeeft. De GES-score is in tabel 6.1 weergegeven.

Het woon en leefklimaat aan de zijde van de Rondweg ter plaatse van het terras (begane grond) en op de afgeschermdde balkons (tweede bouwlaag) is te kwalificeren als redelijk tot Zeer Goed. Op de naastgelegen gevels is t.g.v. van de geluidbelasting een GES-score bepaald van matig (eerste bouwlaag) tot onvoldoende (tweede bouwlaag). Om een goed binnenklimaat te waarborgen is nader onderzoek noodzakelijk naar de karakteristieke gevelwering.

Aan de westzijde is ter plaatse van de eerste bouwlaag op basis van de GES-score het woon- en leefklimaat te kwalificeren als Goed tot Zeer goed en ter plaatse van de tweede bouwlaag van Zeer goed tot Redelijk.

Uit de GES-score kan worden afgeleid dat door het treffen van geluidreducerende maatregelen voor het woongebouw met 28 appartementen sprake is van een aanvaardbaar woon- en leefklimaat.

8.3 Bouwbesluit

Bij de aanvraag van de omgevingsvergunning dient te worden aangetoond dat de geluidwering van de uitwendige scheidingsconstructie van de appartementen welke in aanmerking komen voor een hogere waarde zodanig is dat de binnenwaarde van 33 dB is gewaarborgd.

8.4 Milieuzonering

De situatie in de directe omgeving van het plangebied is beoordeeld op richtafstanden voor 'gemengd gebied' en reeds bestaande onderlinge belemmeringen, zie hoofdstuk 7.

De voorgenomen ruimtelijke ontwikkeling leidt tot een situatie die, vanuit hinder of gevaar bezien, in strijd is te achten met een goede ruimtelijke ordening. De nieuwe milieugevoelige functies binnen het plangebied ondervinden geen hinder van bestaande functies in de omgeving en het plan leidt niet tot hinder of belemmeringen voor de bedrijven in de omgeving.

In kader van een goede ruimtelijke ordening is geen belemmering aanwezig voor realisatie van het bouwplan met 28 appartementen binnen het parc de Zwijger te Wezep, gemeente Oldebroek.

J. Vos

Nieuwleusen, 30 november 2022



Bijlage 1: Figuren wegverkeerslawaaï

Figuur 1: Overzicht plangebied

Figuur 2: Model verkeerswegen

Figuur 3: Rekenpunten op gevels

Figuur 4: Objectnummers

Figuur 5: L_{DEN} Rondweg incl. aftrek art. 110g Wgh (excl. maatregel)

Figuur 6: L_{DEN} Zuiderzeestraatweg incl. aftrek art. 110g Wgh (excl. maatregel)

Figuur 7: L_{DEN} Rondweg incl. aftrek art. 110g Wgh (incl. maatregel)

Figuur 8: L_{DEN} Zuiderzeestraatweg incl. aftrek art. 110g Wgh (incl. maatregel)

Figuur 9: Geluidscherm eerste bouwlaag

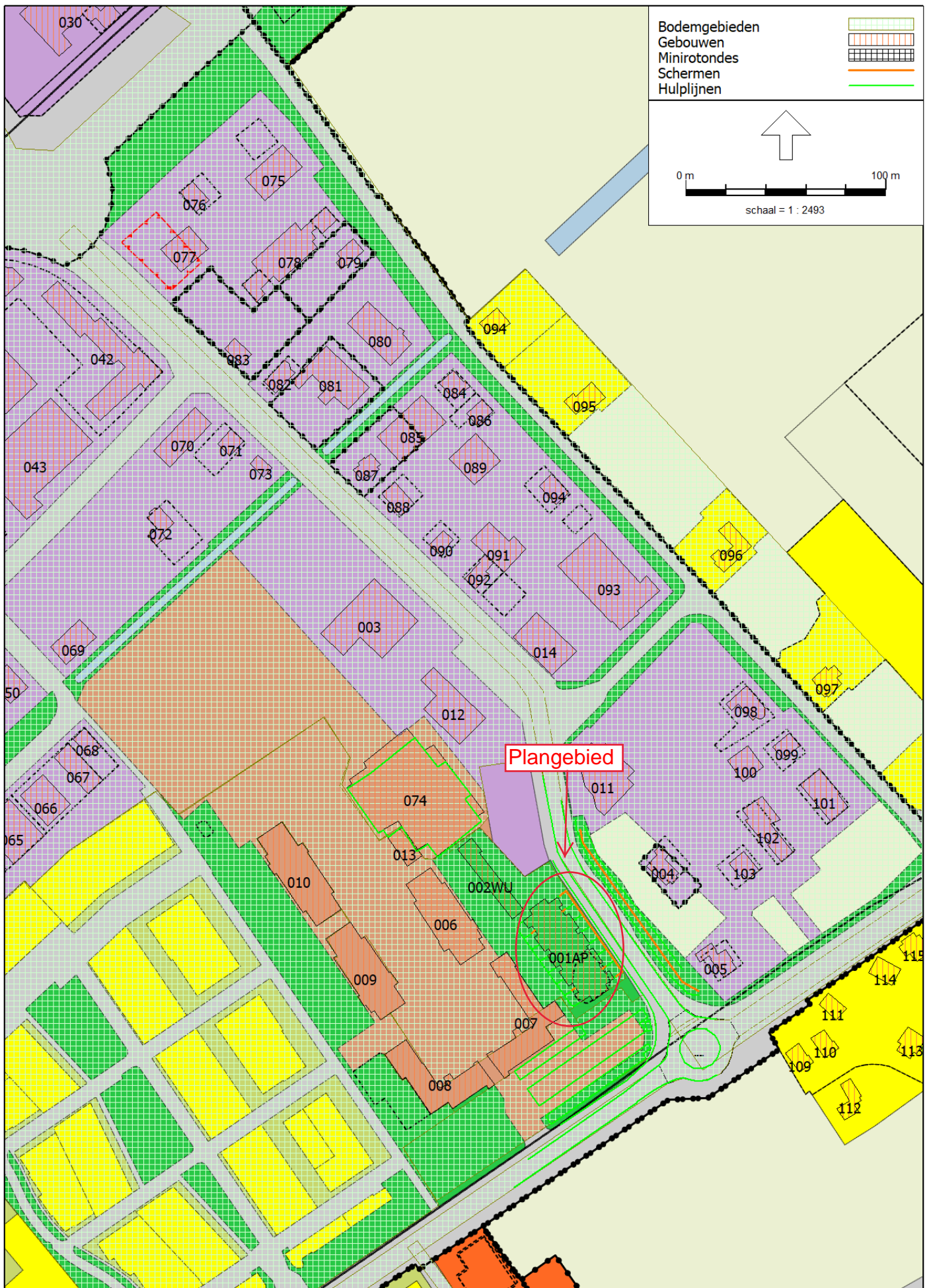

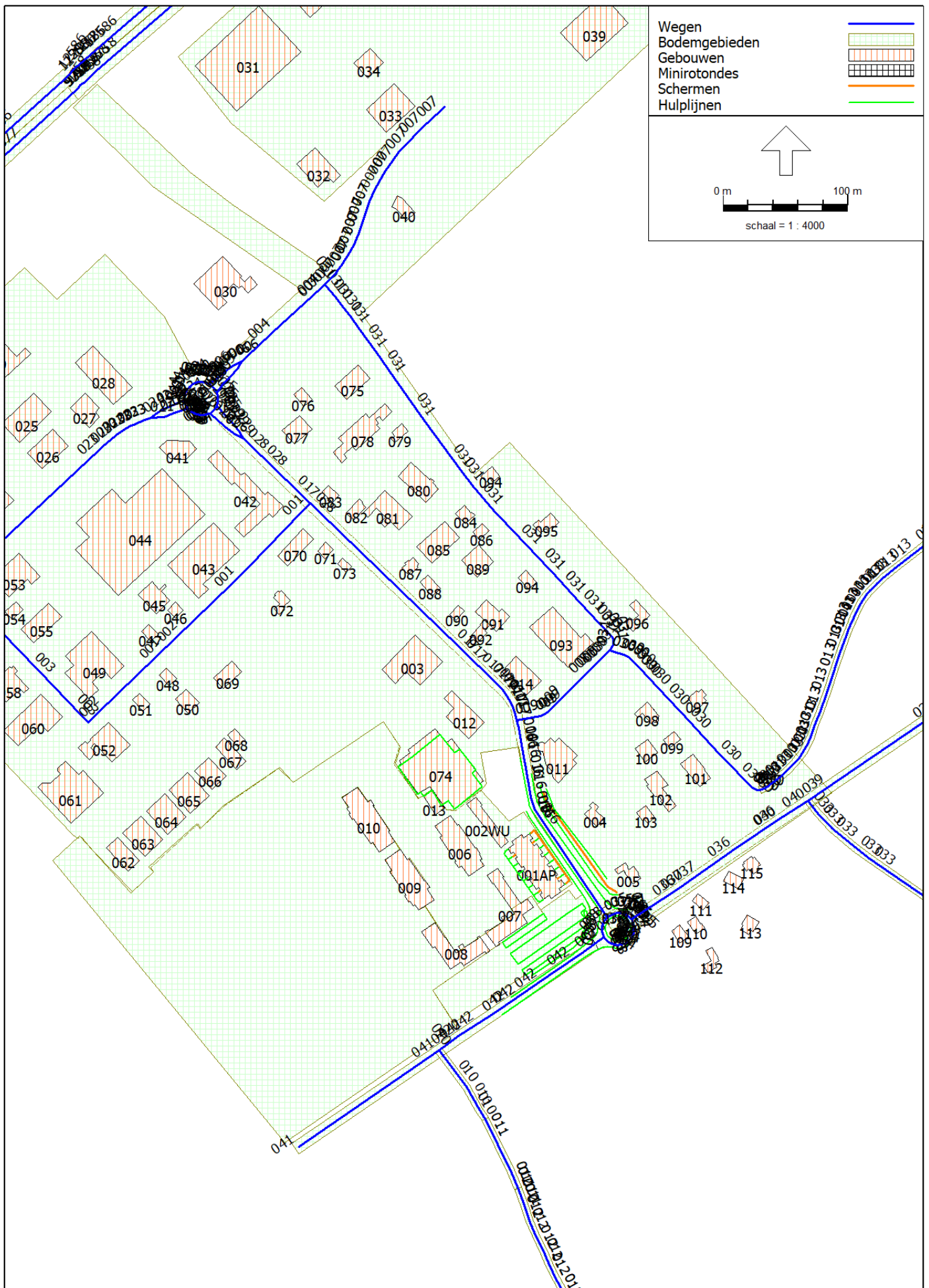

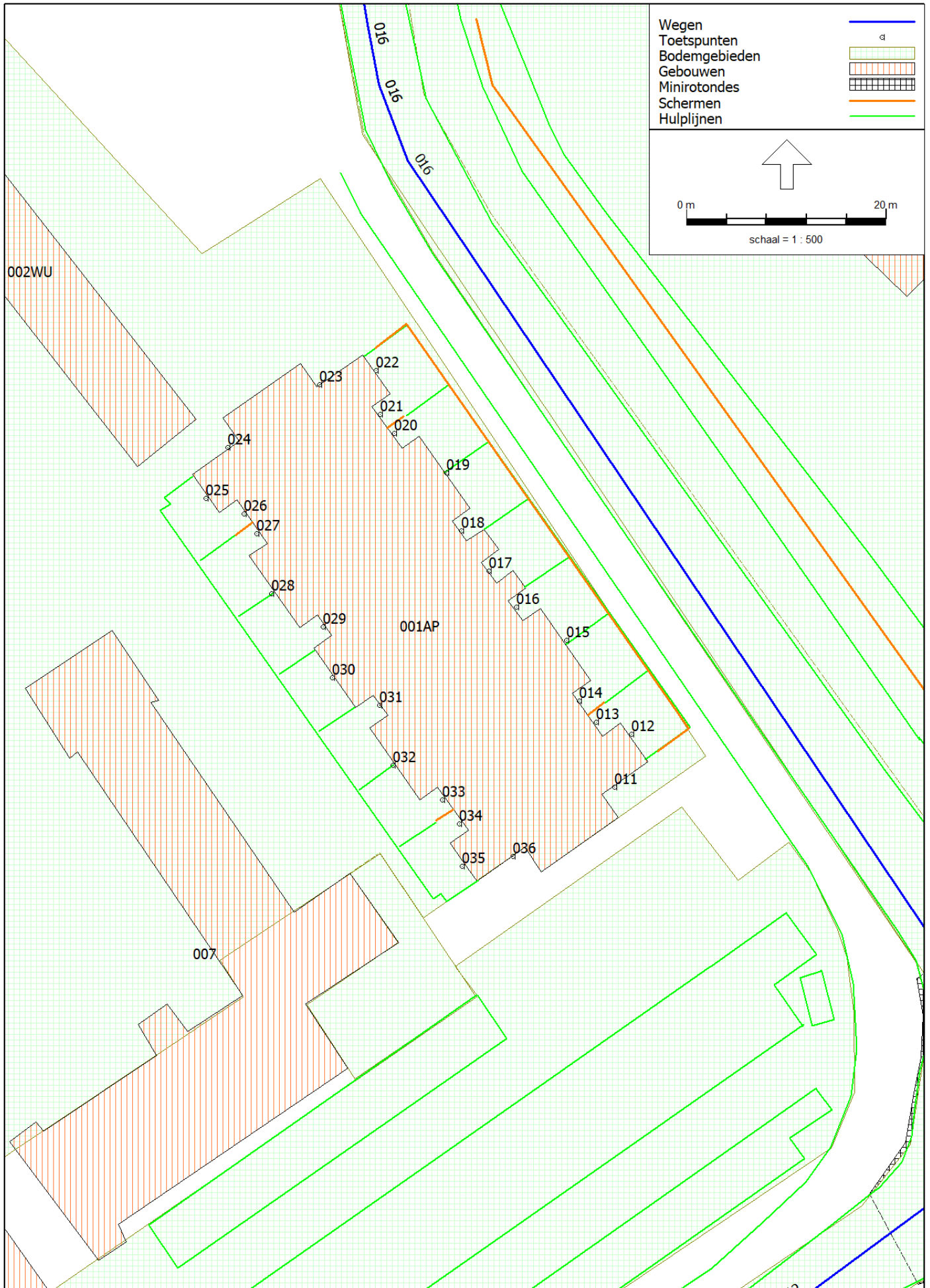

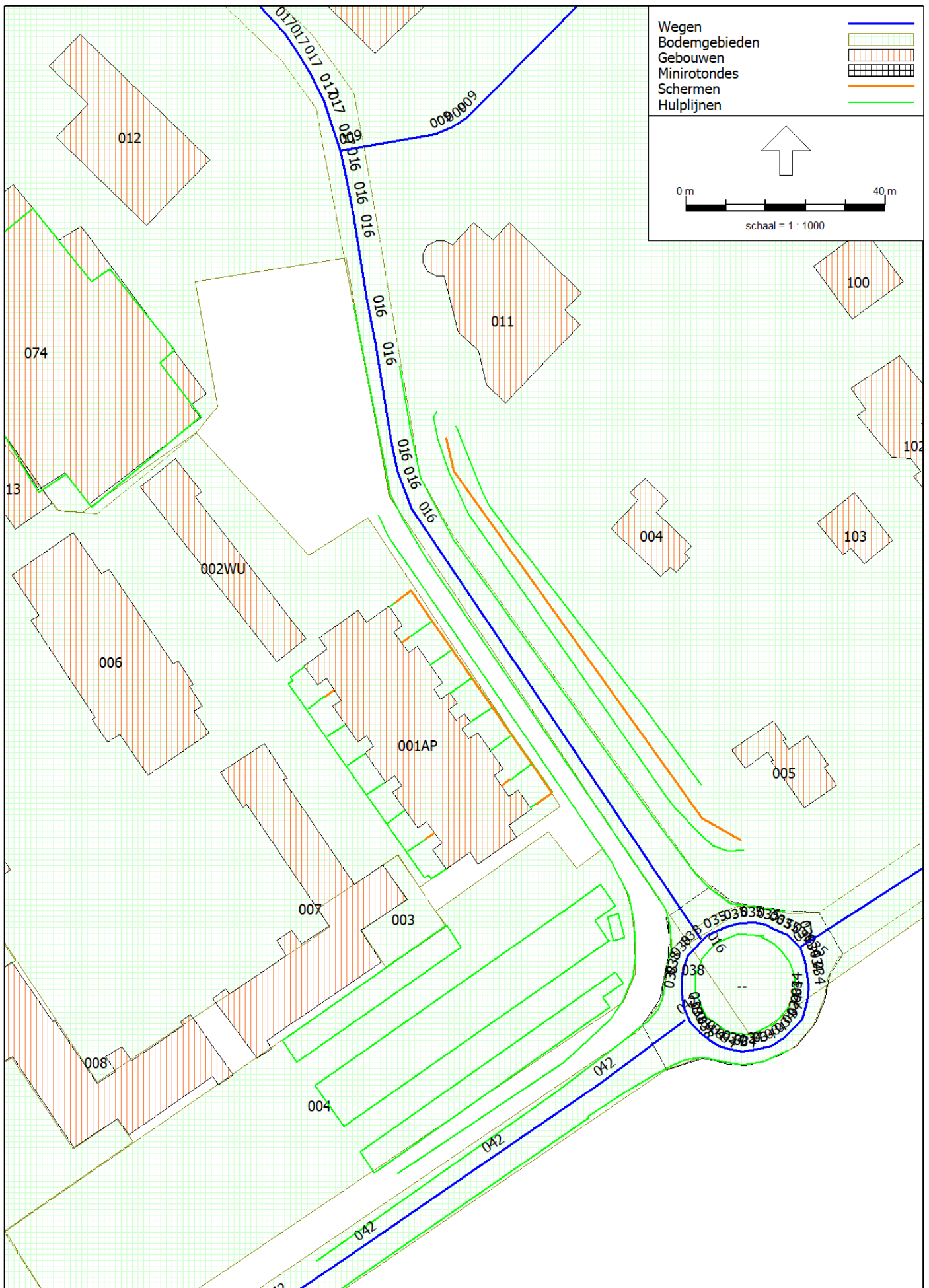

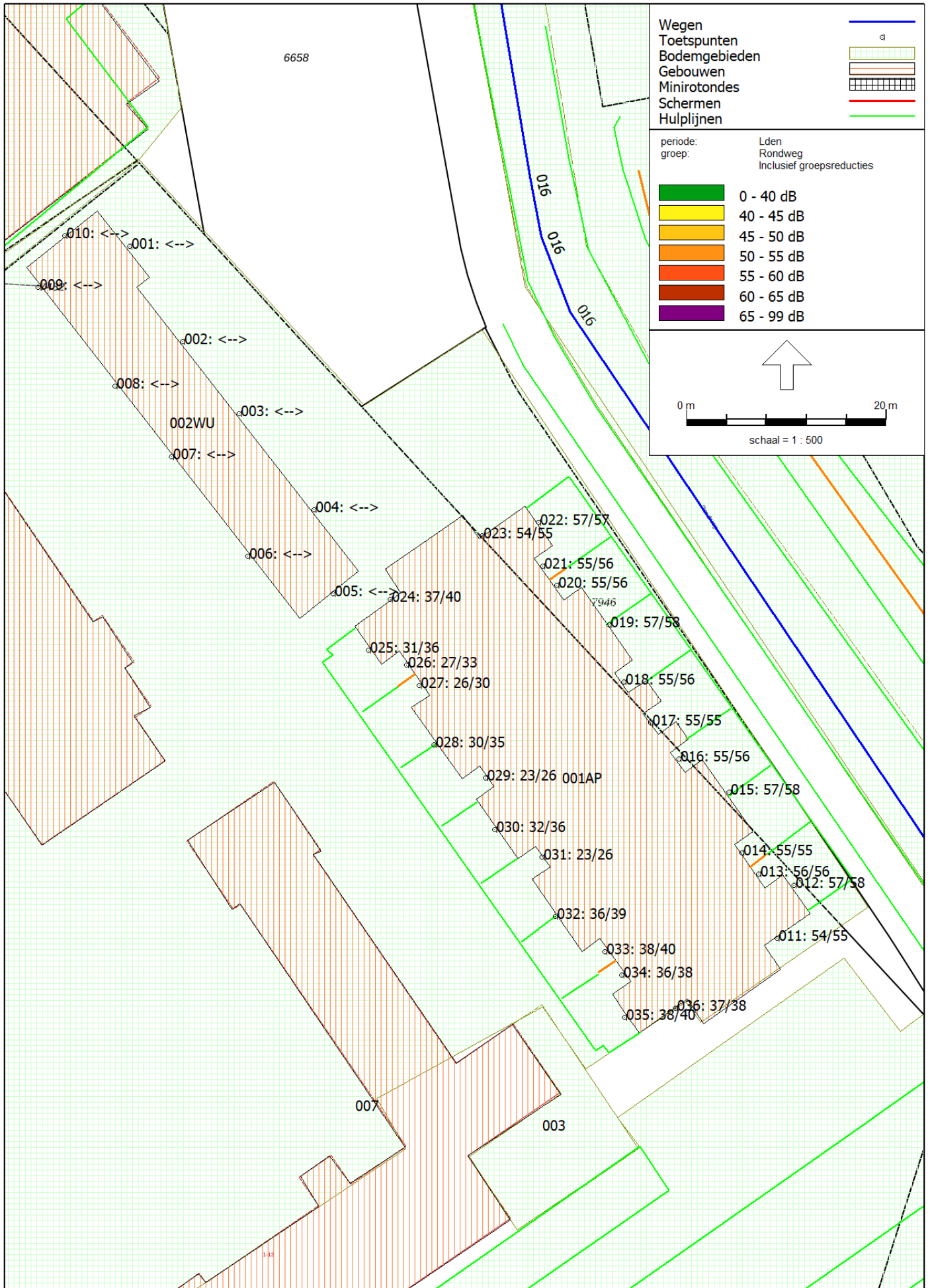

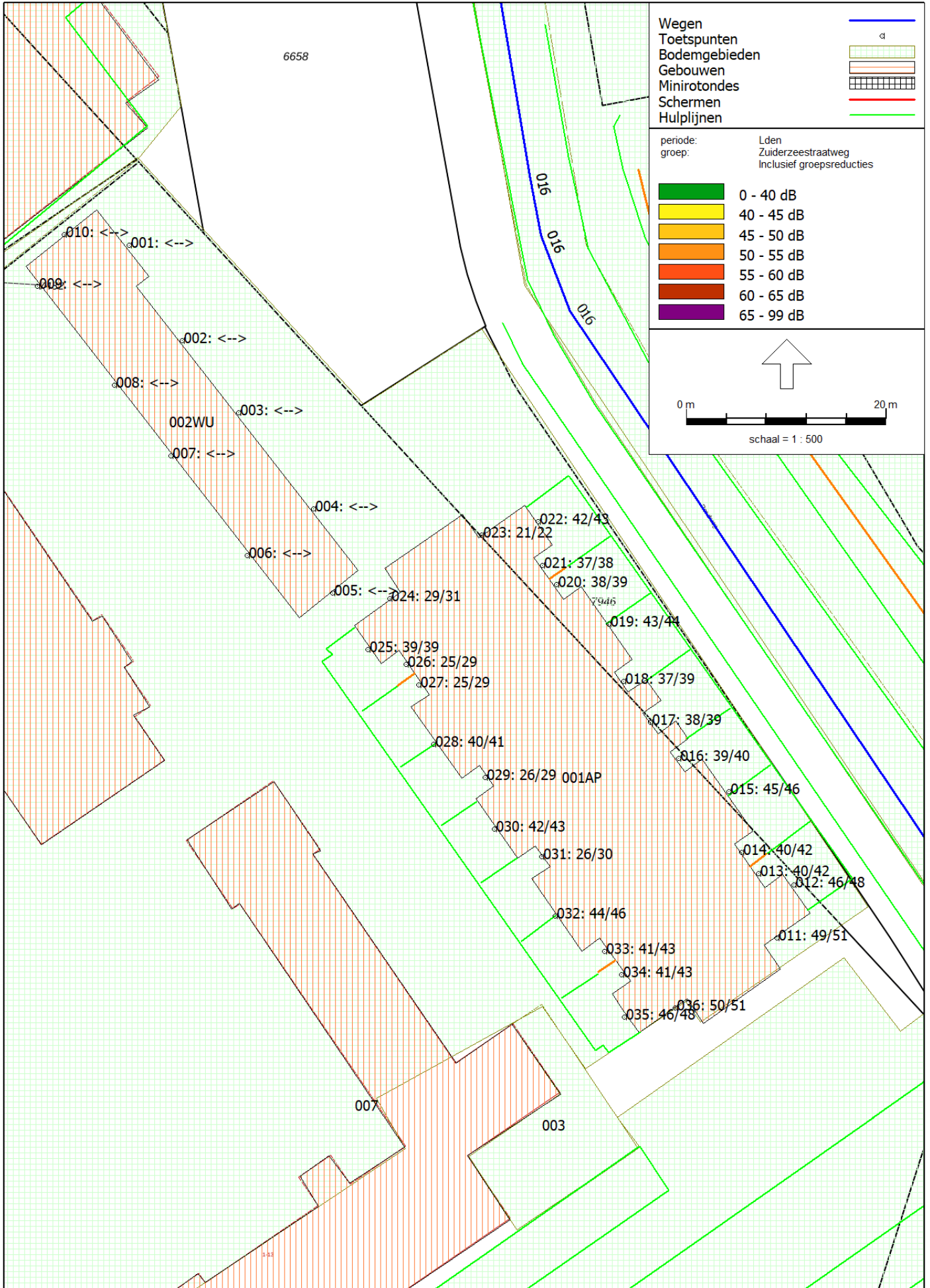

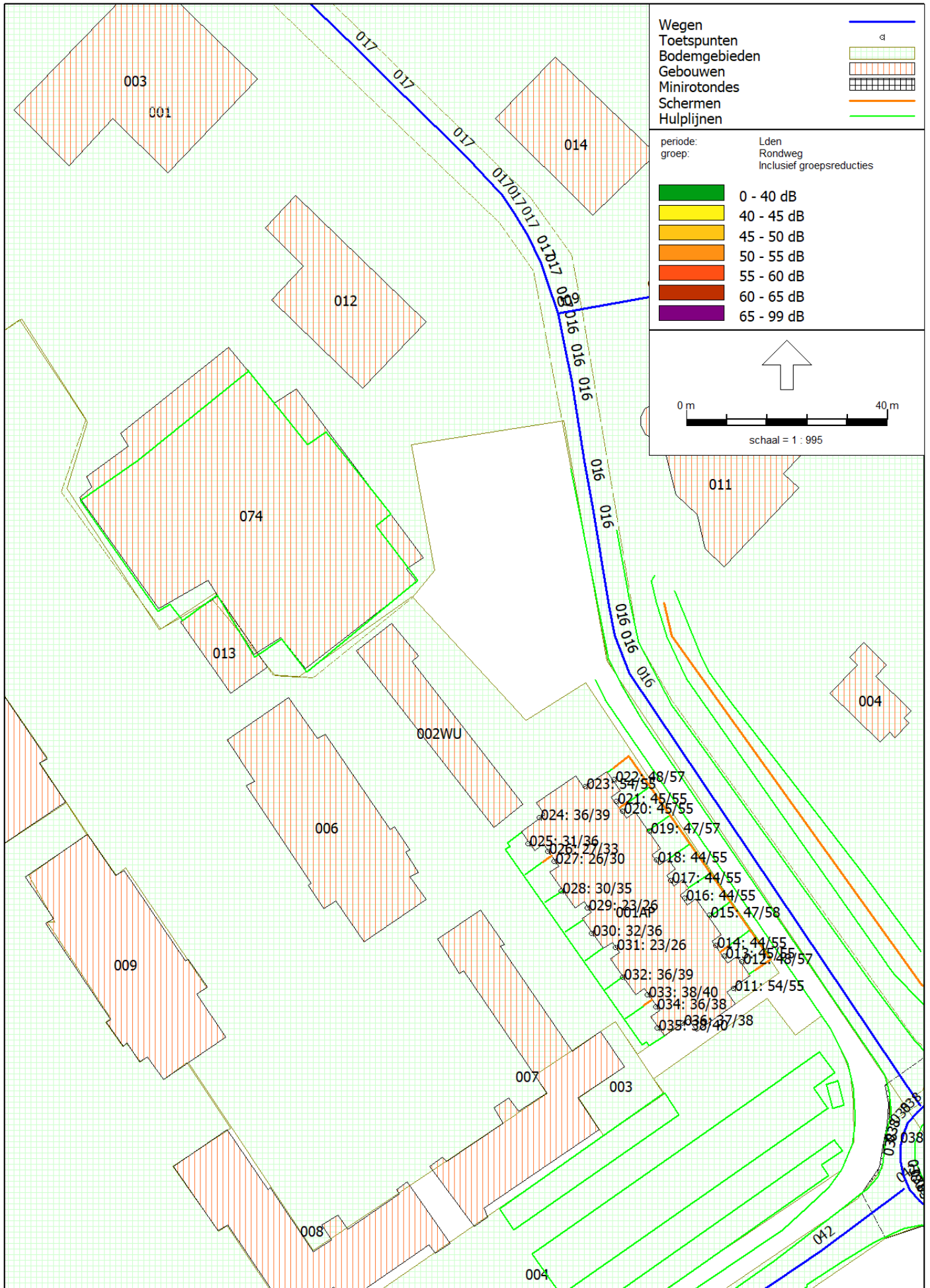

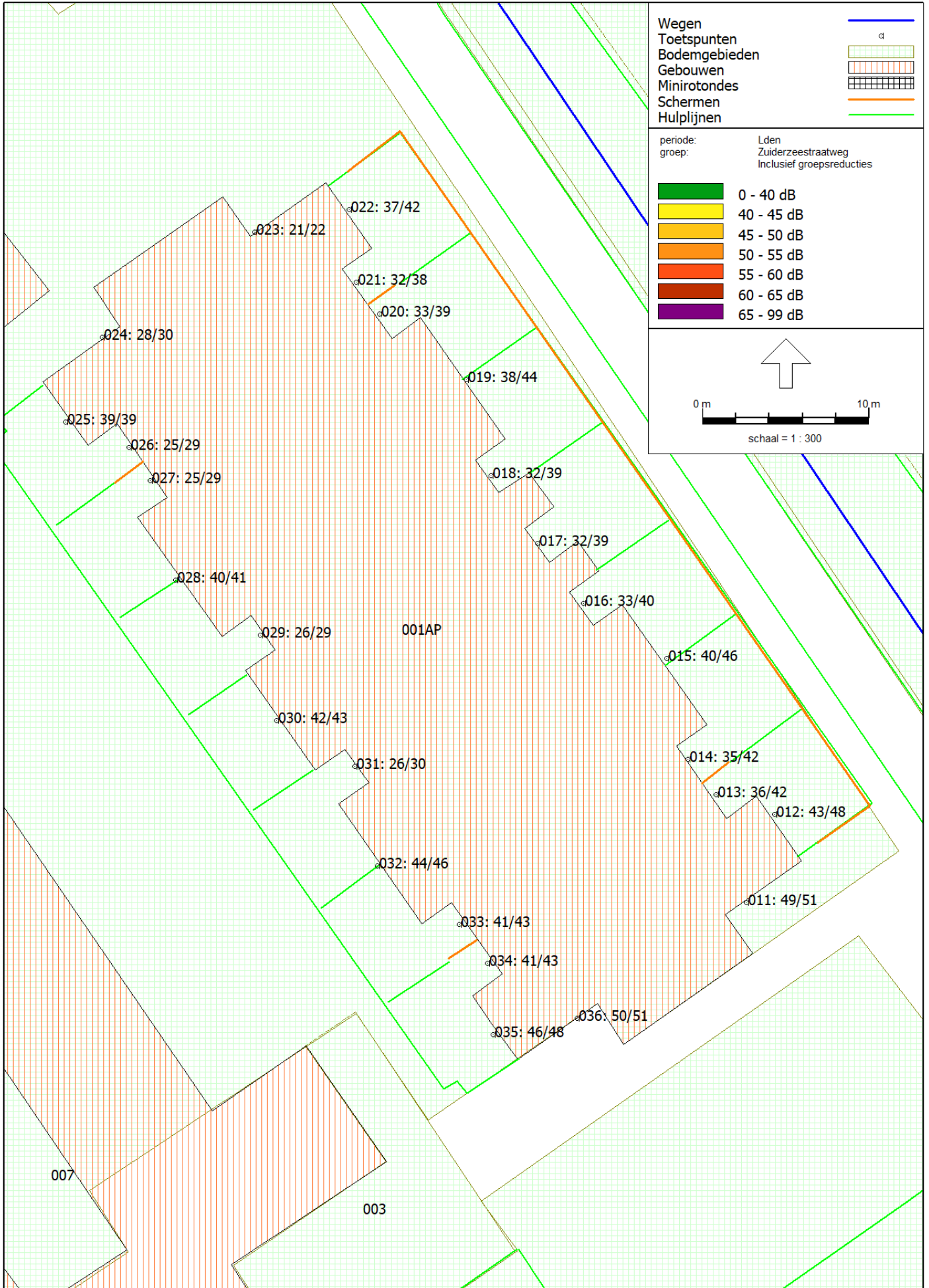

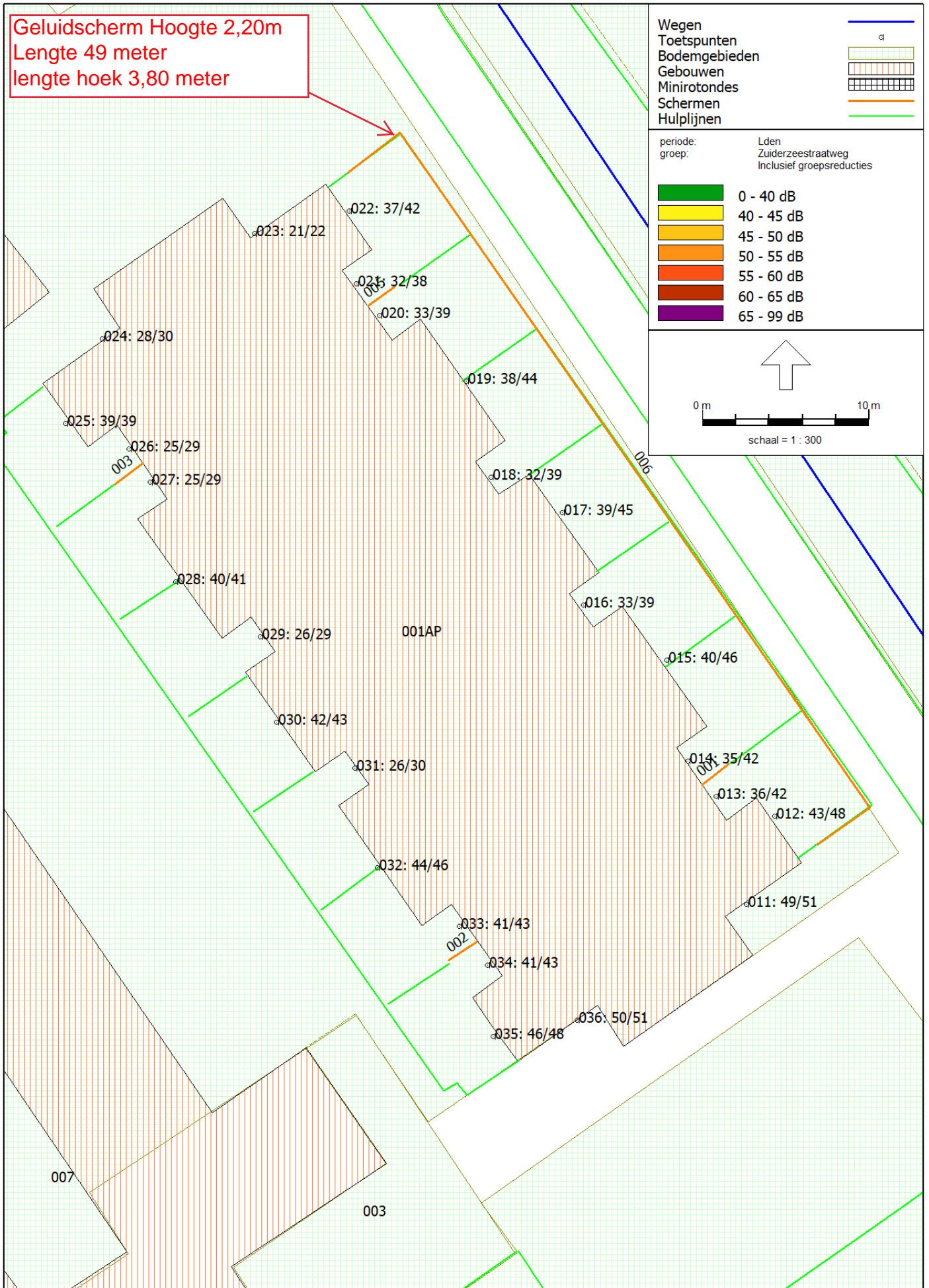

Bijlage 2: Invoergegevens modelgegevens wegverkeerslawaa-railverkeer

Parc de Zwijger

Invoergegevens

parameters rekenmodel

Rapport: Lijst van model eigenschappen
Model: Def 2022 Model verkeerslawaaai (maatregelen scherm BG)

Model eigenschap

Omschrijving	Def 2022 Model verkeerslawaaai (maatregelen scherm BG)
Verantwoordelijke	vobru
Rekenmethode	#2 Wegverkeerslawaaai RMW-2012
Aangemaakt door	vobru op 30-4-2021
Laatst ingezien door	vobru op 13-7-2022
Model aangemaakt met	Geomilieu V2020.2
Dagperiode	07:00 - 19:00
Avondperiode	19:00 - 23:00
Nachtperiode	23:00 - 07:00
Samengestelde periode	Lden
Waarde	Gem(Dag, Avond + 5, Nacht + 10)
Standaard maaiveldhoogte	0
Rekenhoogte contouren	4
Detailniveau toetspunt resultaten	Bronresultaten
Detailniveau resultaten grids	Groepsresultaten
Zoekafstand [m]	--
Max. reflectie afstand tot bron [m]	--
Max. reflectie afstand tot ontvanger [m]	--
Standaard bodemfactor	1,00
Zichthoek [grd]	2
Maximale reflectiediepte	1
Reflectie in woonwijken schermen	Ja
Geometrische uitbreiding	Volledige 3D analyse
Luchtdemping	Conform standaard
Luchtdemping [dB/km]	0,00; 0,00; 1,00; 2,00; 4,00; 10,00; 23,00; 58,00
Meteorologische correctie	Conform standaard
Waarde voor C0	3,50

Parc de Zwijger Invoergegevens

Art. 110g Wgh

Rapport: Groepsreducties
Model: Def 2022 Model verkeerslawaai (maatregelen scherm BG)

Groep	Reductie			Sommatie		
	Dag	Avond	Nacht	Dag	Avond	Nacht
A28	2,00	2,00	2,00	2,00	2,00	2,00
Amperestraat	5,00	5,00	5,00	5,00	5,00	5,00
Duurzaamheidsstraat	5,00	5,00	5,00	5,00	5,00	5,00
Farenheidstraat	5,00	5,00	5,00	5,00	5,00	5,00
Hoeloesweg	5,00	5,00	5,00	5,00	5,00	5,00
Lijnen	5,00	5,00	5,00	5,00	5,00	5,00
Oude weg	5,00	5,00	5,00	5,00	5,00	5,00
Rondweg	5,00	5,00	5,00	5,00	5,00	5,00
Voskuilerdijk	5,00	5,00	5,00	5,00	5,00	5,00
Voskuilersteeg	5,00	5,00	5,00	5,00	5,00	5,00
Zuiderzeestraatweg	5,00	5,00	5,00	5,00	5,00	5,00

Parc de Zwijger
Invoergegevens

Bodemgebieden

Model: Def 2022 Model verkeerslawaaai (maatregelen scherm BG)
Groep: (hoofdgroep)
Lijst van Bodemgebieden, voor rekenmethode Wegverkeerslawaaai - RMW-2012

Groep	ItemID	Grp.ID	Datum	Naam	Omschr.	Vorm
--	22	0	11:40, 15 mrt 2022	001	Rondweg -- 4,00m (L/R)	Polygoon
--	23	0	11:40, 15 mrt 2022	002	Zuiderzeestraatweg -- 5,00m (L/R)	Polygoon
--	102	0	15:54, 29 nov 2021	004	Harde bodem	Polygoon
--	103	0	15:54, 29 nov 2021	003	Harde bodem	Polygoon
--	49812	0	14:39, 15 mrt 2022	007		Polygoon
--	49813	0	11:40, 15 mrt 2022	006	3,00m (L/R)	Polygoon
--	49814	0	11:40, 15 mrt 2022	009	3,00m (L/R)	Polygoon
--	49815	0	11:40, 15 mrt 2022	012	3,00m (L/R)	Polygoon
--	49816	0	11:40, 15 mrt 2022	013	3,00m (L/R)	Polygoon
--	49817	0	11:40, 15 mrt 2022	010	3,00m (L/R)	Polygoon
--	49818	0	11:40, 15 mrt 2022	011	3,00m (L/R)	Polygoon
--	49819	0	11:40, 15 mrt 2022	005	Harde bodem	Polygoon
--	49820	0	11:41, 15 mrt 2022	016	28 / 84,440 / 85,035 -- 6,50m (L/R)	Polygoon
--	49821	0	11:41, 15 mrt 2022	015	28 / 84,384 / 84,440 -- 6,50m (L/R)	Polygoon
--	49822	0	11:41, 15 mrt 2022	014	28 / 82,472 / 84,293 -- 6,50m (L/R)	Polygoon
--	49823	0	11:41, 15 mrt 2022	017	28 / 84,293 / 84,384 -- 6,50m (L/R)	Polygoon
--	49824	0	13:03, 15 mrt 2022	020	28 / 84,271 / 85,394 -- 6,50m (L/R)	Polygoon
--	49825	0	11:41, 15 mrt 2022	018	28 / 82,410 / 83,579 -- 6,50m (L/R)	Polygoon
--	49826	0	11:41, 15 mrt 2022	021	28 / 83,579 / 84,188 -- 6,50m (L/R)	Polygoon
--	49827	0	11:41, 15 mrt 2022	019	28 / 84,189 / 84,271 -- 6,50m (L/R)	Polygoon
--	49828	0	11:40, 15 mrt 2022	008		Polygoon
--	49989	0	20:27, 13 jul 2022	022	50% harde bodem	Polygoon

Model: Def 2022 Model verkeerslawaaai (maatregelen scherm BG)
Groep: (hoofdgroep)
Lijst van Bodemgebieden, voor rekenmethode Wegverkeerslawaaai - RMW-2012

Groep	X-1	Y-1	Vormpunten	Omtrek	Oppervlak	Min. lengte
--	197103,34	498700,81	18	1058,31	4443,95	3,49
--	197762,61	498517,93	23	1489,31	7640,36	3,33
--	197267,41	498240,25	13	347,48	4523,88	2,89
--	197343,24	498313,79	6	63,72	157,87	3,60
--	196355,38	498336,62	70	5462,72	393106,51	2,65
--	197569,87	498393,98	16	309,45	892,28	6,00
--	197705,32	498186,36	22	251,47	718,40	4,94
--	197306,66	498135,61	8	144,96	398,88	6,00
--	197406,21	497940,63	24	328,94	950,81	6,00
--	197311,98	498138,59	6	134,90	368,69	6,00
--	197527,96	498403,16	70	636,11	1872,25	3,19
--	196637,83	498597,89	53	642,72	19576,84	3,24
--	197621,47	499534,41	18	737,57	4625,20	6,38
--	197578,31	499497,79	6	139,19	735,75	13,00
--	196151,37	498225,37	66	3667,29	23668,26	2,02
--	197508,22	499439,31	8	209,00	1189,52	6,68
--	197499,83	499415,27	28	1085,31	6885,49	2,50
--	196117,34	498176,63	32	2353,81	15130,06	0,05
--	196975,03	498963,54	32	1245,43	7925,63	0,05
--	197437,76	499361,54	8	189,68	1063,95	10,29
--	197465,85	499333,61	20	507,46	11722,81	5,72
--	197227,72	498455,35	77	1688,78	64103,83	0,06

Parc de Zwijger

Invoergegevens

Bodemgebieden

Model: Def 2022 Model verkeerslawaaai (maatregelen scherm BG)
Groep: (hoofdgroep)
Lijst van Bodemgebieden, voor rekenmethode Wegverkeerslawaaai - RMW-2012

Groep	Max.lengte	Bf
--	315,99	0,00
--	396,47	0,00
--	129,01	0,00
--	17,25	0,00
--	442,95	0,00
--	57,02	0,00
--	38,32	0,00
--	37,24	0,00
--	20,59	0,00
--	47,02	0,00
--	24,73	0,00
--	41,04	0,00
--	99,41	0,00
--	40,41	0,00
--	99,89	0,00
--	68,92	0,00
--	100,77	0,00
--	100,11	0,00
--	100,13	0,00
--	44,35	0,00
--	193,03	0,00
--	292,66	0,50

Parc de Zwijger
Invoergegevens

Gebouwen

Model: Def 2022 Model verkeerslawaaai (maatregelen scherm BG)
Groep: (hoofdgroep)
Lijst van Gebouwen, voor rekenmethode Wegverkeerslawaaai - RMW-2012

Groep	ItemID	Grp.ID	Datum	Naam	Omschr.	Vorm	X-1
--	1	0	14:42, 15 mrt 2022	014	Gebouw	Polygoon	197334,20
--	2	0	10:55, 26 nov 2021	003	Gebouw	Polygoon	197253,05
--	3	0	10:55, 26 nov 2021	011	Gebouw	Polygoon	197355,53
--	4	0	13:39, 30 apr 2021	004	Gebouw	Polygoon	197394,32
--	5	0	13:39, 30 apr 2021	005	Gebouw	Polygoon	197415,76
--	6	0	13:45, 30 apr 2021	006	Gebouw	Polygoon	197269,00
--	7	0	13:46, 30 apr 2021	007	Gebouw	Polygoon	197319,44
--	8	0	13:46, 30 apr 2021	008	Gebouw	Polygoon	197269,02
--	9	0	13:47, 30 apr 2021	009	Gebouw	Polygoon	197228,86
--	10	0	13:48, 30 apr 2021	010	Gebouw	Polygoon	197207,15
--	12	0	13:49, 30 apr 2021	012	Gebouw	Polygoon	197282,60
--	25	0	10:54, 26 nov 2021	001AP	Appartementen (28)	Polygoon	197338,27
--	26	0	10:49, 26 nov 2021	002WU	Woonunits	Polygoon	197322,00
--	28	0	15:55, 29 nov 2021	013	Gebouw	Polygoon	197267,12
--	49829	0	11:46, 15 mrt 2022	015	Gebouw	Polygoon	196562,56
--	49830	0	11:46, 15 mrt 2022	016	Gebouw	Polygoon	196632,31
--	49831	0	11:47, 15 mrt 2022	017	Gebouw	Polygoon	196703,88
--	49832	0	11:47, 15 mrt 2022	018	Gebouw	Polygoon	196726,23
--	49833	0	11:47, 15 mrt 2022	019	Gebouw	Polygoon	196767,29
--	49834	0	11:47, 15 mrt 2022	020	Gebouw	Polygoon	196808,67
--	49835	0	11:47, 15 mrt 2022	021	Gebouw	Polygoon	196858,04
--	49836	0	11:48, 15 mrt 2022	022	Gebouw	Polygoon	196865,59
--	49837	0	11:48, 15 mrt 2022	023	Gebouw	Polygoon	196895,48
--	49838	0	11:48, 15 mrt 2022	024	Gebouw	Polygoon	196887,18
--	49839	0	11:48, 15 mrt 2022	025	Gebouw	Polygoon	196922,36
--	49840	0	11:49, 15 mrt 2022	026	Gebouw	Polygoon	196942,89
--	49841	0	11:49, 15 mrt 2022	027	Gebouw	Polygoon	196976,87
--	49842	0	11:49, 15 mrt 2022	028	Gebouw	Polygoon	196981,09
--	49843	0	11:49, 15 mrt 2022	029	Gebouw	Polygoon	196888,24
--	49844	0	11:50, 15 mrt 2022	030	Gebouw	Polygoon	197076,02
--	49845	0	14:43, 15 mrt 2022	031	Gebouw	Polygoon	197077,13
--	49846	0	11:51, 15 mrt 2022	032	Gebouw	Polygoon	197158,46
--	49847	0	11:51, 15 mrt 2022	033	Gebouw	Polygoon	197214,16
--	49848	0	11:51, 15 mrt 2022	034	Gebouw	Polygoon	197204,09
--	49849	0	11:51, 15 mrt 2022	035	Gebouw	Polygoon	197144,66
--	49850	0	14:43, 15 mrt 2022	036	Gebouw	Polygoon	197252,89
--	49851	0	11:52, 15 mrt 2022	037	Gebouw	Polygoon	197307,84
--	49852	0	11:52, 15 mrt 2022	038	Gebouw	Polygoon	197410,68
--	49853	0	11:52, 15 mrt 2022	039	Gebouw	Polygoon	197369,52
--	49854	0	11:53, 15 mrt 2022	040	Gebouw	Polygoon	197246,25
--	49855	0	11:53, 15 mrt 2022	041	Gebouw	Polygoon	197057,21
--	49856	0	11:53, 15 mrt 2022	042	Gebouw	Polygoon	197087,06
--	49857	0	11:54, 15 mrt 2022	043	Gebouw	Polygoon	197055,22
--	49858	0	11:54, 15 mrt 2022	044	Gebouw	Polygoon	197050,48
--	49859	0	11:54, 15 mrt 2022	045	Gebouw	Polygoon	197045,95
--	49860	0	11:55, 15 mrt 2022	046	Gebouw	Polygoon	197054,85
--	49861	0	11:55, 15 mrt 2022	047	Gebouw	Polygoon	197034,27
--	49862	0	11:55, 15 mrt 2022	048	Gebouw	Polygoon	197053,96
--	49863	0	11:56, 15 mrt 2022	049	Gebouw	Polygoon	196994,07
--	49864	0	11:56, 15 mrt 2022	050	Gebouw	Polygoon	197070,00
--	49865	0	11:56, 15 mrt 2022	051	Gebouw	Polygoon	197032,69
--	49866	0	11:57, 15 mrt 2022	052	Gebouw	Polygoon	197007,75
--	49867	0	11:57, 15 mrt 2022	053	Gebouw	Polygoon	196924,27
--	49868	0	11:57, 15 mrt 2022	054	Gebouw	Polygoon	196924,92
--	49869	0	11:57, 15 mrt 2022	055	Gebouw	Polygoon	196959,65
--	49870	0	11:58, 15 mrt 2022	056	Gebouw	Polygoon	196856,95
--	49871	0	11:58, 15 mrt 2022	057	Gebouw	Polygoon	196896,53
--	49872	0	11:58, 15 mrt 2022	058	Gebouw	Polygoon	196913,01
--	49873	0	11:58, 15 mrt 2022	059	Gebouw	Polygoon	196904,53
--	49874	0	11:59, 15 mrt 2022	060	Gebouw	Polygoon	196953,60
--	49875	0	11:59, 15 mrt 2022	061	Gebouw	Polygoon	196973,43
--	49876	0	11:59, 15 mrt 2022	062	Gebouw	Polygoon	197006,12

Parc de Zwijger
Invoergegevens

Gebouwen

Model: Def 2022 Model verkeerslawaaai (maatregelen scherm BG)
Groep: (hoofdgroep)
Lijst van Gebouwen, voor rekenmethode Wegverkeerslawaaai - RMW-2012

Groep	Y-1	Hoogte	Rel.H	Maaiveld	Hdef.	Vormpunten	Omtrek	Oppervlak
--	498507,67	9,00	9,00	0,00	Relatief	4	89,61	475,25
--	498524,54	8,00	8,00	0,00	Relatief	6	138,23	982,55
--	498431,67	8,00	8,00	0,00	Relatief	19	111,18	629,57
--	498386,71	8,00	8,00	0,00	Relatief	12	58,75	149,42
--	498333,16	8,00	8,00	0,00	Relatief	14	65,87	149,30
--	498371,85	8,00	8,00	0,00	Relatief	18	138,22	856,42
--	498338,02	8,00	8,00	0,00	Relatief	22	200,66	823,22
--	498294,36	8,00	8,00	0,00	Relatief	20	169,26	747,95
--	498344,58	8,00	8,00	0,00	Relatief	18	137,96	856,37
--	498403,00	8,00	8,00	0,00	Relatief	18	146,69	917,53
--	498480,11	8,00	8,00	0,00	Relatief	6	108,65	559,26
--	498364,72	8,00	8,00	0,00	Relatief	45	187,45	1019,39
--	498354,42	3,50	3,50	0,00	Relatief	6	106,99	345,44
--	498400,45	5,00	5,00	0,00	Relatief	4	52,68	156,30
--	498509,28	8,00	8,00	0,00	Relatief	6	130,82	792,37
--	498466,25	8,00	8,00	0,00	Relatief	5	119,13	924,26
--	498499,92	8,00	8,00	0,00	Relatief	5	93,62	509,54
--	498520,76	8,00	8,00	0,00	Relatief	4	133,37	956,67
--	498558,81	8,00	8,00	0,00	Relatief	4	134,65	975,55
--	498597,31	8,00	8,00	0,00	Relatief	4	123,57	616,63
--	498597,31	8,00	8,00	0,00	Relatief	4	157,87	1317,75
--	498605,46	8,00	8,00	0,00	Relatief	4	92,97	537,90
--	498626,75	8,00	8,00	0,00	Relatief	4	101,94	623,18
--	498669,63	8,00	8,00	0,00	Relatief	4	75,70	341,03
--	498694,09	8,00	8,00	0,00	Relatief	4	111,70	726,32
--	498670,39	8,00	8,00	0,00	Relatief	6	91,47	487,29
--	498706,77	8,00	8,00	0,00	Relatief	6	76,31	342,05
--	498742,86	8,00	8,00	0,00	Relatief	4	130,78	904,64
--	498752,22	8,00	8,00	0,00	Relatief	6	160,87	1273,12
--	498806,17	8,00	8,00	0,00	Relatief	14	160,04	878,25
--	498980,56	9,00	9,00	0,00	Relatief	4	239,11	3472,66
--	498901,75	8,00	8,00	0,00	Relatief	6	100,23	532,57
--	498945,46	8,00	8,00	0,00	Relatief	4	110,09	748,10
--	498982,70	8,00	8,00	0,00	Relatief	4	67,28	282,31
--	499045,39	8,00	8,00	0,00	Relatief	4	131,42	1072,57
--	499136,57	9,00	9,00	0,00	Relatief	4	230,53	3166,01
--	499072,22	8,00	8,00	0,00	Relatief	4	102,29	624,36
--	499105,66	8,00	8,00	0,00	Relatief	5	65,26	203,22
--	499006,93	8,00	8,00	0,00	Relatief	4	152,39	1399,33
--	498856,67	8,00	8,00	0,00	Relatief	6	54,95	171,88
--	498665,75	8,00	8,00	0,00	Relatief	6	72,10	326,46
--	498665,60	8,00	8,00	0,00	Relatief	16	228,12	1057,21
--	498580,51	8,00	8,00	0,00	Relatief	6	173,05	1579,26
--	498658,10	8,00	8,00	0,00	Relatief	8	321,36	5383,59
--	498541,95	8,00	8,00	0,00	Relatief	8	84,24	329,84
--	498544,79	8,00	8,00	0,00	Relatief	4	36,24	82,06
--	498527,77	8,00	8,00	0,00	Relatief	4	37,76	87,27
--	498498,36	8,00	8,00	0,00	Relatief	4	40,60	99,05
--	498527,83	8,00	8,00	0,00	Relatief	10	168,91	1266,90
--	498481,40	8,00	8,00	0,00	Relatief	4	54,44	182,75
--	498478,16	8,00	8,00	0,00	Relatief	4	40,49	98,43
--	498454,91	8,00	8,00	0,00	Relatief	12	130,63	617,92
--	498559,15	8,00	8,00	0,00	Relatief	16	126,02	758,82
--	498543,42	8,00	8,00	0,00	Relatief	4	41,12	103,14
--	498550,31	8,00	8,00	0,00	Relatief	4	91,55	465,41
--	498516,69	8,00	8,00	0,00	Relatief	4	101,19	546,17
--	498503,94	8,00	8,00	0,00	Relatief	4	70,23	302,59
--	498484,85	8,00	8,00	0,00	Relatief	10	93,07	422,79
--	498467,07	8,00	8,00	0,00	Relatief	8	50,65	132,82
--	498477,21	8,00	8,00	0,00	Relatief	6	133,28	844,12
--	498423,96	8,00	8,00	0,00	Relatief	11	156,50	1270,61
--	498354,12	8,00	8,00	0,00	Relatief	4	75,36	310,62

Parc de Zwijger
Invoergegevens

Gebouwen

Model: Def 2022 Model verkeerslawaaai (maatregelen scherm BG)
Groep: (hoofdgroep)
Lijst van Gebouwen, voor rekenmethode Wegverkeerslawaaai - RMW-2012

Groep	Min.lengte	Max.lengte	Functie	Gebouwtype	BAG-id	Gemeente	Jaar	AHN-jaar	Trust	Cp
--	17,03	27,88					0	0	0	0 dB
--	12,70	38,19					0	0	0	0 dB
--	1,61	21,65					0	0	0	0 dB
--	1,42	13,90					0	0	0	0 dB
--	0,50	11,41					0	0	0	0 dB
--	0,76	23,32					0	0	0	0 dB
--	0,83	29,42					0	0	0	0 dB
--	0,45	21,87					0	0	0	0 dB
--	0,69	23,10					0	0	0	0 dB
--	0,84	24,07					0	0	0	0 dB
--	8,87	36,22					0	0	0	0 dB
--	1,92	9,47					0	0	0	0 dB
--	1,63	44,45					0	0	0	0 dB
--	9,01	17,31					0	0	0	0 dB
--	0,64	48,95					0	0	0	0 dB
--	12,61	31,62					0	0	0	0 dB
--	6,30	26,91					0	0	0	0 dB
--	20,73	45,84					0	0	0	0 dB
--	21,05	46,26					0	0	0	0 dB
--	12,41	49,27					0	0	0	0 dB
--	23,92	55,22					0	0	0	0 dB
--	21,60	24,78					0	0	0	0 dB
--	20,19	30,66					0	0	0	0 dB
--	14,42	23,39					0	0	0	0 dB
--	20,50	35,34					0	0	0	0 dB
--	0,88	27,87					0	0	0	0 dB
--	4,49	22,00					0	0	0	0 dB
--	19,66	45,72					0	0	0	0 dB
--	6,09	40,58					0	0	0	0 dB
--	1,61	31,75					0	0	0	0 dB
--	49,53	70,04					0	0	0	0 dB
--	6,09	30,20					0	0	0	0 dB
--	24,26	30,65					0	0	0	0 dB
--	15,96	17,63					0	0	0	0 dB
--	30,14	35,66					0	0	0	0 dB
--	44,94	70,48					0	0	0	0 dB
--	19,70	31,21					0	0	0	0 dB
--	6,41	24,93					0	0	0	0 dB
--	30,73	45,40					0	0	0	0 dB
--	2,69	15,29					0	0	0	0 dB
--	8,12	18,38					0	0	0	0 dB
--	2,61	28,37					0	0	0	0 dB
--	6,06	49,81					0	0	0	0 dB
--	14,73	95,17					0	0	0	0 dB
--	2,15	21,14					0	0	0	0 dB
--	8,97	9,23					0	0	0	0 dB
--	8,01	10,95					0	0	0	0 dB
--	8,05	12,25					0	0	0	0 dB
--	7,94	38,34					0	0	0	0 dB
--	11,99	15,23					0	0	0	0 dB
--	8,10	12,17					0	0	0	0 dB
--	0,55	24,95					0	0	0	0 dB
--	0,34	29,71					0	0	0	0 dB
--	8,64	11,99					0	0	0	0 dB
--	15,21	30,56					0	0	0	0 dB
--	15,61	35,11					0	0	0	0 dB
--	15,15	20,02					0	0	0	0 dB
--	2,05	21,21					0	0	0	0 dB
--	1,25	11,35					0	0	0	0 dB
--	7,90	41,75					0	0	0	0 dB
--	2,52	39,26					0	0	0	0 dB
--	12,18	25,49					0	0	0	0 dB

Model: Def 2022 Model verkeerslawaaai (maatregelen scherm BG)
Groep: (hoofdgroep)
Lijst van Gebouwen, voor rekenmethode Wegverkeerslawaaai - RMW-2012

Groep	Zwevend	Refl. 63	Refl. 125	Refl. 250	Refl. 500	Refl. 1k	Refl. 2k	Refl. 4k	Refl. 8k
--	False	0,80	0,80	0,80	0,80	0,80	0,80	0,80	0,80
--	False	0,80	0,80	0,80	0,80	0,80	0,80	0,80	0,80
--	False	0,80	0,80	0,80	0,80	0,80	0,80	0,80	0,80
--	False	0,80	0,80	0,80	0,80	0,80	0,80	0,80	0,80
--	False	0,80	0,80	0,80	0,80	0,80	0,80	0,80	0,80
--	False	0,80	0,80	0,80	0,80	0,80	0,80	0,80	0,80
--	False	0,80	0,80	0,80	0,80	0,80	0,80	0,80	0,80
--	False	0,80	0,80	0,80	0,80	0,80	0,80	0,80	0,80
--	False	0,80	0,80	0,80	0,80	0,80	0,80	0,80	0,80
--	False	0,80	0,80	0,80	0,80	0,80	0,80	0,80	0,80
--	False	0,80	0,80	0,80	0,80	0,80	0,80	0,80	0,80
--	False	0,80	0,80	0,80	0,80	0,80	0,80	0,80	0,80
--	False	0,80	0,80	0,80	0,80	0,80	0,80	0,80	0,80
--	False	0,80	0,80	0,80	0,80	0,80	0,80	0,80	0,80
--	False	0,80	0,80	0,80	0,80	0,80	0,80	0,80	0,80
--	False	0,80	0,80	0,80	0,80	0,80	0,80	0,80	0,80
--	False	0,80	0,80	0,80	0,80	0,80	0,80	0,80	0,80
--	False	0,80	0,80	0,80	0,80	0,80	0,80	0,80	0,80
--	False	0,80	0,80	0,80	0,80	0,80	0,80	0,80	0,80
--	False	0,80	0,80	0,80	0,80	0,80	0,80	0,80	0,80
--	False	0,80	0,80	0,80	0,80	0,80	0,80	0,80	0,80
--	False	0,80	0,80	0,80	0,80	0,80	0,80	0,80	0,80
--	False	0,80	0,80	0,80	0,80	0,80	0,80	0,80	0,80
--	False	0,80	0,80	0,80	0,80	0,80	0,80	0,80	0,80
--	False	0,80	0,80	0,80	0,80	0,80	0,80	0,80	0,80
--	False	0,80	0,80	0,80	0,80	0,80	0,80	0,80	0,80
--	False	0,80	0,80	0,80	0,80	0,80	0,80	0,80	0,80
--	False	0,80	0,80	0,80	0,80	0,80	0,80	0,80	0,80
--	False	0,80	0,80	0,80	0,80	0,80	0,80	0,80	0,80
--	False	0,80	0,80	0,80	0,80	0,80	0,80	0,80	0,80
--	False	0,80	0,80	0,80	0,80	0,80	0,80	0,80	0,80
--	False	0,80	0,80	0,80	0,80	0,80	0,80	0,80	0,80
--	False	0,80	0,80	0,80	0,80	0,80	0,80	0,80	0,80
--	False	0,80	0,80	0,80	0,80	0,80	0,80	0,80	0,80
--	False	0,80	0,80	0,80	0,80	0,80	0,80	0,80	0,80
--	False	0,80	0,80	0,80	0,80	0,80	0,80	0,80	0,80
--	False	0,80	0,80	0,80	0,80	0,80	0,80	0,80	0,80
--	False	0,80	0,80	0,80	0,80	0,80	0,80	0,80	0,80
--	False	0,80	0,80	0,80	0,80	0,80	0,80	0,80	0,80
--	False	0,80	0,80	0,80	0,80	0,80	0,80	0,80	0,80
--	False	0,80	0,80	0,80	0,80	0,80	0,80	0,80	0,80
--	False	0,80	0,80	0,80	0,80	0,80	0,80	0,80	0,80
--	False	0,80	0,80	0,80	0,80	0,80	0,80	0,80	0,80
--	False	0,80	0,80	0,80	0,80	0,80	0,80	0,80	0,80
--	False	0,80	0,80	0,80	0,80	0,80	0,80	0,80	0,80
--	False	0,80	0,80	0,80	0,80	0,80	0,80	0,80	0,80
--	False	0,80	0,80	0,80	0,80	0,80	0,80	0,80	0,80
--	False	0,80	0,80	0,80	0,80	0,80	0,80	0,80	0,80
--	False	0,80	0,80	0,80	0,80	0,80	0,80	0,80	0,80
--	False	0,80	0,80	0,80	0,80	0,80	0,80	0,80	0,80
--	False	0,80	0,80	0,80	0,80	0,80	0,80	0,80	0,80
--	False	0,80	0,80	0,80	0,80	0,80	0,80	0,80	0,80

Parc de Zwijger
Invoergegevens

Gebouwen

Model: Def 2022 Model verkeerslawaaai (maatregelen scherm BG)
Groep: (hoofdgroep)
Lijst van Gebouwen, voor rekenmethode Wegverkeerslawaaai - RMW-2012

Groep	ItemID	Grp.ID	Datum	Naam	Omschr.	Vorm	X-1
--	49877	0	11:59, 15 mrt 2022	063	Gebouw	Polygoon	197019,15
--	49878	0	12:00, 15 mrt 2022	064	Gebouw	Polygoon	197038,05
--	49879	0	12:00, 15 mrt 2022	065	Gebouw	Polygoon	197056,02
--	49880	0	12:00, 15 mrt 2022	066	Gebouw	Polygoon	197076,69
--	49881	0	12:00, 15 mrt 2022	067	Gebouw	Polygoon	197093,27
--	49882	0	12:00, 15 mrt 2022	068	Gebouw	Polygoon	197102,95
--	49883	0	12:01, 15 mrt 2022	069	Gebouw	Polygoon	197091,62
--	49884	0	12:01, 15 mrt 2022	070	Gebouw	Polygoon	197143,12
--	49885	0	12:02, 15 mrt 2022	071	Gebouw	Polygoon	197175,18
--	49886	0	12:02, 15 mrt 2022	072	Gebouw	Polygoon	197153,28
--	49887	0	12:02, 15 mrt 2022	073	Gebouw	Polygoon	197191,21
--	49888	0	15:24, 15 mrt 2022	074	Gebouw	Polygoon	197247,77
--	49889	0	12:03, 15 mrt 2022	075	Gebouw	Polygoon	197188,75
--	49890	0	12:03, 15 mrt 2022	076	Gebouw	Polygoon	197156,36
--	49891	0	12:04, 15 mrt 2022	077	Gebouw	Polygoon	197156,79
--	49892	0	12:04, 15 mrt 2022	078	Gebouw	Polygoon	197229,06
--	49893	0	12:05, 15 mrt 2022	079	Gebouw	Polygoon	197234,23
--	49894	0	12:05, 15 mrt 2022	080	Gebouw	Polygoon	197250,01
--	49895	0	12:05, 15 mrt 2022	081	Gebouw	Polygoon	197229,15
--	49896	0	12:05, 15 mrt 2022	082	Gebouw	Polygoon	197198,14
--	49897	0	12:06, 15 mrt 2022	083	Gebouw	Polygoon	197183,64
--	49898	0	12:06, 15 mrt 2022	084	Gebouw	Polygoon	197285,62
--	49899	0	12:06, 15 mrt 2022	085	Gebouw	Polygoon	197276,74
--	49900	0	12:06, 15 mrt 2022	086	Gebouw	Polygoon	197299,37
--	49901	0	12:07, 15 mrt 2022	087	Gebouw	Polygoon	197251,41
--	49902	0	12:07, 15 mrt 2022	088	Gebouw	Polygoon	197257,07
--	49903	0	14:43, 15 mrt 2022	089	Gebouw	Polygoon	197303,85
--	49904	0	12:07, 15 mrt 2022	090	Gebouw	Polygoon	197287,66
--	49905	0	12:08, 15 mrt 2022	091	Gebouw	Polygoon	197310,38
--	49906	0	12:08, 15 mrt 2022	092	Gebouw	Polygoon	197298,15
--	49907	0	14:42, 15 mrt 2022	093	Gebouw	Polygoon	197363,04
--	49908	0	12:09, 15 mrt 2022	094	Gebouw	Polygoon	197350,38
--	49909	0	12:10, 15 mrt 2022	094	Gebouw	Polygoon	197305,76
--	49910	0	12:10, 15 mrt 2022	095	Gebouw	Polygoon	197361,54
--	49911	0	12:11, 15 mrt 2022	096	Gebouw	Polygoon	197430,15
--	49912	0	12:11, 15 mrt 2022	097	Gebouw	Polygoon	197471,58
--	49913	0	12:12, 15 mrt 2022	098	Gebouw	Polygoon	197428,80
--	49914	0	12:12, 15 mrt 2022	099	Gebouw	Polygoon	197452,12
--	49915	0	12:12, 15 mrt 2022	100	Gebouw	Polygoon	197439,67
--	49916	0	12:12, 15 mrt 2022	101	Gebouw	Polygoon	197465,72
--	49917	0	12:13, 15 mrt 2022	102	Gebouw	Polygoon	197446,74
--	49918	0	12:13, 15 mrt 2022	103	Gebouw	Polygoon	197430,23
--	49919	0	12:17, 15 mrt 2022	104	Gebouw	Polygoon	196485,52
--	49920	0	12:17, 15 mrt 2022	105	Gebouw	Polygoon	196465,94
--	49921	0	12:18, 15 mrt 2022	106	Gebouw	Polygoon	196447,21
--	49922	0	12:18, 15 mrt 2022	107	Gebouw	Polygoon	196401,70
--	49923	0	12:18, 15 mrt 2022	108	Gebouw	Polygoon	196380,67
--	49924	0	12:21, 15 mrt 2022	109	Gebouw	Polygoon	197458,46
--	49925	0	12:21, 15 mrt 2022	110	Gebouw	Polygoon	197471,01
--	49926	0	12:21, 15 mrt 2022	111	Gebouw	Polygoon	197475,09
--	49927	0	12:21, 15 mrt 2022	112	Gebouw	Polygoon	197485,75
--	49928	0	12:22, 15 mrt 2022	113	Gebouw	Polygoon	197519,38
--	49929	0	12:22, 15 mrt 2022	114	Gebouw	Polygoon	197499,88
--	49930	0	12:22, 15 mrt 2022	115	Gebouw	Polygoon	197522,24

Parc de Zwijger
Invoergegevens

Gebouwen

Model: Def 2022 Model verkeerslawaaai (maatregelen scherm BG)
Groep: (hoofdgroep)
Lijst van Gebouwen, voor rekenmethode Wegverkeerslawaaai - RMW-2012

Groep	Y-1	Hoogte	Rel.H	Maaiveld	Hdef.	Vormpunten	Omtrek	Oppervlak
--	498366,23	8,00	8,00	0,00	Relatief	4	90,62	504,67
--	498383,83	8,00	8,00	0,00	Relatief	4	91,18	513,14
--	498400,68	8,00	8,00	0,00	Relatief	4	91,43	516,52
--	498416,04	8,00	8,00	0,00	Relatief	4	71,28	311,56
--	498435,13	8,00	8,00	0,00	Relatief	4	70,22	252,21
--	498444,35	8,00	8,00	0,00	Relatief	4	39,81	94,71
--	498490,52	8,00	8,00	0,00	Relatief	4	64,06	240,37
--	498588,27	8,00	8,00	0,00	Relatief	4	83,08	346,90
--	498591,81	8,00	8,00	0,00	Relatief	4	36,78	83,95
--	498552,31	8,00	8,00	0,00	Relatief	14	56,13	130,42
--	498581,77	8,00	8,00	0,00	Relatief	4	30,79	56,38
--	498432,82	8,00	8,00	0,00	Relatief	16	213,19	2395,15
--	498724,17	8,00	8,00	0,00	Relatief	4	79,71	369,58
--	498717,27	8,00	8,00	0,00	Relatief	4	42,04	106,32
--	498677,54	8,00	8,00	0,00	Relatief	4	66,73	275,75
--	498710,07	8,00	8,00	0,00	Relatief	18	162,54	700,12
--	498681,96	8,00	8,00	0,00	Relatief	8	44,33	99,79
--	498662,88	8,00	8,00	0,00	Relatief	8	94,12	466,25
--	498640,63	8,00	8,00	0,00	Relatief	11	122,11	541,63
--	498622,67	8,00	8,00	0,00	Relatief	6	45,97	119,44
--	498644,37	8,00	8,00	0,00	Relatief	4	38,02	85,35
--	498622,05	8,00	8,00	0,00	Relatief	6	43,59	109,78
--	498615,86	8,00	8,00	0,00	Relatief	4	96,38	541,67
--	498606,98	8,00	8,00	0,00	Relatief	4	37,35	85,53
--	498586,71	8,00	8,00	0,00	Relatief	12	42,68	95,83
--	498566,84	8,00	8,00	0,00	Relatief	4	46,78	128,54
--	498597,04	9,00	9,00	0,00	Relatief	4	72,91	332,15
--	498548,58	8,00	8,00	0,00	Relatief	4	33,93	69,78
--	498552,81	8,00	8,00	0,00	Relatief	7	77,95	324,25
--	498524,56	8,00	8,00	0,00	Relatief	8	48,53	110,84
--	498547,30	9,00	9,00	0,00	Relatief	10	147,44	1111,65
--	498567,33	8,00	8,00	0,00	Relatief	4	42,83	110,82
--	498651,74	8,00	8,00	0,00	Relatief	6	42,46	97,32
--	498622,67	8,00	8,00	0,00	Relatief	10	58,46	161,63
--	498553,08	8,00	8,00	0,00	Relatief	10	79,66	218,32
--	498474,05	8,00	8,00	0,00	Relatief	12	50,82	139,49
--	498461,80	8,00	8,00	0,00	Relatief	14	59,27	162,65
--	498440,46	8,00	8,00	0,00	Relatief	4	38,14	88,64
--	498441,14	8,00	8,00	0,00	Relatief	4	51,57	166,13
--	498421,69	8,00	8,00	0,00	Relatief	6	72,58	287,93
--	498415,67	8,00	8,00	0,00	Relatief	12	95,34	325,66
--	498382,22	8,00	8,00	0,00	Relatief	6	43,31	108,18
--	498437,90	8,00	8,00	0,00	Relatief	6	203,50	2456,47
--	498407,36	8,00	8,00	0,00	Relatief	4	110,50	610,66
--	498407,65	8,00	8,00	0,00	Relatief	8	164,49	1315,76
--	498356,66	8,00	8,00	0,00	Relatief	4	139,87	1112,37
--	498317,77	8,00	8,00	0,00	Relatief	4	120,68	909,40
--	498287,85	8,00	8,00	0,00	Relatief	6	41,48	99,03
--	498294,95	8,00	8,00	0,00	Relatief	6	41,26	98,73
--	498311,83	8,00	8,00	0,00	Relatief	4	38,33	87,58
--	498271,79	8,00	8,00	0,00	Relatief	10	58,93	126,03
--	498300,86	8,00	8,00	0,00	Relatief	8	47,47	128,94
--	498327,65	8,00	8,00	0,00	Relatief	4	45,25	124,11
--	498347,70	8,00	8,00	0,00	Relatief	14	48,44	120,08

Parc de Zwijger
Invoergegevens

Gebouwen

Model: Def 2022 Model verkeerslawaaai (maatregelen scherm BG)
Groep: (hoofdgroep)
Lijst van Gebouwen, voor rekenmethode Wegverkeerslawaaai - RMW-2012

Groep	Min.lengte	Max.lengte	Functie	Gebouwtype	BAG-id	Gemeente	Jaar	AHN-jaar	Trust	Cp
--	19,63	25,62					0	0	0	0 dB
--	20,22	25,37					0	0	0	0 dB
--	20,29	25,36					0	0	0	0 dB
--	15,28	20,29					0	0	0	0 dB
--	10,07	25,23					0	0	0	0 dB
--	7,84	12,32					0	0	0	0 dB
--	11,96	20,18					0	0	0	0 dB
--	11,54	30,00					0	0	0	0 dB
--	8,40	10,11					0	0	0	0 dB
--	0,47	10,82					0	0	0	0 dB
--	5,91	9,41					0	0	0	0 dB
--	2,25	41,95					0	0	0	0 dB
--	14,58	25,28					0	0	0	0 dB
--	8,15	12,59					0	0	0	0 dB
--	15,09	18,28					0	0	0	0 dB
--	2,34	29,45					0	0	0	0 dB
--	0,39	10,82					0	0	0	0 dB
--	1,46	30,25					0	0	0	0 dB
--	5,05	29,98					0	0	0	0 dB
--	2,22	15,23					0	0	0	0 dB
--	7,26	11,79					0	0	0	0 dB
--	1,07	11,36					0	0	0	0 dB
--	17,79	30,36					0	0	0	0 dB
--	8,00	10,85					0	0	0	0 dB
--	0,79	7,07					0	0	0	0 dB
--	8,67	14,59					0	0	0	0 dB
--	17,97	18,35					0	0	0	0 dB
--	7,00	9,97					0	0	0	0 dB
--	3,54	16,00					0	0	0	0 dB
--	0,94	11,13					0	0	0	0 dB
--	0,92	38,65					0	0	0	0 dB
--	8,67	12,71					0	0	0	0 dB
--	3,35	11,64					0	0	0	0 dB
--	1,32	10,69					0	0	0	0 dB
--	0,73	18,85					0	0	0	0 dB
--	0,73	9,54					0	0	0	0 dB
--	0,42	13,67					0	0	0	0 dB
--	7,95	11,17					0	0	0	0 dB
--	12,61	13,13					0	0	0	0 dB
--	1,16	24,04					0	0	0	0 dB
--	1,73	18,15					0	0	0	0 dB
--	2,00	12,34					0	0	0	0 dB
--	4,50	59,12					0	0	0	0 dB
--	14,87	40,15					0	0	0	0 dB
--	3,26	35,50					0	0	0	0 dB
--	24,05	45,66					0	0	0	0 dB
--	29,13	30,99					0	0	0	0 dB
--	0,75	11,86					0	0	0	0 dB
--	0,77	11,97					0	0	0	0 dB
--	7,47	11,80					0	0	0	0 dB
--	0,93	10,20					0	0	0	0 dB
--	1,40	10,78					0	0	0	0 dB
--	9,32	13,34					0	0	0	0 dB
--	0,81	7,79					0	0	0	0 dB

Model: Def 2022 Model verkeerslawaaai (maatregelen scherm BG)
Groep: (hoofdgroep)
Lijst van Hulplijnen, voor rekenmethode Wegverkeerslawaaai - RMW-2012

Naam	Omschr.	ISO_H	ISO M.	Hdef.
001	Hulplijn	0,00	0,00	Relatief
002	Hulplijn	0,00	0,00	Relatief
003	Hulplijn	0,00	0,00	Relatief
004	Hulplijn	0,00	0,00	Relatief
005	Hulplijn	0,00	0,00	Relatief
006	Hulplijn	0,00	0,00	Relatief
007	Hulplijn	0,00	0,00	Relatief
008	Hulplijn	0,00	0,00	Relatief
009	Hulplijn	0,00	0,00	Relatief
010	Hulplijn	0,00	0,00	Relatief
011	Hulplijn	0,00	0,00	Relatief
012	Hulplijn	0,00	0,00	Relatief
013	Hulplijn	0,00	0,00	Relatief
014	Hulplijn	0,00	0,00	Relatief
015	Hulplijn	0,00	0,00	Relatief
016	Hulplijn	0,00	0,00	Relatief
017	Hulplijn	0,00	0,00	Relatief
018	Hulplijn	0,00	0,00	Relatief
019	Hulplijn	0,00	0,00	Relatief
020	Hulplijn	0,00	0,00	Relatief
021	Hulplijn	0,00	0,00	Relatief
022	Hulplijn	0,00	0,00	Relatief
023	Hulplijn	0,00	0,00	Relatief
024	Hulplijn	0,00	0,00	Relatief
025	Hulplijn	0,00	0,00	Relatief
026	Hulplijn	0,00	0,00	Relatief
027	Hulplijn	0,00	0,00	Relatief
028	Hulplijn	0,00	0,00	Relatief
029	Hulplijn	0,00	0,00	Relatief

Parc de Zwijger
Invoergegevens

Rekenpunten

Model: Def 2022 Model verkeerslawaaai (maatregelen scherm BG)
Groep: (hoofdgroep)
Lijst van Toetspunten, voor rekenmethode Wegverkeerslawaaai - RMW-2012

Naam	Omschr.	Maaiveld	Hdef.	Hoogte A	Hoogte B	Hoogte C	Hoogte D	Hoogte E	Hoogte F	Gevel
011	Appartementen	0,00	Relatief	1,50	4,50	--	--	--	--	Ja
012	Appartementen	0,00	Relatief	1,50	4,50	--	--	--	--	Ja
013	Appartementen	0,00	Relatief	1,50	4,50	--	--	--	--	Ja
014	Appartementen	0,00	Relatief	1,50	4,50	--	--	--	--	Ja
015	Appartementen	0,00	Relatief	1,50	4,50	--	--	--	--	Ja
016	Appartementen	0,00	Relatief	1,50	4,50	--	--	--	--	Ja
017	Appartementen	0,00	Relatief	1,50	4,50	--	--	--	--	Ja
018	Appartementen	0,00	Relatief	1,50	4,50	--	--	--	--	Ja
019	Appartementen	0,00	Relatief	1,50	4,50	--	--	--	--	Ja
020	Appartementen	0,00	Relatief	1,50	4,50	--	--	--	--	Ja
021	Appartementen	0,00	Relatief	1,50	4,50	--	--	--	--	Ja
022	Appartementen	0,00	Relatief	1,50	4,50	--	--	--	--	Ja
023	Appartementen	0,00	Relatief	1,50	4,50	--	--	--	--	Ja
024	Appartementen	0,00	Relatief	1,50	4,50	--	--	--	--	Ja
025	Appartementen	0,00	Relatief	1,50	4,50	--	--	--	--	Ja
026	Appartementen	0,00	Relatief	1,50	4,50	--	--	--	--	Ja
027	Appartementen	0,00	Relatief	1,50	4,50	--	--	--	--	Ja
028	Appartementen	0,00	Relatief	1,50	4,50	--	--	--	--	Ja
029	Appartementen	0,00	Relatief	1,50	4,50	--	--	--	--	Ja
030	Appartementen	0,00	Relatief	1,50	4,50	--	--	--	--	Ja
031	Appartementen	0,00	Relatief	1,50	4,50	--	--	--	--	Ja
032	Appartementen	0,00	Relatief	1,50	4,50	--	--	--	--	Ja
033	Appartementen	0,00	Relatief	1,50	4,50	--	--	--	--	Ja
034	Appartementen	0,00	Relatief	1,50	4,50	--	--	--	--	Ja
035	Appartementen	0,00	Relatief	1,50	4,50	--	--	--	--	Ja
036	Appartementen	0,00	Relatief	1,50	4,50	--	--	--	--	Ja

Parc de Zwijger

Invoergegevens

Rotonde

Model: Def 2022 Model verkeerslawaaï (maatregelen scherm BG)
Groep: (hoofdgroep)
Lijst van Minirotondes, voor rekenmethode Wegverkeerslawaaï - RMW-2012

Naam	Omschr.
003	Rotonde

Model: Def 2022 Model verkeerslawaaai (maatregelen scherm BG)
Groep: (hoofdgroep)
Lijst van Schermen, voor rekenmethode Wegverkeerslawaaai - RMW-2012

Groep	ItemID	Grp.ID	Datum	1e kid	NrKids	Naam
--	20	0	17:00, 25 nov 2021	-6	1	004
--	58	0	11:39, 15 mrt 2022	-7	1	005
--	59	0	10:57, 26 nov 2021	-8	1	001
--	60	0	10:56, 26 nov 2021	-9	1	002
--	61	0	10:56, 26 nov 2021	-10	1	003
--	107	0	16:45, 13 jul 2022	-1293	1	006
A28	44237	11	10:14, 15 mrt 2022	-1238	1	4376
A28	44720	11	10:14, 15 mrt 2022	-1240	1	5437
A28	45263	11	10:14, 15 mrt 2022	-1242	1	2600
A28	45399	11	10:14, 15 mrt 2022	-1244	1	5975
A28	45732	11	10:14, 15 mrt 2022	-1246	1	2527
A28	46550	11	10:14, 15 mrt 2022	-1248	1	3887
A28	46610	11	10:14, 15 mrt 2022	-1249	1	4464
A28	47360	11	10:14, 15 mrt 2022	-1252	1	1368
A28	47523	11	10:14, 15 mrt 2022	-1253	1	1688
A28	47638	11	10:14, 15 mrt 2022	-1254	1	3856
A28	48555	11	10:14, 15 mrt 2022	-1260	1	1129
A28	48571	11	10:14, 15 mrt 2022	-1261	1	1228
A28	48604	11	10:14, 15 mrt 2022	-1262	1	1863
A28	48620	11	10:14, 15 mrt 2022	-1263	1	1964
A28	48693	11	10:14, 15 mrt 2022	-1264	1	3181
A28	48880	11	10:14, 15 mrt 2022	-1267	1	2313
A28	49101	11	10:14, 15 mrt 2022	-1269	1	3867
A28	49227	11	10:14, 15 mrt 2022	-1271	1	4040
A28	49627	11	10:14, 15 mrt 2022	-1274	1	841
A28	49714	11	10:14, 15 mrt 2022	-1276	1	3746

Parc de Zwijger
Invoergegevens

Schermen

Model: Def 2022 Model verkeerslawaaai (maatregelen scherm BG)
Groep: (hoofdgroep)
Lijst van Schermen, voor rekenmethode Wegverkeerslawaaai - RMW-2012

Groep	Omschr.	Vorm	X-1	Y-1	X-n
--	Wal met topscherm	Polylijn	197355,89	498399,14	197414,91
--	Tussenmuur balkon	Polylijn	197348,60	498359,42	197346,98
--	Tussenmuur balkon	Polylijn	197368,63	498330,82	197367,03
--	Tussenmuur balkon	Polylijn	197351,85	498319,06	197353,50
--	Tussenmuur balkon	Polylijn	197331,80	498347,58	197333,49
--	Scherm erfgrens app. bouwlaag 1 H=2,2m	Polylijn	197345,77	498366,26	197373,99
A28		Polylijn	196030,04	498055,76	196073,41
A28		Polylijn	196350,01	498352,93	196391,10
A28		Polylijn	196073,41	498097,17	196102,76
A28		Polylijn	196601,10	498585,06	196610,69
A28		Polylijn	197563,68	499417,94	197613,81
A28		Polylijn	196610,69	498594,00	196619,15
A28		Polylijn	196170,28	498186,65	196146,76
A28		Polylijn	196391,10	498390,91	196418,99
A28		Polylijn	196211,31	498224,70	196170,28
A28		Polylijn	196134,95	498154,17	196146,76
A28		Polylijn	196313,39	498319,00	196350,01
A28		Polylijn	196490,97	498483,25	196529,94
A28		Polylijn	196102,76	498124,28	196134,95
A28		Polylijn	196464,56	498458,82	196418,99
A28		Polylijn	196243,61	498254,56	196211,31
A28		Polylijn	196490,97	498483,25	196464,56
A28		Polylijn	196281,74	498289,87	196243,61
A28		Polylijn	196560,67	498547,71	196601,10
A28		Polylijn	196529,94	498519,21	196560,67
A28		Polylijn	196281,74	498289,87	196313,39

Parc de Zwijger
Invoergegevens

Model: Def 2022 Model verkeerslawaaai (maatregelen scherm BG)
Groep: (hoofdgroep)
Lijst van Schermen, voor rekenmethode Wegverkeerslawaaai - RMW-2012

Groep	Y-n	H-1	H-n	M-1	M-n	ISO_H	Min.RH	Max.RH	Min.AH
--	498318,80	2,00	2,00	0,00	0,00	2,00	2,00	2,00	2,00
--	498358,29	6,50	6,50	0,00	0,00	6,50	6,50	6,50	6,50
--	498329,54	6,50	6,50	0,00	0,00	6,50	6,50	6,50	6,50
--	498320,15	6,50	6,50	0,00	0,00	6,50	6,50	6,50	6,50
--	498348,84	6,50	6,50	0,00	0,00	6,50	6,50	6,50	6,50
--	498325,99	2,20	2,20	0,00	0,00	2,20	2,20	2,20	2,20
A28	498097,17	3,62	3,90	4,65	4,08	--	3,61	3,90	7,98
A28	498390,91	4,73	4,61	2,13	2,18	--	4,61	4,72	6,79
A28	498124,28	3,90	4,14	4,08	3,63	--	3,95	4,14	7,77
A28	498594,00	4,50	3,48	2,11	2,12	--	3,48	4,49	5,61
A28	499450,60	2,93	5,94	1,59	1,55	--	4,23	5,94	5,80
A28	498601,87	3,48	2,01	2,12	2,14	--	2,01	2,01	4,15
A28	498164,99	4,48	4,43	2,82	3,03	--	4,43	4,47	7,32
A28	498416,71	4,61	4,50	2,18	2,21	--	4,50	4,61	6,72
A28	498186,65	4,47	4,48	2,53	2,82	--	4,47	4,50	7,00
A28	498164,99	4,42	4,43	3,14	3,03	--	4,43	4,43	7,45
A28	498352,93	4,69	4,73	2,21	2,13	--	4,71	4,73	6,85
A28	498519,21	4,52	4,52	2,16	2,14	--	4,50	4,52	6,65
A28	498154,17	4,14	4,37	3,63	3,18	--	4,22	4,37	7,55
A28	498416,71	4,51	4,50	2,18	2,21	--	4,50	4,51	6,69
A28	498224,70	4,52	4,47	2,42	2,53	--	4,44	4,50	6,94
A28	498458,82	4,52	4,51	2,16	2,18	--	4,51	4,52	6,69
A28	498254,56	4,59	4,52	2,29	2,42	--	4,52	4,59	6,89
A28	498585,06	4,52	4,50	2,11	2,11	--	4,50	4,52	6,60
A28	498547,71	4,52	4,52	2,14	2,11	--	4,52	4,52	6,63
A28	498319,00	4,59	4,69	2,29	2,21	--	4,62	4,69	6,89

Model: Def 2022 Model verkeerslawaaai (maatregelen scherm BG)
Groep: (hoofdgroep)
Lijst van Schermen, voor rekenmethode Wegverkeerslawaaai - RMW-2012

Groep	Max.AH	ISO M.	Hdef.	Vormpunten	Lengte	Lengte3D	Min.lengte
--	2,00	0,00	Relatief	4	101,07	101,07	6,83
--	6,50	0,00	Eigen waarde	2	1,98	1,98	1,98
--	6,50	0,00	Eigen waarde	2	2,05	2,05	2,05
--	6,50	0,00	Eigen waarde	2	1,98	1,98	1,98
--	6,50	0,00	Eigen waarde	2	2,11	2,11	2,11
--	2,20	0,00	Relatief	4	57,03	57,03	3,80
A28	8,24	--	Eigen waarde	7	59,98	59,98	0,12
A28	6,85	--	Eigen waarde	6	55,96	55,96	6,94
A28	7,92	--	Eigen waarde	6	39,96	39,96	0,11
A28	6,61	--	Eigen waarde	3	13,11	13,23	4,14
A28	7,49	--	Eigen waarde	7	60,20	60,42	2,41
A28	4,15	--	Eigen waarde	2	11,55	11,64	11,55
A28	7,45	--	Eigen waarde	5	31,97	31,97	4,04
A28	6,79	--	Eigen waarde	5	37,99	37,99	2,94
A28	7,30	--	Eigen waarde	7	55,95	55,95	0,08
A28	7,45	--	Eigen waarde	2	16,02	16,03	16,02
A28	6,90	--	Eigen waarde	6	49,92	49,92	8,89
A28	6,68	--	Eigen waarde	6	53,02	53,02	2,97
A28	7,72	--	Eigen waarde	5	43,92	43,93	9,95
A28	6,72	--	Eigen waarde	7	62,05	62,05	4,95
A28	7,00	--	Eigen waarde	5	43,99	43,99	8,07
A28	6,70	--	Eigen waarde	4	35,98	35,98	10,47
A28	6,94	--	Eigen waarde	6	51,97	51,97	4,06
A28	6,62	--	Eigen waarde	5	55,04	55,04	8,00
A28	6,65	--	Eigen waarde	5	41,92	41,92	9,93
A28	6,90	--	Eigen waarde	4	43,02	43,02	11,90

Parc de Zwijger
Invoergegevens

Model: Def 2022 Model verkeerslawaaai (maatregelen scherm BG)
Groep: (hoofdgroep)
Lijst van Schermen, voor rekenmethode Wegverkeerslawaaai - RMW-2012

Groep	Max.lengte	Cp	Zwevend	Refl.L 63	Refl.L 125	Refl.L 250	Refl.L 500	Refl.L 1k	Refl.L 2k
--	85,32	0 dB	Nee	0,20	0,20	0,20	0,20	0,20	0,20
--	1,98	0 dB	Nee	0,80	0,80	0,80	0,80	0,80	0,80
--	2,05	0 dB	Nee	0,80	0,80	0,80	0,80	0,80	0,80
--	1,98	0 dB	Nee	0,80	0,80	0,80	0,80	0,80	0,80
--	2,11	0 dB	Nee	0,80	0,80	0,80	0,80	0,80	0,80
--	49,30	0 dB	Nee	0,80	0,80	0,80	0,80	0,80	0,80
A28	16,03	0 dB	Nee	0,80	0,80	0,80	0,80	0,80	0,80
A28	14,05	0 dB	Nee	0,80	0,80	0,80	0,80	0,80	0,80
A28	10,02	0 dB	Nee	0,80	0,80	0,80	0,80	0,80	0,80
A28	8,97	0 dB	Nee	0,80	0,80	0,80	0,80	0,80	0,80
A28	14,81	2 dB	Nee	0,00	0,00	0,00	0,00	0,00	0,00
A28	11,55	0 dB	Nee	0,80	0,80	0,80	0,80	0,80	0,80
A28	10,06	0 dB	Nee	0,80	0,80	0,80	0,80	0,80	0,80
A28	15,01	0 dB	Nee	0,80	0,80	0,80	0,80	0,80	0,80
A28	12,04	0 dB	Nee	0,80	0,80	0,80	0,80	0,80	0,80
A28	16,02	0 dB	Nee	0,80	0,80	0,80	0,80	0,80	0,80
A28	10,57	0 dB	Nee	0,80	0,80	0,80	0,80	0,80	0,80
A28	16,01	0 dB	Nee	0,80	0,80	0,80	0,80	0,80	0,80
A28	12,02	0 dB	Nee	0,80	0,80	0,80	0,80	0,80	0,80
A28	14,08	0 dB	Nee	0,80	0,80	0,80	0,80	0,80	0,80
A28	12,06	0 dB	Nee	0,80	0,80	0,80	0,80	0,80	0,80
A28	14,93	0 dB	Nee	0,80	0,80	0,80	0,80	0,80	0,80
A28	14,07	0 dB	Nee	0,80	0,80	0,80	0,80	0,80	0,80
A28	16,02	0 dB	Nee	0,80	0,80	0,80	0,80	0,80	0,80
A28	12,01	0 dB	Nee	0,80	0,80	0,80	0,80	0,80	0,80
A28	16,01	0 dB	Nee	0,80	0,80	0,80	0,80	0,80	0,80

Model: Def 2022 Model verkeerslawaaai (maatregelen scherm BG)
 Groep: (hoofdgroep)
 Lijst van Schermen, voor rekenmethode Wegverkeerslawaaai - RMW-2012

Groep	Refl.L 4k	Refl.L 8k	Refl.R 63	Refl.R 125	Refl.R 250	Refl.R 500	Refl.R 1k	Refl.R 2k	Refl.R 4k
--	0,20	0,20	0,20	0,20	0,20	0,20	0,20	0,20	0,20
--	0,80	0,80	0,80	0,80	0,80	0,80	0,80	0,80	0,80
--	0,80	0,80	0,80	0,80	0,80	0,80	0,80	0,80	0,80
--	0,80	0,80	0,80	0,80	0,80	0,80	0,80	0,80	0,80
--	0,80	0,80	0,80	0,80	0,80	0,80	0,80	0,80	0,80
--	0,80	0,80	0,80	0,80	0,80	0,80	0,80	0,80	0,80
A28	0,80	0,80	0,80	0,80	0,80	0,80	0,80	0,80	0,80
A28	0,80	0,80	0,80	0,80	0,80	0,80	0,80	0,80	0,80
A28	0,80	0,80	0,80	0,80	0,80	0,80	0,80	0,80	0,80
A28	0,80	0,80	0,80	0,80	0,80	0,80	0,80	0,80	0,80
A28	0,00	0,00	0,00	0,00	0,00	0,00	0,00	0,00	0,00
A28	0,80	0,80	0,80	0,80	0,80	0,80	0,80	0,80	0,80
A28	0,80	0,80	0,80	0,80	0,80	0,80	0,80	0,80	0,80
A28	0,80	0,80	0,80	0,80	0,80	0,80	0,80	0,80	0,80
A28	0,80	0,80	0,80	0,80	0,80	0,80	0,80	0,80	0,80
A28	0,80	0,80	0,80	0,80	0,80	0,80	0,80	0,80	0,80
A28	0,80	0,80	0,80	0,80	0,80	0,80	0,80	0,80	0,80
A28	0,80	0,80	0,80	0,80	0,80	0,80	0,80	0,80	0,80
A28	0,80	0,80	0,80	0,80	0,80	0,80	0,80	0,80	0,80
A28	0,80	0,80	0,80	0,80	0,80	0,80	0,80	0,80	0,80
A28	0,80	0,80	0,80	0,80	0,80	0,80	0,80	0,80	0,80
A28	0,80	0,80	0,80	0,80	0,80	0,80	0,80	0,80	0,80
A28	0,80	0,80	0,80	0,80	0,80	0,80	0,80	0,80	0,80
A28	0,80	0,80	0,80	0,80	0,80	0,80	0,80	0,80	0,80
A28	0,80	0,80	0,80	0,80	0,80	0,80	0,80	0,80	0,80
A28	0,80	0,80	0,80	0,80	0,80	0,80	0,80	0,80	0,80
A28	0,80	0,80	0,80	0,80	0,80	0,80	0,80	0,80	0,80
A28	0,80	0,80	0,80	0,80	0,80	0,80	0,80	0,80	0,80
A28	0,80	0,80	0,80	0,80	0,80	0,80	0,80	0,80	0,80

Parc de Zwijger Invoergegevens

Schermen

Model: Def 2022 Model verkeerslawaaï (maatregelen scherm BG)
Groep: (hoofdgroep)
Lijst van Schermen, voor rekenmethode Wegverkeerslawaaï - RMW-2012

Groep	Refl.R	Sk
--		0,20
--		0,80
--		0,80
--		0,80
--		0,80
--		0,80
--		0,80
A28		0,80
A28		0,80
A28		0,80
A28		0,80
A28		0,80
A28		0,00
A28		0,80
A28		0,80
A28		0,80
A28		0,80
A28		0,80
A28		0,80
A28		0,80
A28		0,80
A28		0,80
A28		0,80
A28		0,80
A28		0,80
A28		0,80
A28		0,80
A28		0,80
A28		0,80

Parc de Zwijger
Invoergegevens

verkeersgegevens

Model: Def 2022 Model verkeerslawaaai (maatregelen scherm BG)
Groep: (hoofdgroep)
Lijst van Wegen, voor rekenmethode Wegverkeerslawaaai - RMW-2012

Groep	ItemID	Grp.ID	Datum	le kid	NrKids	Naam
Rondweg	221	1	15:30, 15 mrt 2022	-297	2	023
Rondweg	222	1	15:31, 15 mrt 2022	-299	2	024
Rondweg	223	1	15:30, 15 mrt 2022	-301	2	021
Rondweg	225	1	15:32, 15 mrt 2022	-303	2	022
Rondweg	226	1	15:32, 15 mrt 2022	-321	2	025
Rondweg	227	1	15:36, 15 mrt 2022	-229	2	028
Rondweg	228	1	15:35, 15 mrt 2022	-305	2	029
Rondweg	229	1	15:36, 15 mrt 2022	-307	2	026
Rondweg	249	1	15:37, 15 mrt 2022	-231	2	016
Rondweg	250	1	15:37, 15 mrt 2022	-233	2	017
Rondweg	265	1	15:31, 15 mrt 2022	-309	2	014
Rondweg	266	1	11:43, 15 mrt 2022	-311	2	015
Rondweg	267	1	15:31, 15 mrt 2022	-313	2	020
Rondweg	269	1	15:32, 15 mrt 2022	-315	2	027
Rondweg	270	1	15:32, 15 mrt 2022	-317	2	018
Rondweg	271	1	15:33, 15 mrt 2022	-319	2	019
Zuiderzeestraatweg	231	2	15:44, 15 mrt 2022	-251	2	040
Zuiderzeestraatweg	232	2	15:45, 15 mrt 2022	-253	2	039
Zuiderzeestraatweg	246	2	15:41, 15 mrt 2022	-235	2	042
Zuiderzeestraatweg	247	2	15:41, 15 mrt 2022	-237	2	041
Zuiderzeestraatweg	252	2	15:42, 15 mrt 2022	-255	2	038
Zuiderzeestraatweg	253	2	15:42, 15 mrt 2022	-257	2	035
Zuiderzeestraatweg	254	2	15:42, 15 mrt 2022	-259	2	034
Zuiderzeestraatweg	255	2	15:43, 15 mrt 2022	-261	2	037
Zuiderzeestraatweg	275	2	15:44, 15 mrt 2022	-263	2	036
Hoeloesweg	236	4	15:41, 15 mrt 2022	-245	2	012
Hoeloesweg	241	4	15:40, 15 mrt 2022	-247	2	011
Hoeloesweg	244	4	15:40, 15 mrt 2022	-1277	2	010
Voskuilersteeg	230	5	15:39, 15 mrt 2022	-269	2	033
Voskuilersteeg	272	5	15:40, 15 mrt 2022	-271	2	032
Farenheidstraat	251	6	15:38, 15 mrt 2022	-273	2	009
Farenheidstraat	260	6	15:38, 15 mrt 2022	-275	2	008
Voskuilerdijk	258	7	15:38, 15 mrt 2022	-1279	2	031
Voskuilerdijk	259	7	15:39, 15 mrt 2022	-335	2	030
Oude weg	274	8	15:39, 15 mrt 2022	-283	2	013
Amperestraat	233	9	11:42, 15 mrt 2022	-291	2	003
Amperestraat	234	9	11:42, 15 mrt 2022	-293	2	002
Amperestraat	261	9	11:42, 15 mrt 2022	-295	2	001
Duurzaamheidsstraat	224	10	15:33, 15 mrt 2022	-323	2	006
Duurzaamheidsstraat	262	10	15:34, 15 mrt 2022	-325	2	007
Duurzaamheidsstraat	263	10	15:34, 15 mrt 2022	-327	2	004
Duurzaamheidsstraat	264	10	15:33, 15 mrt 2022	-329	2	005
A28	1066	11	13:03, 15 mrt 2022	-357	2	755
A28	3651	11	10:12, 15 mrt 2022	-431	2	3377
A28	6211	11	10:12, 15 mrt 2022	-509	2	9758
A28	13298	11	10:12, 15 mrt 2022	-687	2	16376
A28	13919	11	10:12, 15 mrt 2022	-709	2	13136
A28	14415	11	10:12, 15 mrt 2022	-729	2	12586
A28	15725	11	10:12, 15 mrt 2022	-759	2	12156
A28	21504	11	10:12, 15 mrt 2022	-887	2	18541
A28	35287	11	10:12, 15 mrt 2022	-1059	2	38388

Parc de Zwijger
Invoergegevens

verkeersgegevens

Model: Def 2022 Model verkeerslawaaai (maatregelen scherm BG)
Groep: (hoofdgroep)
Lijst van Wegen, voor rekenmethode Wegverkeerslawaaai - RMW-2012

Groep	Omschr.	Vorm	X-1	Y-1	X-n	Y-n
Rondweg		Polylijn	197041,44	498698,75	196885,78	498565,03
Rondweg		Polylijn	197041,44	498698,75	197068,31	498712,88
Rondweg		Polylijn	197041,44	498698,75	197070,61	498706,09
Rondweg		Polylijn	197088,59	498725,72	197082,73	498727,38
Rondweg		Polylijn	197088,59	498725,72	197094,38	498718,81
Rondweg		Polylijn	197115,66	498682,16	197169,27	498630,44
Rondweg		Polylijn	197115,66	498682,16	197094,45	498708,31
Rondweg		Polylijn	197115,66	498682,16	197088,67	498702,03
Rondweg		Polylijn	197334,78	498456,72	197406,92	498299,03
Rondweg		Polylijn	197334,78	498456,72	197169,27	498630,44
Rondweg		Polylijn	197068,31	498712,88	197075,39	498725,72
Rondweg		Polylijn	197068,31	498712,88	197070,61	498706,09
Rondweg		Polylijn	197075,39	498725,72	197082,73	498727,38
Rondweg		Polylijn	197094,38	498718,81	197094,45	498708,31
Rondweg		Polylijn	197094,45	498708,31	197088,67	498702,03
Rondweg		Polylijn	197088,67	498702,03	197070,61	498706,09
Zuiderzeestraatweg		Polylijn	197568,98	498392,86	197545,90	498378,17
Zuiderzeestraatweg		Polylijn	197568,98	498392,86	197745,48	498513,39
Zuiderzeestraatweg		Polylijn	197272,23	498192,38	197403,68	498282,56
Zuiderzeestraatweg		Polylijn	197272,23	498192,38	197160,11	498115,09
Zuiderzeestraatweg		Polylijn	197408,39	498299,76	197404,76	498282,36
Zuiderzeestraatweg		Polylijn	197408,39	498299,76	197426,78	498297,33
Zuiderzeestraatweg		Polylijn	197404,76	498282,36	197426,78	498297,33
Zuiderzeestraatweg		Polylijn	197426,78	498297,33	197465,64	498322,64
Zuiderzeestraatweg		Polylijn	197545,90	498378,17	197465,64	498322,64
Hoeloesweg		Polylijn	197408,81	497942,12	197335,58	498081,75
Hoeloesweg		Polylijn	197309,28	498137,27	197335,58	498081,75
Hoeloesweg		Polylijn	197309,17	498137,25	197272,23	498192,38
Voskuilersteeg		Polylijn	197567,52	498392,12	197681,61	498297,75
Voskuilersteeg		Polylijn	197708,30	498186,03	197681,61	498297,75
Farenheidstraat		Polylijn	197334,78	498456,72	197398,33	498502,12
Farenheidstraat		Polylijn	197409,14	498512,62	197398,33	498502,12
Voskuilerdijk		Polylijn	197409,14	498512,62	197181,17	498805,62
Voskuilerdijk		Polylijn	197409,14	498512,62	197529,16	498400,41
Oude weg		Polylijn	197529,16	498400,41	197716,47	498635,78
Amperestraat		Polylijn	196991,00	498455,00	196885,78	498565,03
Amperestraat		Polylijn	196991,00	498455,00	197053,75	498515,22
Amperestraat		Polylijn	197169,27	498630,44	197053,75	498515,22
Duurzaamheidsstraat		Polylijn	197088,59	498725,72	197114,58	498743,59
Duurzaamheidsstraat		Polylijn	197276,94	498947,69	197181,17	498805,62
Duurzaamheidsstraat		Polylijn	197181,17	498805,62	197114,58	498743,59
Duurzaamheidsstraat		Polylijn	197114,58	498743,59	197094,38	498718,81
A28	28 / 84,271 / 85,394	Polylijn	197503,99	499410,27	197902,33	499746,75
A28	28 / 82,410 / 83,579	Polylijn	196121,73	498171,84	196979,32	498958,65
A28	28 / 83,579 / 84,188	Polylijn	196979,31	498958,64	197441,38	499356,04
A28	28 / 84,440 / 85,035	Polylijn	197625,67	499529,45	197898,16	499758,21
A28	28 / 84,384 / 84,440	Polylijn	197582,51	499492,84	197625,67	499529,45
A28	28 / 82,472 / 84,293	Polylijn	196155,81	498220,62	197512,27	499434,22
A28	28 / 82,470 / 82,471	Polylijn	196154,95	498220,06	196155,81	498220,62
A28	28 / 84,293 / 84,384	Polylijn	197512,27	499434,22	197582,51	499492,84
A28	28 / 84,189 / 84,271	Polylijn	197442,12	499356,72	197503,99	499410,27

Parc de Zwijger
Invoergegevens

verkeersgegevens

Model: Def 2022 Model verkeerslawaaai (maatregelen scherm BG)
Groep: (hoofdgroep)
Lijst van Wegen, voor rekenmethode Wegverkeerslawaaai - RMW-2012

Groep	H-1	H-n	M-1	M-n	ISO_H	Min.RH	Max.RH	Min.AH
Rondweg	0,00	0,00	0,00	0,00	0,00	0,00	0,00	0,00
Rondweg	0,00	0,00	0,00	0,00	0,00	0,00	0,00	0,00
Rondweg	0,00	0,00	0,00	0,00	0,00	0,00	0,00	0,00
Rondweg	0,00	0,00	0,00	0,00	0,00	0,00	0,00	0,00
Rondweg	0,00	0,00	0,00	0,00	0,00	0,00	0,00	0,00
Rondweg	0,00	0,00	0,00	0,00	0,00	0,00	0,00	0,00
Rondweg	0,00	0,00	0,00	0,00	0,00	0,00	0,00	0,00
Rondweg	0,00	0,00	0,00	0,00	0,00	0,00	0,00	0,00
Rondweg	0,00	0,00	0,00	0,00	0,00	0,00	0,00	0,00
Rondweg	0,00	0,00	0,00	0,00	0,00	0,00	0,00	0,00
Rondweg	0,00	0,00	0,00	0,00	0,00	0,00	0,00	0,00
Rondweg	0,00	0,00	0,00	0,00	0,00	0,00	0,00	0,00
Rondweg	0,00	0,00	0,00	0,00	0,00	0,00	0,00	0,00
Rondweg	0,00	0,00	0,00	0,00	0,00	0,00	0,00	0,00
Rondweg	0,00	0,00	0,00	0,00	0,00	0,00	0,00	0,00
Zuiderzeestraatweg	0,00	0,00	0,00	0,00	0,00	0,00	0,00	0,00
Zuiderzeestraatweg	0,00	0,00	0,00	0,00	0,00	0,00	0,00	0,00
Zuiderzeestraatweg	0,00	0,00	0,00	0,00	0,00	0,00	0,00	0,00
Zuiderzeestraatweg	0,00	0,00	0,00	0,00	0,00	0,00	0,00	0,00
Zuiderzeestraatweg	0,00	0,00	0,00	0,00	0,00	0,00	0,00	0,00
Zuiderzeestraatweg	0,00	0,00	0,00	0,00	0,00	0,00	0,00	0,00
Zuiderzeestraatweg	0,00	0,00	0,00	0,00	0,00	0,00	0,00	0,00
Zuiderzeestraatweg	0,00	0,00	0,00	0,00	0,00	0,00	0,00	0,00
Zuiderzeestraatweg	0,00	0,00	0,00	0,00	0,00	0,00	0,00	0,00
Hoeloesweg	0,00	0,00	0,00	0,00	0,00	0,00	0,00	0,00
Hoeloesweg	0,00	0,00	0,00	0,00	0,00	0,00	0,00	0,00
Hoeloesweg	0,00	0,00	0,00	0,00	0,00	0,00	0,00	0,00
Voskuilersteeg	0,00	0,00	0,00	0,00	0,00	0,00	0,00	0,00
Voskuilersteeg	0,00	0,00	0,00	0,00	0,00	0,00	0,00	0,00
Farenheidstraat	0,00	0,00	0,00	0,00	0,00	0,00	0,00	0,00
Farenheidstraat	0,00	0,00	0,00	0,00	0,00	0,00	0,00	0,00
Voskuilerdijk	0,00	0,00	0,00	0,00	0,00	0,00	0,00	0,00
Voskuilerdijk	0,00	0,00	0,00	0,00	0,00	0,00	0,00	0,00
Oude weg	0,00	0,00	0,00	0,00	0,00	0,00	0,00	0,00
Amperestraat	0,00	0,00	0,00	0,00	0,00	0,00	0,00	0,00
Amperestraat	0,00	0,00	0,00	0,00	0,00	0,00	0,00	0,00
Amperestraat	0,00	0,00	0,00	0,00	0,00	0,00	0,00	0,00
Duurzaamheidsstraat	0,00	0,00	0,00	0,00	0,00	0,00	0,00	0,00
Duurzaamheidsstraat	0,00	0,00	0,00	0,00	0,00	0,00	0,00	0,00
Duurzaamheidsstraat	0,00	0,00	0,00	0,00	0,00	0,00	0,00	0,00
A28	1,80	1,92	0,00	0,00	--	1,77	1,94	1,77
A28	3,11	1,91	0,00	0,00	--	1,88	2,57	1,88
A28	1,91	1,80	0,00	0,00	--	1,78	1,92	1,78
A28	1,86	1,87	0,00	0,00	--	1,79	1,89	1,79
A28	1,85	1,86	0,00	0,00	--	1,84	1,86	1,84
A28	2,79	1,89	0,00	0,00	--	1,82	2,82	1,82
A28	2,80	2,79	0,00	0,00	--	2,79	2,79	2,79
A28	1,89	1,85	0,00	0,00	--	1,85	1,89	1,85
A28	1,80	1,80	0,00	0,00	--	1,79	1,82	1,79

Parc de Zwijger
Invoergegevens

verkeersgegevens

Model: Def 2022 Model verkeerslawaaai (maatregelen scherm BG)
Groep: (hoofdgroep)
Lijst van Wegen, voor rekenmethode Wegverkeerslawaaai - RMW-2012

Groep	Max.AH	ISO M.	Hdef.	Vormpunten	Lengte	Lengte3D
Rondweg	0,00	0,00	Absoluut	9	206,39	206,39
Rondweg	0,00	0,00	Absoluut	4	30,50	30,50
Rondweg	0,00	0,00	Absoluut	4	30,44	30,44
Rondweg	0,00	0,00	Absoluut	3	6,12	6,12
Rondweg	0,00	0,00	Absoluut	4	9,14	9,14
Rondweg	0,00	0,00	Absoluut	3	74,49	74,49
Rondweg	0,00	0,00	Absoluut	5	33,77	33,77
Rondweg	0,00	0,00	Absoluut	5	33,67	33,67
Rondweg	0,00	0,00	Absoluut	9	176,91	176,91
Rondweg	0,00	0,00	Absoluut	10	241,58	241,58
Rondweg	0,00	0,00	Absoluut	6	15,37	15,37
Rondweg	0,00	0,00	Absoluut	4	7,22	7,22
Rondweg	0,00	0,00	Absoluut	4	7,64	7,64
Rondweg	0,00	0,00	Absoluut	4	10,70	10,70
Rondweg	0,00	0,00	Absoluut	5	8,72	8,72
Rondweg	0,00	0,00	Absoluut	9	19,56	19,56
Zuiderzeestraatweg	0,00	0,00	Absoluut	2	27,36	27,36
Zuiderzeestraatweg	0,00	0,00	Absoluut	3	213,73	213,73
Zuiderzeestraatweg	0,00	0,00	Absoluut	9	159,44	159,44
Zuiderzeestraatweg	0,00	0,00	Absoluut	2	136,18	136,18
Zuiderzeestraatweg	0,00	0,00	Absoluut	8	19,57	19,57
Zuiderzeestraatweg	0,00	0,00	Absoluut	8	20,24	20,24
Zuiderzeestraatweg	0,00	0,00	Absoluut	17	41,36	41,36
Zuiderzeestraatweg	0,00	0,00	Absoluut	3	46,38	46,38
Zuiderzeestraatweg	0,00	0,00	Absoluut	3	97,61	97,61
Hoeloesweg	0,00	0,00	Absoluut	12	158,47	158,47
Hoeloesweg	0,00	0,00	Absoluut	3	61,45	61,45
Hoeloesweg	0,00	0,00	Absoluut	4	66,48	66,48
Voskuilersteeg	0,00	0,00	Absoluut	8	148,73	148,73
Voskuilersteeg	0,00	0,00	Absoluut	11	119,73	119,73
Farenheidstraat	0,00	0,00	Absoluut	5	80,88	80,88
Farenheidstraat	0,00	0,00	Absoluut	3	15,08	15,08
Voskuilerdijk	0,00	0,00	Absoluut	21	376,23	376,23
Voskuilerdijk	0,00	0,00	Absoluut	15	166,47	166,47
Oude weg	0,00	0,00	Absoluut	35	312,05	312,05
Amperestraat	0,00	0,00	Absoluut	3	152,24	152,24
Amperestraat	0,00	0,00	Absoluut	2	86,97	86,97
Amperestraat	0,00	0,00	Absoluut	3	163,19	163,19
Duurzaamheidsstraat	0,00	0,00	Absoluut	5	31,80	31,80
Duurzaamheidsstraat	0,00	0,00	Absoluut	15	173,98	173,98
Duurzaamheidsstraat	0,00	0,00	Absoluut	3	91,01	91,01
Duurzaamheidsstraat	0,00	0,00	Absoluut	6	32,05	32,05
A28	1,94	0,00	Absoluut	14	521,46	521,46
A28	2,57	0,00	Absoluut	16	1163,86	1163,86
A28	1,92	0,00	Absoluut	16	609,66	609,66
A28	1,89	0,00	Absoluut	9	355,78	355,79
A28	1,86	0,00	Absoluut	3	56,60	56,60
A28	2,82	0,00	Absoluut	33	1820,64	1820,65
A28	2,79	0,00	Absoluut	2	1,03	1,03
A28	1,89	0,00	Absoluut	4	91,50	91,50
A28	1,82	0,00	Absoluut	4	81,84	81,84

Parc de Zwijger
Invoergegevens

verkeersgegevens

Model: Def 2022 Model verkeerslawaaai (maatregelen scherm BG)
Groep: (hoofdgroep)
Lijst van Wegen, voor rekenmethode Wegverkeerslawaaai - RMW-2012

Groep	Min.lengte	Max.lengte	Type	Cpl	Cpl_W	Hbron	Helling	Wegdek
Rondweg	5,03	108,80	Verdeling	False	1,5	0,75	0	W0
Rondweg	7,32	12,47	Verdeling	False	1,5	0,75	0	W0
Rondweg	9,10	10,71	Verdeling	False	1,5	0,75	0	W0
Rondweg	2,61	3,50	Verdeling	False	1,5	0,75	0	W0
Rondweg	2,68	3,77	Verdeling	False	1,5	0,75	0	W0
Rondweg	20,15	54,34	Verdeling	False	1,5	0,75	0	W0
Rondweg	6,04	10,46	Verdeling	False	1,5	0,75	0	W0
Rondweg	4,97	12,19	Verdeling	False	1,5	0,75	0	W0
Rondweg	6,11	103,66	Verdeling	False	1,5	0,75	0	W0
Rondweg	3,70	177,37	Verdeling	False	1,5	0,75	0	W0
Rondweg	2,77	3,78	Verdeling	False	1,5	0,75	0	W0
Rondweg	2,18	2,73	Verdeling	False	1,5	0,75	0	W0
Rondweg	2,28	2,90	Verdeling	False	1,5	0,75	0	W0
Rondweg	2,62	4,56	Verdeling	False	1,5	0,75	0	W0
Rondweg	1,99	2,38	Verdeling	False	1,5	0,75	0	W0
Rondweg	2,13	2,78	Verdeling	False	1,5	0,75	0	W0
Zuiderzeestraatweg	27,36	27,36	Verdeling	False	1,5	0,75	0	W0
Zuiderzeestraatweg	106,70	107,03	Verdeling	False	1,5	0,75	0	W0
Zuiderzeestraatweg	7,74	30,88	Verdeling	False	1,5	0,75	0	W0
Zuiderzeestraatweg	136,18	136,18	Verdeling	False	1,5	0,75	0	W0
Zuiderzeestraatweg	2,23	3,16	Verdeling	False	1,5	0,75	0	W0
Zuiderzeestraatweg	1,72	4,00	Verdeling	False	1,5	0,75	0	W0
Zuiderzeestraatweg	1,58	3,22	Verdeling	False	1,5	0,75	0	W0
Zuiderzeestraatweg	12,29	34,08	Verdeling	False	1,5	0,75	0	W0
Zuiderzeestraatweg	43,66	53,94	Verdeling	False	1,5	0,75	0	W0
Hoeloesweg	10,42	20,47	Verdeling	False	1,5	0,75	0	W0
Hoeloesweg	14,51	46,94	Verdeling	False	1,5	0,75	0	W0
Hoeloesweg	8,84	37,04	Verdeling	False	1,5	0,75	0	W0
Voskuilersteeg	11,36	56,99	Verdeling	False	1,5	0,75	0	W0
Voskuilersteeg	5,11	38,04	Verdeling	False	1,5	0,75	0	W0
Farenheidstraat	3,62	54,33	Verdeling	False	1,5	0,75	0	W0
Farenheidstraat	6,61	8,47	Verdeling	False	1,5	0,75	0	W0
Voskuilerdijk	1,29	50,82	Verdeling	False	1,5	0,75	0	W0
Voskuilerdijk	2,09	35,87	Verdeling	False	1,5	0,75	0	W0
Oude weg	3,54	24,71	Verdeling	False	1,5	0,75	0	W0
Amperestraat	48,10	104,14	Verdeling	False	1,5	0,75	0	W0
Amperestraat	86,97	86,97	Verdeling	False	1,5	0,75	0	W0
Amperestraat	79,71	83,48	Verdeling	False	1,5	0,75	0	W0
Duurzaamheidsstraat	4,02	10,65	Verdeling	False	1,5	0,75	0	W0
Duurzaamheidsstraat	7,21	19,10	Verdeling	False	1,5	0,75	0	W0
Duurzaamheidsstraat	37,80	53,21	Verdeling	False	1,5	0,75	0	W0
Duurzaamheidsstraat	3,48	9,83	Verdeling	False	1,5	0,75	0	W0
A28	2,83	100,77	Intensiteit	True	1,5	0,75	0	W1
A28	0,01	100,11	Intensiteit	True	1,5	0,75	0	W1
A28	0,01	100,13	Intensiteit	True	1,5	0,75	0	W1
A28	6,40	99,41	Intensiteit	True	1,5	0,75	0	W1
A28	16,19	40,41	Intensiteit	True	1,5	0,75	0	W1
A28	2,83	99,89	Intensiteit	True	1,5	0,75	0	W1
A28	1,03	1,03	Intensiteit	True	1,5	0,75	0	W1
A28	6,68	68,81	Intensiteit	True	1,5	0,75	0	W1
A28	10,29	44,21	Intensiteit	True	1,5	0,75	0	W1

Parc de Zwijger
Invoergegevens

verkeersgegevens

Model: Def 2022 Model verkeerslawaaai (maatregelen scherm BG)
Groep: (hoofdgroep)
Lijst van Wegen, voor rekenmethode Wegverkeerslawaaai - RMW-2012

Groep	Crow965	Totaal aantal	%Int(D)	%Int(A)	%Int(N)	%Int(P4)	%MR(D)	%MR(A)	%MR(N)	%MR(P4)
Rondweg	False	3686,00	6,69	3,33	0,80	--	--	--	--	--
Rondweg	False	1755,00	6,69	3,33	0,80	--	--	--	--	--
Rondweg	False	1931,00	6,69	3,33	0,80	--	--	--	--	--
Rondweg	False	7315,00	6,69	3,27	0,83	--	--	--	--	--
Rondweg	False	4250,00	6,69	3,33	0,80	--	--	--	--	--
Rondweg	False	7893,00	6,69	3,33	0,80	--	--	--	--	--
Rondweg	False	3976,00	6,69	3,33	0,80	--	--	--	--	--
Rondweg	False	3916,00	6,69	3,33	0,80	--	--	--	--	--
Rondweg	False	7215,00	6,69	3,33	0,80	--	--	--	--	--
Rondweg	False	7234,00	6,69	3,33	0,80	--	--	--	--	--
Rondweg	False	7015,00	6,69	3,27	0,83	--	--	--	--	--
Rondweg	False	5158,00	6,70	3,22	0,84	--	--	--	--	--
Rondweg	False	7315,00	6,69	3,27	0,83	--	--	--	--	--
Rondweg	False	7252,00	6,69	3,27	0,83	--	--	--	--	--
Rondweg	False	3275,00	6,70	3,18	0,86	--	--	--	--	--
Rondweg	False	7193,00	6,69	3,27	0,83	--	--	--	--	--
Zuiderzeestraatweg	False	3684,00	6,77	3,42	0,63	--	--	--	--	--
Zuiderzeestraatweg	False	2672,00	6,77	3,43	0,63	--	--	--	--	--
Zuiderzeestraatweg	False	8385,00	6,69	3,35	0,79	--	--	--	--	--
Zuiderzeestraatweg	False	7845,00	6,69	3,35	0,79	--	--	--	--	--
Zuiderzeestraatweg	False	4839,00	6,69	3,35	0,79	--	--	--	--	--
Zuiderzeestraatweg	False	4960,00	6,68	3,38	0,79	--	--	--	--	--
Zuiderzeestraatweg	False	4657,00	6,69	3,35	0,79	--	--	--	--	--
Zuiderzeestraatweg	False	3888,00	6,68	3,40	0,78	--	--	--	--	--
Zuiderzeestraatweg	False	3684,00	6,77	3,42	0,63	--	--	--	--	--
Hoeloesweg	False	265,00	6,78	3,43	0,63	--	--	--	--	--
Hoeloesweg	False	780,00	6,77	3,43	0,63	--	--	--	--	--
Hoeloesweg	False	780,00	6,68	3,40	0,78	--	--	--	--	--
Voskuilersteeg	False	1592,00	6,78	3,38	0,64	--	--	--	--	--
Voskuilersteeg	False	1056,00	6,47	3,95	0,82	--	--	--	--	--
Farenheidstraat	False	467,00	6,67	3,40	0,78	--	--	--	--	--
Farenheidstraat	False	467,00	6,67	3,40	0,78	--	--	--	--	--
Voskuilerdijk	False	41,00	6,81	3,45	0,63	--	--	--	--	--
Voskuilerdijk	False	467,00	6,77	3,43	0,63	--	--	--	--	--
Oude weg	False	467,00	6,77	3,43	0,63	--	--	--	--	--
Amperestraat	False	632,00	6,68	3,41	0,77	--	--	--	--	--
Amperestraat	False	632,00	6,68	3,41	0,77	--	--	--	--	--
Amperestraat	False	2205,00	6,68	3,38	0,79	--	--	--	--	--
Duurzaamheidsstraat	False	3066,00	6,70	3,18	0,86	--	--	--	--	--
Duurzaamheidsstraat	False	6075,00	6,70	3,19	0,85	--	--	--	--	--
Duurzaamheidsstraat	False	6067,00	6,70	3,18	0,86	--	--	--	--	--
Duurzaamheidsstraat	False	3001,00	6,70	3,18	0,86	--	--	--	--	--
A28	False	26048,88	6,30	3,92	1,08	--	--	--	--	--
A28	False	27344,80	6,31	3,88	1,10	--	--	--	--	--
A28	False	27344,80	6,31	3,88	1,10	--	--	--	--	--
A28	False	26510,68	6,18	3,28	1,60	--	--	--	--	--
A28	False	26510,68	6,18	3,28	1,60	--	--	--	--	--
A28	False	27475,88	6,21	3,37	1,50	--	--	--	--	--
A28	False	6495,48	6,39	3,47	1,17	--	--	--	--	--
A28	False	26510,68	6,18	3,28	1,60	--	--	--	--	--
A28	False	26048,88	6,30	3,92	1,08	--	--	--	--	--

Parc de Zwijger
Invoergegevens

verkeersgegevens

Model: Def 2022 Model verkeerslawaaai (maatregelen scherm BG)
Groep: (hoofdgroep)
Lijst van Wegen, voor rekenmethode Wegverkeerslawaaai - RMW-2012

Groep	%LV(D)	%LV(A)	%LV(N)	%LV(P4)	%MV(D)	%MV(A)	%MV(N)	%MV(P4)	%ZV(D)	%ZV(A)	%ZV(N)
Rondweg	94,83	97,33	91,27	--	4,14	2,44	7,57	--	1,04	0,23	1,16
Rondweg	95,02	97,43	91,59	--	3,98	2,35	7,29	--	1,00	0,22	1,12
Rondweg	94,65	97,23	90,98	--	4,28	2,53	7,82	--	1,07	0,24	1,20
Rondweg	90,65	95,06	84,67	--	7,48	4,52	13,29	--	1,87	0,42	2,04
Rondweg	94,40	97,09	90,56	--	4,48	2,66	8,18	--	1,12	0,25	1,26
Rondweg	94,73	97,28	91,11	--	4,21	2,49	7,71	--	1,05	0,23	1,18
Rondweg	94,95	97,39	91,47	--	4,04	2,39	7,40	--	1,01	0,22	1,13
Rondweg	94,51	97,16	90,75	--	4,39	2,60	8,02	--	1,10	0,24	1,23
Rondweg	95,18	97,51	91,84	--	3,86	2,28	7,08	--	0,96	0,21	1,08
Rondweg	95,12	97,48	91,74	--	3,90	2,31	7,16	--	0,98	0,21	1,10
Rondweg	90,53	94,99	84,49	--	7,57	4,58	13,45	--	1,90	0,43	2,06
Rondweg	89,03	94,15	82,21	--	8,77	5,35	15,42	--	2,20	0,50	2,37
Rondweg	90,65	95,06	84,67	--	7,48	4,52	13,29	--	1,87	0,42	2,04
Rondweg	90,81	95,15	84,91	--	7,35	4,44	13,08	--	1,84	0,41	2,01
Rondweg	85,79	92,30	77,47	--	11,36	7,05	19,53	--	2,85	0,65	3,00
Rondweg	90,53	94,99	84,50	--	7,57	4,58	13,44	--	1,90	0,43	2,06
Zuiderzeestraatweg	98,26	98,95	97,62	--	1,44	0,97	2,07	--	0,30	0,07	0,31
Zuiderzeestraatweg	99,12	99,47	98,79	--	0,73	0,49	1,05	--	0,15	0,04	0,16
Zuiderzeestraatweg	96,19	98,05	93,51	--	3,05	1,79	5,63	--	0,76	0,17	0,86
Zuiderzeestraatweg	96,05	97,97	93,27	--	3,16	1,86	5,83	--	0,79	0,18	0,90
Zuiderzeestraatweg	95,97	97,93	93,15	--	3,22	1,89	5,94	--	0,81	0,18	0,91
Zuiderzeestraatweg	96,41	98,16	93,86	--	2,87	1,68	5,32	--	0,72	0,16	0,82
Zuiderzeestraatweg	96,14	98,01	93,40	--	3,09	1,82	5,72	--	0,77	0,17	0,88
Zuiderzeestraatweg	98,08	99,03	96,69	--	1,53	0,89	2,87	--	0,39	0,08	0,44
Zuiderzeestraatweg	98,26	98,95	97,62	--	1,44	0,97	2,07	--	0,30	0,07	0,31
Hoeloesweg	98,71	99,23	98,23	--	1,07	0,72	1,54	--	0,22	0,05	0,23
Hoeloesweg	98,67	99,20	98,17	--	1,10	0,74	1,59	--	0,23	0,06	0,24
Hoeloesweg	98,68	99,33	97,71	--	1,05	0,61	1,98	--	0,26	0,06	0,30
Voskuilersteeg	97,22	98,33	96,22	--	2,30	1,55	3,29	--	0,48	0,12	0,49
Voskuilersteeg	97,27	98,55	96,26	--	2,34	1,35	3,14	--	0,39	0,10	0,59
Farenheidstraat	98,43	99,20	97,28	--	1,25	0,73	2,36	--	0,31	0,07	0,36
Farenheidstraat	98,43	99,20	97,28	--	1,25	0,73	2,36	--	0,31	0,07	0,36
Voskuilerdijk	99,82	99,89	99,75	--	0,15	0,10	0,22	--	0,03	0,01	0,03
Voskuilerdijk	98,38	99,04	97,79	--	1,34	0,90	1,92	--	0,28	0,07	0,29
Oude weg	98,38	99,04	97,79	--	1,34	0,90	1,92	--	0,28	0,07	0,29
Amperestraat	99,25	99,62	98,69	--	0,60	0,35	1,14	--	0,15	0,03	0,17
Amperestraat	99,25	99,62	98,69	--	0,60	0,35	1,14	--	0,15	0,03	0,17
Amperestraat	96,87	98,40	94,65	--	2,50	1,46	4,64	--	0,63	0,13	0,71
Duurzaamheidsstraat	85,47	92,11	77,01	--	11,62	7,22	19,93	--	2,91	0,67	3,06
Duurzaamheidsstraat	85,62	92,20	77,23	--	11,50	7,14	19,74	--	2,88	0,66	3,03
Duurzaamheidsstraat	85,60	92,19	77,21	--	11,51	7,15	19,76	--	2,89	0,67	3,03
Duurzaamheidsstraat	85,74	92,27	77,42	--	11,40	7,07	19,58	--	2,86	0,66	3,00
A28	81,98	83,70	64,47	--	8,26	5,36	9,06	--	9,76	10,94	26,48
A28	81,71	83,59	64,79	--	8,46	5,49	9,22	--	9,83	10,93	26,00
A28	81,71	83,59	64,79	--	8,46	5,49	9,22	--	9,83	10,93	26,00
A28	83,28	85,37	71,34	--	7,19	4,89	8,78	--	9,53	9,75	19,88
A28	83,28	85,37	71,34	--	7,19	4,89	8,78	--	9,53	9,75	19,88
A28	82,38	85,12	71,26	--	7,92	5,22	9,41	--	9,70	9,66	19,33
A28	80,46	81,92	78,93	--	9,31	7,16	7,78	--	10,23	10,92	13,29
A28	83,28	85,37	71,34	--	7,19	4,89	8,78	--	9,53	9,75	19,88
A28	81,98	83,70	64,47	--	8,26	5,36	9,06	--	9,76	10,94	26,48

Parc de Zwijger
Invoergegevens

verkeersgegevens

Model: Def 2022 Model verkeerslawaaai (maatregelen scherm BG)
Groep: (hoofdgroep)
Lijst van Wegen, voor rekenmethode Wegverkeerslawaaai - RMW-2012

Groep	%ZV(P4)	MR(D)	MR(A)	MR(N)	MR(P4)	LV(D)	LV(A)	LV(N)	LV(P4)	MV(D)
Rondweg	--	--	--	--	--	233,84	119,47	26,91	--	10,21
Rondweg	--	--	--	--	--	111,56	56,94	12,86	--	4,67
Rondweg	--	--	--	--	--	122,27	62,52	14,05	--	5,53
Rondweg	--	--	--	--	--	443,62	227,38	51,41	--	36,61
Rondweg	--	--	--	--	--	268,40	137,41	30,79	--	12,74
Rondweg	--	--	--	--	--	500,21	255,69	57,53	--	22,23
Rondweg	--	--	--	--	--	252,56	128,95	29,09	--	10,75
Rondweg	--	--	--	--	--	247,60	126,70	28,43	--	11,50
Rondweg	--	--	--	--	--	459,42	234,28	53,01	--	18,63
Rondweg	--	--	--	--	--	460,34	234,82	53,09	--	18,87
Rondweg	--	--	--	--	--	424,86	217,90	49,19	--	35,53
Rondweg	--	--	--	--	--	307,68	156,37	35,62	--	30,31
Rondweg	--	--	--	--	--	443,62	227,38	51,41	--	36,61
Rondweg	--	--	--	--	--	440,57	225,64	51,11	--	35,66
Rondweg	--	--	--	--	--	188,24	96,13	21,82	--	24,93
Rondweg	--	--	--	--	--	435,64	223,43	50,45	--	36,43
Zuiderzeestraatweg	--	--	--	--	--	245,07	124,67	22,66	--	3,59
Zuiderzeestraatweg	--	--	--	--	--	179,30	91,16	16,63	--	1,32
Zuiderzeestraatweg	--	--	--	--	--	539,58	275,42	61,94	--	17,11
Zuiderzeestraatweg	--	--	--	--	--	504,10	257,47	57,80	--	16,58
Zuiderzeestraatweg	--	--	--	--	--	310,68	158,75	35,61	--	10,42
Zuiderzeestraatweg	--	--	--	--	--	319,43	164,56	36,78	--	9,51
Zuiderzeestraatweg	--	--	--	--	--	299,53	152,90	34,36	--	9,63
Zuiderzeestraatweg	--	--	--	--	--	254,73	130,91	29,32	--	3,97
Zuiderzeestraatweg	--	--	--	--	--	245,07	124,67	22,66	--	3,59
Hoeloesweg	--	--	--	--	--	17,74	9,02	1,64	--	0,19
Hoeloesweg	--	--	--	--	--	52,10	26,54	4,82	--	0,58
Hoeloesweg	--	--	--	--	--	51,42	26,34	5,94	--	0,55
Voskuilersteeg	--	--	--	--	--	104,94	52,91	9,80	--	2,48
Voskuilersteeg	--	--	--	--	--	66,46	41,11	8,34	--	1,60
Farenheidstraat	--	--	--	--	--	30,66	15,75	3,54	--	0,39
Farenheidstraat	--	--	--	--	--	30,66	15,75	3,54	--	0,39
Voskuilerdijk	--	--	--	--	--	2,79	1,41	0,26	--	--
Voskuilerdijk	--	--	--	--	--	31,10	15,86	2,88	--	0,42
Oude weg	--	--	--	--	--	31,10	15,86	2,88	--	0,42
Amperestraat	--	--	--	--	--	41,90	21,47	4,80	--	0,25
Amperestraat	--	--	--	--	--	41,90	21,47	4,80	--	0,25
Amperestraat	--	--	--	--	--	142,68	73,34	16,49	--	3,68
Duurzaamheidsstraat	--	--	--	--	--	175,57	89,81	20,31	--	23,87
Duurzaamheidsstraat	--	--	--	--	--	348,49	178,68	39,88	--	46,81
Duurzaamheidsstraat	--	--	--	--	--	347,95	177,86	40,29	--	46,79
Duurzaamheidsstraat	--	--	--	--	--	172,39	88,05	19,98	--	22,92
A28	--	--	--	--	--	1346,10	855,39	181,88	--	135,58
A28	--	--	--	--	--	1409,16	885,82	195,17	--	145,95
A28	--	--	--	--	--	1409,16	885,82	195,17	--	145,95
A28	--	--	--	--	--	1363,52	741,67	302,13	--	117,72
A28	--	--	--	--	--	1363,52	741,67	302,13	--	117,72
A28	--	--	--	--	--	1406,07	787,58	293,33	--	135,26
A28	--	--	--	--	--	334,12	184,82	60,20	--	38,66
A28	--	--	--	--	--	1363,52	741,67	302,13	--	117,72
A28	--	--	--	--	--	1346,10	855,39	181,88	--	135,58

Parc de Zwijger
Invoergegevens

verkeersgegevens

Model: Def 2022 Model verkeerslawaaai (maatregelen scherm BG)
Groep: (hoofdgroep)
Lijst van Wegen, voor rekenmethode Wegverkeerslawaaai - RMW-2012

Groep	MV(A)	MV(N)	MV(P4)	ZV(D)	ZV(A)	ZV(N)	ZV(P4)	BGE	LE (D)	63
Rondweg	2,99	2,23	--	2,56	0,28	0,34	--	107,4	78,86	
Rondweg	1,37	1,02	--	1,17	0,13	0,16	--	104,2	75,58	
Rondweg	1,63	1,21	--	1,38	0,15	0,19	--	104,7	76,10	
Rondweg	10,81	8,07	--	9,15	1,00	1,24	--	110,9	82,92	
Rondweg	3,76	2,78	--	3,18	0,35	0,43	--	108,1	79,60	
Rondweg	6,54	4,87	--	5,54	0,60	0,75	--	110,8	82,19	
Rondweg	3,16	2,35	--	2,69	0,29	0,36	--	107,8	79,15	
Rondweg	3,39	2,51	--	2,88	0,31	0,39	--	107,7	79,22	
Rondweg	5,48	4,09	--	4,63	0,50	0,62	--	110,3	81,67	
Rondweg	5,56	4,14	--	4,74	0,51	0,64	--	110,3	81,70	
Rondweg	10,51	7,83	--	8,92	0,99	1,20	--	110,8	82,76	
Rondweg	8,89	6,68	--	7,60	0,83	1,03	--	109,6	81,76	
Rondweg	10,81	8,07	--	9,15	1,00	1,24	--	110,9	82,92	
Rondweg	10,53	7,87	--	8,93	0,97	1,21	--	110,9	82,84	
Rondweg	7,34	5,50	--	6,25	0,68	0,84	--	108,0	80,43	
Rondweg	10,77	8,02	--	9,14	1,01	1,23	--	110,9	82,87	
Zuiderzeestraatweg	1,22	0,48	--	0,75	0,09	0,07	--	106,7	77,75	
Zuiderzeestraatweg	0,45	0,18	--	0,27	0,04	0,03	--	106,7	75,97	
Zuiderzeestraatweg	5,03	3,73	--	4,26	0,48	0,57	--	110,8	82,01	
Zuiderzeestraatweg	4,89	3,61	--	4,15	0,47	0,56	--	110,6	81,77	
Zuiderzeestraatweg	3,06	2,27	--	2,62	0,29	0,35	--	108,5	79,69	
Zuiderzeestraatweg	2,82	2,08	--	2,39	0,27	0,32	--	108,5	79,65	
Zuiderzeestraatweg	2,84	2,10	--	2,40	0,27	0,32	--	108,3	79,47	
Zuiderzeestraatweg	1,18	0,87	--	1,01	0,11	0,13	--	107,2	78,01	
Zuiderzeestraatweg	1,22	0,48	--	0,75	0,09	0,07	--	106,7	77,75	
Hoeloesweg	0,07	0,03	--	0,04	--	--	--	95,2	66,15	
Hoeloesweg	0,20	0,08	--	0,12	0,02	0,01	--	99,9	70,85	
Hoeloesweg	0,16	0,12	--	0,14	0,02	0,02	--	100,2	70,79	
Voskuilersteeg	0,83	0,34	--	0,52	0,06	0,05	--	104,7	74,35	
Voskuilersteeg	0,56	0,27	--	0,27	0,04	0,05	--	103,3	72,32	
Farenheidstraat	0,12	0,09	--	0,10	0,01	0,01	--	98,0	68,66	
Farenheidstraat	0,12	0,09	--	0,10	0,01	0,01	--	98,0	68,66	
Voskuilerdijk	--	--	--	--	--	--	--	88,5	57,60	
Voskuilerdijk	0,14	0,06	--	0,09	0,01	0,01	--	99,2	68,65	
Oude weg	0,14	0,06	--	0,09	0,01	0,01	--	99,2	68,65	
Amperestraat	0,08	0,06	--	0,06	0,01	0,01	--	99,2	69,65	
Amperestraat	0,08	0,06	--	0,06	0,01	0,01	--	99,2	69,65	
Amperestraat	1,09	0,81	--	0,93	0,10	0,12	--	105,0	75,98	
Duurzaamheidsstraat	7,04	5,26	--	5,98	0,65	0,81	--	107,7	80,20	
Duurzaamheidsstraat	13,84	10,19	--	11,72	1,28	1,56	--	110,6	83,14	
Duurzaamheidsstraat	13,79	10,31	--	11,75	1,29	1,58	--	110,7	83,14	
Duurzaamheidsstraat	6,75	5,05	--	5,75	0,63	0,77	--	107,6	80,06	
A28	54,77	25,55	--	160,31	111,83	74,70	--	121,5	91,18	
A28	58,14	27,76	--	169,55	115,78	78,31	--	122,3	91,27	
A28	58,14	27,76	--	169,55	115,78	78,31	--	121,7	91,43	
A28	42,45	37,19	--	156,05	84,68	84,18	--	122,7	90,88	
A28	42,45	37,19	--	156,05	84,68	84,18	--	122,7	90,88	
A28	48,27	38,74	--	165,50	89,39	79,55	--	122,7	91,16	
A28	16,15	5,93	--	42,46	24,64	10,14	--	114,3	85,63	
A28	42,45	37,19	--	156,05	84,68	84,18	--	122,7	90,88	
A28	54,77	25,55	--	160,31	111,83	74,70	--	121,5	91,18	

Parc de Zwijger
Invoergegevens

verkeersgegevens

Model: Def 2022 Model verkeerslawaaai (maatregelen scherm BG)
Groep: (hoofdgroep)
Lijst van Wegen, voor rekenmethode Wegverkeerslawaaai - RMW-2012

Groep	LE (D) 125	LE (D) 250	LE (D) 500	LE (D) 1k	LE (D) 2k	LE (D) 4k	LE (D) 8k	LE (D) Totaal
Rondweg	86,10	92,67	97,67	103,99	100,59	93,83	84,31	106,76
Rondweg	82,80	89,33	94,41	100,75	97,35	90,59	81,03	103,51
Rondweg	83,36	89,95	94,90	101,19	97,80	91,04	81,56	103,97
Rondweg	90,44	97,48	101,42	107,23	103,94	97,23	88,41	110,19
Rondweg	86,88	93,51	98,37	104,63	101,25	94,49	85,06	107,42
Rondweg	89,44	96,02	100,99	107,30	103,90	97,15	87,64	110,07
Rondweg	86,38	92,92	97,97	104,31	100,90	94,15	84,60	107,07
Rondweg	86,48	93,10	98,00	104,27	100,88	94,13	84,67	107,05
Rondweg	88,87	95,38	100,51	106,88	103,47	96,71	87,12	109,63
Rondweg	88,91	95,43	100,54	106,89	103,49	96,73	87,15	109,65
Rondweg	90,30	97,34	101,26	107,06	103,77	97,06	88,26	110,02
Rondweg	89,37	96,51	100,18	105,82	102,57	95,87	87,27	108,84
Rondweg	90,44	97,48	101,42	107,23	103,94	97,23	88,41	110,19
Rondweg	90,36	97,38	101,36	107,19	103,89	97,17	88,33	110,14
Rondweg	88,15	95,46	98,69	104,05	100,86	94,19	85,95	107,18
Rondweg	90,40	97,45	101,37	107,17	103,88	97,17	88,37	110,13
Zuiderzeestraatweg	84,56	90,24	96,94	103,79	100,29	93,50	83,15	106,38
Zuiderzeestraatweg	83,79	88,91	96,48	103,98	100,34	93,50	82,56	106,41
Zuiderzeestraatweg	89,11	95,41	100,95	107,46	104,03	97,26	87,44	110,16
Zuiderzeestraatweg	88,88	95,22	100,70	107,18	103,75	96,98	87,20	109,89
Zuiderzeestraatweg	86,81	93,17	98,62	105,09	101,66	94,89	85,13	107,80
Zuiderzeestraatweg	86,72	92,98	98,62	105,16	101,72	94,94	85,08	107,85
Zuiderzeestraatweg	86,57	92,89	98,41	104,91	101,48	94,71	84,90	107,61
Zuiderzeestraatweg	84,84	90,60	97,18	103,99	100,49	93,70	83,41	106,59
Zuiderzeestraatweg	84,56	90,24	96,94	103,79	100,29	93,50	83,15	106,38
Hoeloesweg	72,88	78,36	85,41	92,34	88,82	82,02	71,54	94,90
Hoeloesweg	77,58	83,09	90,10	97,02	93,51	86,71	76,24	99,58
Hoeloesweg	77,52	83,01	90,05	96,97	93,45	86,65	76,18	99,53
Voskuilersteeg	82,44	88,00	94,68	101,83	98,24	91,41	80,76	104,34
Voskuilersteeg	80,43	85,97	92,66	99,84	96,24	89,41	78,76	102,35
Farenheidstraat	75,43	81,04	87,88	94,75	91,25	84,45	74,05	97,33
Farenheidstraat	75,43	81,04	87,88	94,75	91,25	84,45	74,05	97,33
Voskuilerdijk	65,30	70,19	78,19	85,83	82,18	75,33	64,26	88,23
Voskuilerdijk	76,59	81,90	89,08	96,44	92,82	85,99	75,16	98,90
Oude weg	76,59	81,90	89,08	96,44	92,82	85,99	75,16	98,90
Amperestraat	76,26	81,46	89,00	96,01	92,48	85,67	75,02	98,54
Amperestraat	76,26	81,46	89,00	96,01	92,48	85,67	75,02	98,54
Amperestraat	82,99	89,13	95,00	101,61	98,15	91,37	81,40	104,27
Duurzaamheidsstraat	87,93	95,25	98,45	103,78	100,60	93,93	85,72	106,93
Duurzaamheidsstraat	90,87	98,19	101,40	106,74	103,56	96,88	88,66	109,88
Duurzaamheidsstraat	90,87	98,19	101,40	106,74	103,55	96,88	88,66	109,88
Duurzaamheidsstraat	87,78	95,09	98,32	103,67	100,49	93,81	85,58	106,81
A28	102,29	107,33	114,12	116,50	110,83	104,98	96,47	119,70
A28	102,87	107,70	114,81	117,52	111,72	105,83	97,07	120,57
A28	102,53	107,58	114,35	116,71	111,05	105,20	96,69	119,92
A28	102,46	107,31	114,49	117,33	111,49	105,58	96,84	120,32
A28	102,46	107,31	114,49	117,33	111,49	105,58	96,84	120,32
A28	102,75	107,58	114,73	117,49	111,67	105,77	97,03	120,51
A28	96,02	101,47	107,49	109,24	103,85	98,11	90,05	112,79
A28	102,46	107,31	114,49	117,33	111,49	105,58	96,84	120,32
A28	102,29	107,33	114,12	116,50	110,83	104,98	96,47	119,70

Parc de Zwijger
Invoergegevens

verkeersgegevens

Model: Def 2022 Model verkeerslawaaai (maatregelen scherm BG)
Groep: (hoofdgroep)
Lijst van Wegen, voor rekenmethode Wegverkeerslawaaai - RMW-2012

Groep	LE (A) 63	LE (A) 125	LE (A) 250	LE (A) 500	LE (A) 1k	LE (A) 2k	LE (A) 4k	LE (A) 8k
Rondweg	74,94	81,93	87,95	93,98	100,75	97,29	90,50	80,39
Rondweg	71,68	78,66	84,65	90,74	97,52	94,06	87,27	77,13
Rondweg	72,16	79,17	85,22	91,19	97,95	94,49	87,70	77,62
Rondweg	78,52	85,81	92,36	97,29	103,78	100,39	93,63	84,03
Rondweg	75,63	82,67	88,76	94,65	101,38	97,93	91,14	81,09
Rondweg	78,26	85,26	91,30	97,30	104,06	100,60	93,81	83,71
Rondweg	75,24	82,23	88,23	94,30	101,08	97,61	90,82	80,69
Rondweg	75,25	82,28	88,35	94,28	101,02	97,57	90,78	80,71
Rondweg	77,79	84,76	90,72	96,86	103,66	100,19	93,40	83,24
Rondweg	77,81	84,79	90,76	96,88	103,67	100,20	93,41	83,26
Rondweg	78,36	85,66	92,21	97,12	103,60	100,21	93,45	83,87
Rondweg	77,18	84,57	91,25	95,86	102,24	98,88	92,13	82,71
Rondweg	78,52	85,81	92,36	97,29	103,78	100,39	93,63	84,03
Rondweg	78,45	85,74	92,27	97,24	103,73	100,34	93,58	83,96
Rondweg	75,62	83,15	90,07	94,13	100,32	97,01	90,27	81,18
Rondweg	78,47	85,77	92,32	97,23	103,71	100,32	93,56	83,98
Zuiderzeestraatweg	74,47	81,17	86,53	93,76	100,77	97,25	90,44	79,87
Zuiderzeestraatweg	72,87	80,65	85,66	93,42	101,00	97,36	90,52	79,51
Zuiderzeestraatweg	78,29	85,17	90,94	97,44	104,31	100,82	94,02	83,72
Zuiderzeestraatweg	78,03	84,92	90,73	97,17	104,02	100,54	93,74	83,46
Zuiderzeestraatweg	75,94	82,84	88,66	95,08	101,92	98,44	91,65	81,38
Zuiderzeestraatweg	76,01	82,86	88,59	95,18	102,06	98,57	91,77	81,43
Zuiderzeestraatweg	75,75	82,63	88,42	94,89	101,75	98,27	91,47	81,18
Zuiderzeestraatweg	74,66	81,34	86,66	93,97	100,97	97,45	90,65	80,05
Zuiderzeestraatweg	74,47	81,17	86,53	93,76	100,77	97,25	90,44	79,87
Hoeloesweg	62,95	69,59	74,79	82,29	89,33	85,81	79,00	68,34
Hoeloesweg	67,66	74,30	79,52	86,99	94,02	90,50	83,69	73,04
Hoeloesweg	67,57	74,18	79,32	86,93	93,98	90,45	83,64	72,95
Voskuilersteeg	70,91	78,91	84,23	91,34	98,74	95,12	88,29	77,47
Voskuilersteeg	69,73	77,70	82,97	90,19	97,62	94,00	87,17	76,31
Farenheidstraat	65,39	72,03	77,25	84,73	91,76	88,23	81,42	70,78
Farenheidstraat	65,39	72,03	77,25	84,73	91,76	88,23	81,42	70,78
Voskuilerdijk	54,61	62,30	67,17	75,21	82,87	79,22	72,37	61,29
Voskuilerdijk	65,43	73,30	78,45	85,94	93,45	89,82	82,98	72,04
Oude weg	65,43	73,30	78,45	85,94	93,45	89,82	82,98	72,04
Amperestraat	66,56	73,09	78,04	85,97	93,06	89,52	82,71	71,92
Amperestraat	66,56	73,09	78,04	85,97	93,06	89,52	82,71	71,92
Amperestraat	72,40	79,21	84,83	91,60	98,52	95,02	88,22	77,82
Duurzaamheidsstraat	75,37	82,93	89,86	93,88	100,04	96,74	90,01	80,94
Duurzaamheidsstraat	78,34	85,88	92,81	96,85	103,02	99,71	92,98	83,90
Duurzaamheidsstraat	78,32	85,87	92,80	96,83	103,00	99,70	92,96	83,89
Duurzaamheidsstraat	75,24	82,78	89,70	93,76	99,94	96,63	89,90	80,81
A28	89,23	100,01	105,10	112,09	114,51	108,79	102,92	94,42
A28	89,26	100,51	105,43	112,70	115,47	109,63	103,71	94,98
A28	89,39	100,18	105,27	112,25	114,66	108,95	103,08	94,58
A28	88,03	99,44	104,34	111,65	114,63	108,75	102,82	94,10
A28	88,03	99,44	104,34	111,65	114,63	108,75	102,82	94,10
A28	88,31	99,75	104,64	111,93	114,90	109,02	103,09	94,37
A28	82,99	93,19	98,65	104,84	106,63	101,20	95,44	87,38
A28	88,03	99,44	104,34	111,65	114,63	108,75	102,82	94,10
A28	89,23	100,01	105,10	112,09	114,51	108,79	102,92	94,42

Parc de Zwijger Invoergegevens

verkeersgegevens

Model: Def 2022 Model verkeerslawaaai (maatregelen scherm BG)
Groep: (hoofdgroep)
Lijst van Wegen, voor rekenmethode Wegverkeerslawaaai - RMW-2012

Groep	LE (A) Totaal	LE (N) 63	LE (N) 125	LE (N) 250	LE (N) 500	LE (N) 1k	LE (N) 2k	LE (N) 4k
Rondweg	103,38	70,46	78,02	85,02	88,94	94,94	91,64	84,92
Rondweg	100,15	67,16	74,70	81,67	85,67	91,69	88,40	81,67
Rondweg	100,59	67,72	75,29	82,32	86,18	92,15	88,86	82,14
Rondweg	106,52	74,90	82,74	90,12	93,03	98,44	95,30	88,63
Rondweg	104,03	71,24	78,84	85,90	89,67	95,60	92,32	85,61
Rondweg	106,69	73,80	81,37	88,38	92,27	98,25	94,96	88,24
Rondweg	103,71	70,74	78,29	85,27	89,24	95,25	91,96	85,23
Rondweg	103,66	70,84	78,43	85,47	89,29	95,23	91,95	85,23
Rondweg	106,28	73,24	80,76	87,71	91,76	97,82	94,51	87,78
Rondweg	106,29	73,28	80,81	87,76	91,79	97,84	94,53	87,81
Rondweg	106,35	74,74	82,60	89,98	92,87	98,27	95,13	88,46
Rondweg	105,03	73,83	81,75	89,21	91,87	97,10	94,02	87,36
Rondweg	106,52	74,90	82,74	90,12	93,03	98,44	95,30	88,63
Rondweg	106,47	74,82	82,66	90,03	92,96	98,39	95,25	88,57
Rondweg	103,19	72,64	80,66	88,24	90,53	95,47	92,47	85,84
Rondweg	106,46	74,85	82,70	90,09	92,97	98,37	95,24	88,57
Zuiderzeestraatweg	103,31	67,64	74,57	80,49	86,74	93,51	90,04	83,25
Zuiderzeestraatweg	103,41	65,75	73,64	78,86	86,23	93,68	90,05	83,21
Zuiderzeestraatweg	106,90	73,42	80,83	87,59	92,08	98,32	94,97	88,22
Zuiderzeestraatweg	106,62	73,20	80,62	87,41	91,83	98,05	94,70	87,96
Zuiderzeestraatweg	104,52	71,13	78,56	85,37	89,75	95,95	92,61	85,87
Zuiderzeestraatweg	104,65	71,05	78,43	85,15	89,74	96,02	92,66	85,91
Zuiderzeestraatweg	104,35	70,90	78,31	85,09	89,55	95,77	92,42	85,68
Zuiderzeestraatweg	103,51	69,11	76,18	82,38	88,09	94,73	91,29	84,51
Zuiderzeestraatweg	103,31	67,64	74,57	80,49	86,74	93,51	90,04	83,25
Hoeloesweg	91,86	55,99	62,82	68,52	75,17	82,04	78,55	71,75
Hoeloesweg	96,55	60,70	67,54	73,26	79,88	86,74	83,24	76,45
Hoeloesweg	96,50	61,79	68,71	74,60	80,90	87,69	84,21	77,42
Voskuilersteeg	101,20	64,34	72,59	78,29	84,59	91,62	88,04	81,23
Voskuilersteeg	100,07	63,66	71,87	77,57	83,92	90,92	87,34	80,52
Farenheidstraat	94,29	59,71	66,70	72,73	78,77	85,49	82,03	75,24
Farenheidstraat	94,29	59,71	66,70	72,73	78,77	85,49	82,03	75,24
Voskuilerdijk	85,27	47,28	55,00	59,91	67,86	75,49	71,85	65,00
Voskuilerdijk	95,88	58,49	66,54	71,99	78,88	86,15	82,54	75,71
Oude weg	95,88	58,49	66,54	71,99	78,88	86,15	82,54	75,71
Amperestraat	95,57	60,47	67,21	72,70	79,72	86,66	83,15	76,35
Amperestraat	95,57	60,47	67,21	72,70	79,72	86,66	83,15	76,35
Amperestraat	101,09	67,32	74,62	81,22	86,07	92,45	89,07	82,31
Duurzaamheidsstraat	102,92	72,42	80,44	88,03	90,30	95,21	92,21	85,59
Duurzaamheidsstraat	105,89	75,31	83,33	90,91	93,19	98,11	95,12	88,49
Duurzaamheidsstraat	105,88	75,35	83,38	90,96	93,24	98,16	95,16	88,54
Duurzaamheidsstraat	102,81	72,27	80,29	87,87	90,16	95,09	92,09	85,47
A28	117,68	86,60	96,24	101,66	108,26	108,79	103,53	97,82
A28	118,48	86,76	96,72	101,88	108,93	109,78	104,34	98,57
A28	117,83	86,83	96,50	101,91	108,51	109,07	103,81	98,09
A28	117,56	87,31	97,70	102,76	109,83	111,33	105,75	99,93
A28	117,56	87,31	97,70	102,76	109,83	111,33	105,75	99,93
A28	117,83	87,11	97,59	102,63	109,68	111,19	105,62	99,80
A28	110,14	78,85	88,84	94,39	100,45	101,93	96,58	90,85
A28	117,56	87,31	97,70	102,76	109,83	111,33	105,75	99,93
A28	117,68	86,60	96,24	101,66	108,26	108,79	103,53	97,82

Parc de Zwijger Invoergegevens

verkeersgegevens

Model: Def 2022 Model verkeerslawaaai (maatregelen scherm BG)
Groep: (hoofdgroep)
Lijst van Wegen, voor rekenmethode Wegverkeerslawaaai - RMW-2012

Groep	LE (N) 8k	LE (N) Totaal	LE (P4) 63	LE (P4) 125	LE (P4) 250	LE (P4) 500	LE (P4) 1k
Rondweg	76,00	97,86	--	--	--	--	--
Rondweg	72,70	94,60	--	--	--	--	--
Rondweg	73,26	95,08	--	--	--	--	--
Rondweg	80,49	101,60	--	--	--	--	--
Rondweg	76,78	98,55	--	--	--	--	--
Rondweg	79,34	101,17	--	--	--	--	--
Rondweg	76,28	98,16	--	--	--	--	--
Rondweg	76,38	98,17	--	--	--	--	--
Rondweg	78,77	100,71	--	--	--	--	--
Rondweg	78,81	100,74	--	--	--	--	--
Rondweg	80,34	101,44	--	--	--	--	--
Rondweg	79,44	100,35	--	--	--	--	--
Rondweg	80,49	101,60	--	--	--	--	--
Rondweg	80,41	101,55	--	--	--	--	--
Rondweg	78,27	98,85	--	--	--	--	--
Rondweg	80,45	101,54	--	--	--	--	--
Zuiderzeestraatweg	73,07	96,13	--	--	--	--	--
Zuiderzeestraatweg	72,32	96,12	--	--	--	--	--
Zuiderzeestraatweg	78,94	101,14	--	--	--	--	--
Zuiderzeestraatweg	78,71	100,88	--	--	--	--	--
Zuiderzeestraatweg	76,65	98,79	--	--	--	--	--
Zuiderzeestraatweg	76,56	98,83	--	--	--	--	--
Zuiderzeestraatweg	76,41	98,60	--	--	--	--	--
Zuiderzeestraatweg	74,56	97,40	--	--	--	--	--
Zuiderzeestraatweg	73,07	96,13	--	--	--	--	--
Hoeloesweg	61,40	84,63	--	--	--	--	--
Hoeloesweg	66,12	89,33	--	--	--	--	--
Hoeloesweg	67,22	90,30	--	--	--	--	--
Voskuilersteeg	70,72	94,17	--	--	--	--	--
Voskuilersteeg	70,01	93,47	--	--	--	--	--
Farenheidstraat	65,15	88,13	--	--	--	--	--
Farenheidstraat	65,15	88,13	--	--	--	--	--
Voskuilerdijk	53,94	77,89	--	--	--	--	--
Voskuilerdijk	64,98	88,63	--	--	--	--	--
Oude weg	64,98	88,63	--	--	--	--	--
Amperestraat	65,86	89,22	--	--	--	--	--
Amperestraat	65,86	89,22	--	--	--	--	--
Amperestraat	72,81	95,22	--	--	--	--	--
Duurzaamheidsstraat	78,05	98,60	--	--	--	--	--
Duurzaamheidsstraat	80,94	101,50	--	--	--	--	--
Duurzaamheidsstraat	80,98	101,55	--	--	--	--	--
Duurzaamheidsstraat	77,90	98,47	--	--	--	--	--
A28	89,36	112,82	--	--	--	--	--
A28	89,81	113,60	--	--	--	--	--
A28	89,63	113,09	--	--	--	--	--
A28	91,17	114,86	--	--	--	--	--
A28	91,17	114,86	--	--	--	--	--
A28	91,04	114,72	--	--	--	--	--
A28	82,83	105,59	--	--	--	--	--
A28	91,17	114,86	--	--	--	--	--
A28	89,36	112,82	--	--	--	--	--

Parc de Zwijger
Invoergegevens

Spoorlijn Amersfoort - Zwolle

Model: Model 2022-18-7 Appartemententen Rail
Groep: (hoofdgroep)
Lijst van Banen, voor rekenmethode Railverkeerslawaaï - RMR-2012

Naam	Omschr.	ISO_H	ISO M.	Hdef.	Hbron	Type	Cpl	Cpl_W
26452	82800000 - 82827000	--	0,00	Absoluut	0,20	Intensiteit	True	-2,7
26451	78390816 - 78395000	--	0,00	Absoluut	0,20	Intensiteit	True	-2,7
26451	78471522 - 78487000	--	0,00	Absoluut	0,20	Intensiteit	True	-2,7
26451	78576443 - 78595000	--	0,00	Absoluut	0,20	Intensiteit	True	-2,7
26451	78762999 - 78780000	--	0,00	Absoluut	0,20	Intensiteit	True	-2,7
26451	78780000 - 78795000	--	0,00	Absoluut	0,20	Intensiteit	True	-2,7
26451	78880069 - 78905000	--	0,00	Absoluut	0,20	Intensiteit	True	-2,7
26451	78913450 - 78930000	--	0,00	Absoluut	0,20	Intensiteit	True	-2,7
26451	78982409 - 79000000	--	0,00	Absoluut	0,20	Intensiteit	True	-2,7
26451	79010521 - 79015000	--	0,00	Absoluut	0,20	Intensiteit	True	-2,7
26451	79035649 - 79040000	--	0,00	Absoluut	0,20	Intensiteit	True	-2,7
26451	79102746 - 79115000	--	0,00	Absoluut	0,20	Intensiteit	True	-2,7
26451	79188447 - 79215000	--	0,00	Absoluut	0,20	Intensiteit	True	-2,7
26451	79301711 - 79315000	--	0,00	Absoluut	0,20	Intensiteit	True	-2,7
26451	79349951 - 79355000	--	0,00	Absoluut	0,20	Intensiteit	True	-2,7
26451	79372949 - 79415000	--	0,00	Absoluut	0,20	Intensiteit	True	-2,7
26451	79457782 - 79515000	--	0,00	Absoluut	0,20	Intensiteit	True	-2,7
26451	79597676 - 79615000	--	0,00	Absoluut	0,20	Intensiteit	True	-2,7
26451	79615000 - 79627000	--	0,00	Absoluut	0,20	Intensiteit	True	-2,7
26451	79631392 - 79715000	--	0,00	Absoluut	0,20	Intensiteit	True	-2,7
26451	79793002 - 79815000	--	0,00	Absoluut	0,20	Intensiteit	True	-2,7
26451	79888900 - 79915000	--	0,00	Absoluut	0,20	Intensiteit	True	-2,7
26451	79945666 - 80015000	--	0,00	Absoluut	0,20	Intensiteit	True	-2,7
26451	80108276 - 80115000	--	0,00	Absoluut	0,20	Intensiteit	True	-2,7
26451	80115000 - 80215000	--	0,00	Absoluut	0,20	Intensiteit	True	-2,7
26451	80215000 - 80227000	--	0,00	Absoluut	0,20	Intensiteit	True	-2,7
26451	80818384 - 80827000	--	0,00	Absoluut	0,20	Intensiteit	True	-2,7
26451	81607975 - 81627000	--	0,00	Absoluut	0,20	Intensiteit	True	-2,7
26451	82251599 - 82327000	--	0,00	Absoluut	0,20	Intensiteit	True	-2,7
26451	82703828 - 82799999	--	0,00	Absoluut	0,20	Intensiteit	True	-2,7
824	78386581 - 78400000	--	0,00	Absoluut	0,20	Intensiteit	True	-2,7
824	78490323 - 78500000	--	0,00	Absoluut	0,20	Intensiteit	True	-2,7
824	78740924 - 78758000	--	0,00	Absoluut	0,20	Intensiteit	True	-2,7
824	78778000 - 78780000	11,03	0,00	Absoluut	0,20	Intensiteit	True	-2,7
824	78854417 - 78865000	--	0,00	Absoluut	0,20	Intensiteit	True	-2,7
824	78959516 - 78965000	--	0,00	Absoluut	0,20	Intensiteit	True	-2,7
824	78978880 - 78998000	--	0,00	Absoluut	0,20	Intensiteit	True	-2,7
824	79056245 - 79065000	--	0,00	Absoluut	0,20	Intensiteit	True	-2,7
824	79158373 - 79165000	--	0,00	Absoluut	0,20	Intensiteit	True	-2,7
824	79237274 - 79265000	--	0,00	Absoluut	0,20	Intensiteit	True	-2,7
824	79325968 - 79365000	--	0,00	Absoluut	0,20	Intensiteit	True	-2,7
824	79455171 - 79465000	--	0,00	Absoluut	0,20	Intensiteit	True	-2,7
824	79558232 - 79565000	--	0,00	Absoluut	0,20	Intensiteit	True	-2,7
824	79632576 - 79665000	--	0,00	Absoluut	0,20	Intensiteit	True	-2,7
824	79736301 - 79765000	--	0,00	Absoluut	0,20	Intensiteit	True	-2,7
824	79831644 - 79865000	--	0,00	Absoluut	0,20	Intensiteit	True	-2,7
824	79865000 - 79965000	--	0,00	Absoluut	0,20	Intensiteit	True	-2,7
824	80022331 - 80065000	--	0,00	Absoluut	0,20	Intensiteit	True	-2,7
824	80143500 - 80165000	--	0,00	Absoluut	0,20	Intensiteit	True	-2,7
824	80165000 - 80265000	--	0,00	Absoluut	0,20	Intensiteit	True	-2,7
824	80302836 - 80365000	--	0,00	Absoluut	0,20	Intensiteit	True	-2,7
824	80444228 - 80498000	--	0,00	Absoluut	0,20	Intensiteit	True	-2,7
824	80551499 - 80565000	--	0,00	Absoluut	0,20	Intensiteit	True	-2,7
824	80680876 - 80698000	--	0,00	Absoluut	0,20	Intensiteit	True	-2,7
824	80761875 - 80765000	--	0,00	Absoluut	0,20	Intensiteit	True	-2,7
824	80877986 - 80898000	--	0,00	Absoluut	0,20	Intensiteit	True	-2,7
824	80976661 - 80993000	--	0,00	Absoluut	0,20	Intensiteit	True	-2,7
824	82702205 - 82800000	--	0,00	Absoluut	0,20	Intensiteit	True	-2,7

Parc de Zwijger Invoergegevens

Spoorlijn Amersfoort - Zwolle

Model: Model 2022-18-7 Appartemententen Rail
 Groep: (hoofdgroep)
 Lijst van Banen, voor rekenmethode Railverkeerslawaaï - RMR-2012

Naam	Cbb,2k	Cbb,4k	Cbb,8k	RRgebr	RuwheidID	Brugcorrectie	BrugID	Trein 1	Profiell	Aantal(D) 1
26452	0,0	0,0	0,0	False		False		MAT'64-T	Stoppend	0,000
26451	0,0	0,0	0,0	False		False		MAT'64-T	Stoppend	0,000
26451	0,0	0,0	0,0	False		False		MAT'64-T	Stoppend	0,000
26451	0,0	0,0	0,0	False		False		MAT'64-T	Stoppend	0,000
26451	0,0	0,0	0,0	False		False		MAT'64-T	Stoppend	0,000
26451	0,0	0,0	0,0	False		False		MAT'64-T	Stoppend	0,000
26451	0,0	0,0	0,0	False		False		MAT'64-T	Stoppend	0,000
26451	0,0	0,0	0,0	False		False		MAT'64-T	Stoppend	0,000
26451	0,0	0,0	0,0	False		False		MAT'64-T	Stoppend	0,000
26451	0,0	0,0	0,0	False		False		MAT'64-T	Stoppend	0,000
26451	0,0	0,0	0,0	False		False		MAT'64-T	Stoppend	0,000
26451	0,0	0,0	0,0	False		False		MAT'64-T	Stoppend	0,000
26451	0,0	0,0	0,0	False		False		MAT'64-T	Stoppend	0,000
26451	0,0	0,0	0,0	False		False		MAT'64-T	Stoppend	0,000
26451	0,0	0,0	0,0	False		False		MAT'64-T	Stoppend	0,000
26451	0,0	0,0	0,0	False		False		MAT'64-T	Stoppend	0,000
26451	0,0	0,0	0,0	False		False		MAT'64-T	Stoppend	0,000
26451	0,0	0,0	0,0	False		False		MAT'64-T	Stoppend	0,000
26451	0,0	0,0	0,0	False		False		MAT'64-T	Stoppend	0,000
26451	0,0	0,0	0,0	False		False		MAT'64-T	Stoppend	0,000
26451	0,0	0,0	0,0	False		False		MAT'64-T	Stoppend	0,000
26451	0,0	0,0	0,0	False		False		MAT'64-T	Stoppend	0,000
26451	0,0	0,0	0,0	False		False		MAT'64-T	Stoppend	0,000
26451	0,0	0,0	0,0	False		False		MAT'64-T	Stoppend	0,000
26451	0,0	0,0	0,0	False		False		MAT'64-T	Stoppend	0,000
824	0,0	0,0	0,0	False		False		MAT'64-T	Stoppend	0,000
824	0,0	0,0	0,0	False		False		MAT'64-T	Stoppend	0,000
824	0,0	0,0	0,0	False		False		MAT'64-T	Stoppend	0,000
824	0,0	0,0	0,0	False		False		MAT'64-T	Stoppend	0,000
824	0,0	0,0	0,0	False		False		MAT'64-T	Stoppend	0,000
824	0,0	0,0	0,0	False		False		MAT'64-T	Stoppend	0,000
824	0,0	0,0	0,0	False		False		MAT'64-T	Stoppend	0,000
824	0,0	0,0	0,0	False		False		MAT'64-T	Stoppend	0,000
824	0,0	0,0	0,0	False		False		MAT'64-T	Stoppend	0,000
824	0,0	0,0	0,0	False		False		MAT'64-T	Stoppend	0,000
824	0,0	0,0	0,0	False		False		MAT'64-T	Stoppend	0,000
824	0,0	0,0	0,0	False		False		MAT'64-T	Stoppend	0,000
824	0,0	0,0	0,0	False		False		MAT'64-T	Stoppend	0,000
824	0,0	0,0	0,0	False		False		MAT'64-T	Stoppend	0,000
824	0,0	0,0	0,0	False		False		MAT'64-T	Stoppend	0,000
824	0,0	0,0	0,0	False		False		MAT'64-T	Stoppend	0,000
824	0,0	0,0	0,0	False		False		MAT'64-T	Stoppend	0,000
824	0,0	0,0	0,0	False		False		MAT'64-T	Stoppend	0,000
824	0,0	0,0	0,0	False		False		MAT'64-T	Stoppend	0,000
824	0,0	0,0	0,0	False		False		MAT'64-T	Stoppend	0,000
824	0,0	0,0	0,0	False		False		MAT'64-T	Stoppend	0,000
824	0,0	0,0	0,0	False		False		MAT'64-T	Stoppend	0,000
824	0,0	0,0	0,0	False		False		MAT'64-T	Stoppend	0,000
824	0,0	0,0	0,0	False		False		MAT'64-T	Stoppend	0,000
824	0,0	0,0	0,0	False		False		MAT'64-T	Stoppend	0,000
824	0,0	0,0	0,0	False		False		MAT'64-T	Stoppend	0,000
824	0,0	0,0	0,0	False		False		MAT'64-T	Stoppend	0,000
824	0,0	0,0	0,0	False		False		MAT'64-T	Stoppend	0,000
824	0,0	0,0	0,0	False		False		MAT'64-T	Stoppend	0,000

Parc de Zwijger
Invoergegevens

Spoorlijn Amersfoort - Zwolle

Model: Model 2022-18-7 Appartemententen Rail
Groep: (hoofdgroep)
Lijst van Banen, voor rekenmethode Railverkeerslawaaai - RMR-2012

Naam	Aantal(A) 1	Aantal(N) 1	Aantal(P4) 1	V(D) 1	V(A) 1	V(N) 1	V(P4) 1	Trein 2	Profiel2	Aantal(D) 2
26452	0,040	0,000	0,000	130	130	130	0	MAT'64-V	Doorgaand	0,080
26451	0,080	0,000	0,000	64	64	64	0	MAT'64-V	Doorgaand	0,080
26451	0,080	0,000	0,000	57	57	57	0	MAT'64-V	Doorgaand	0,080
26451	0,080	0,000	0,000	48	48	48	0	MAT'64-V	Doorgaand	0,080
26451	0,080	0,000	0,000	40	40	40	0	MAT'64-V	Doorgaand	0,080
26451	0,040	0,000	0,000	40	40	40	0	MAT'64-V	Doorgaand	0,080
26451	0,040	0,000	0,000	-40	-40	-40	0	MAT'64-V	Doorgaand	0,080
26451	0,040	0,000	0,000	-40	-40	-40	0	MAT'64-V	Doorgaand	0,080
26451	0,040	0,000	0,000	-47	-47	-47	0	MAT'64-V	Doorgaand	0,080
26451	0,040	0,000	0,000	-57	-57	-57	0	MAT'64-V	Doorgaand	0,080
26451	0,040	0,000	0,000	-58	-58	-58	0	MAT'64-V	Doorgaand	0,080
26451	0,040	0,000	0,000	-62	-62	-62	0	MAT'64-V	Doorgaand	0,080
26451	0,040	0,000	0,000	-69	-69	-69	0	MAT'64-V	Doorgaand	0,080
26451	0,040	0,000	0,000	-76	-76	-76	0	MAT'64-V	Doorgaand	0,080
26451	0,040	0,000	0,000	-82	-82	-82	0	MAT'64-V	Doorgaand	0,080
26451	0,040	0,000	0,000	-85	-85	-85	0	MAT'64-V	Doorgaand	0,080
26451	0,040	0,000	0,000	-91	-91	-91	0	MAT'64-V	Doorgaand	0,080
26451	0,040	0,000	0,000	-99	-99	-99	0	MAT'64-V	Doorgaand	0,080
26451	0,040	0,000	0,000	-107	-107	-107	0	MAT'64-V	Doorgaand	0,080
26451	0,040	0,000	0,000	-107	-107	-107	0	MAT'64-V	Doorgaand	0,080
26451	0,040	0,000	0,000	-114	-114	-114	0	MAT'64-V	Doorgaand	0,080
26451	0,040	0,000	0,000	-120	-120	-120	0	MAT'64-V	Doorgaand	0,080
26451	0,040	0,000	0,000	-125	-125	-125	0	MAT'64-V	Doorgaand	0,080
26451	0,040	0,000	0,000	-128	-128	-128	0	MAT'64-V	Doorgaand	0,080
26451	0,040	0,000	0,000	-129	-129	-129	0	MAT'64-V	Doorgaand	0,080
26451	0,040	0,000	0,000	130	130	130	0	MAT'64-V	Doorgaand	0,080
26451	0,040	0,000	0,000	130	130	130	0	MAT'64-V	Doorgaand	0,080
26451	0,040	0,000	0,000	130	130	130	0	MAT'64-V	Doorgaand	0,080
26451	0,040	0,000	0,000	130	130	130	0	MAT'64-V	Doorgaand	0,080
26451	0,040	0,000	0,000	130	130	130	0	MAT'64-V	Doorgaand	0,080
824	0,080	0,000	0,000	-65	-65	-65	0	MAT'64-V	Doorgaand	0,060
824	0,080	0,000	0,000	-50	-50	-50	0	MAT'64-V	Doorgaand	0,060
824	0,080	0,000	0,000	-40	-40	-40	0	MAT'64-V	Doorgaand	0,060
824	0,080	0,000	0,000	40	40	40	0	MAT'64-V	Doorgaand	0,060
824	0,080	0,000	0,000	40	40	40	0	MAT'64-V	Doorgaand	0,060
824	0,080	0,000	0,000	46	46	46	0	MAT'64-V	Doorgaand	0,060
824	0,080	0,000	0,000	51	51	51	0	MAT'64-V	Doorgaand	0,060
824	0,080	0,000	0,000	58	58	58	0	MAT'64-V	Doorgaand	0,060
824	0,080	0,000	0,000	66	66	66	0	MAT'64-V	Doorgaand	0,060
824	0,080	0,000	0,000	73	73	73	0	MAT'64-V	Doorgaand	0,060
824	0,080	0,000	0,000	79	79	79	0	MAT'64-V	Doorgaand	0,060
824	0,080	0,000	0,000	85	85	85	0	MAT'64-V	Doorgaand	0,060
824	0,080	0,000	0,000	90	90	90	0	MAT'64-V	Doorgaand	0,060
824	0,080	0,000	0,000	94	94	94	0	MAT'64-V	Doorgaand	0,060
824	0,080	0,000	0,000	98	98	98	0	MAT'64-V	Doorgaand	0,060
824	0,080	0,000	0,000	101	101	101	0	MAT'64-V	Doorgaand	0,060
824	0,080	0,000	0,000	105	105	105	0	MAT'64-V	Doorgaand	0,060
824	0,080	0,000	0,000	108	108	108	0	MAT'64-V	Doorgaand	0,060
824	0,080	0,000	0,000	111	111	111	0	MAT'64-V	Doorgaand	0,060
824	0,080	0,000	0,000	114	114	114	0	MAT'64-V	Doorgaand	0,060
824	0,080	0,000	0,000	116	116	116	0	MAT'64-V	Doorgaand	0,060
824	0,080	0,000	0,000	119	119	119	0	MAT'64-V	Doorgaand	0,060
824	0,080	0,000	0,000	121	121	121	0	MAT'64-V	Doorgaand	0,060
824	0,080	0,000	0,000	123	123	123	0	MAT'64-V	Doorgaand	0,060
824	0,080	0,000	0,000	125	125	125	0	MAT'64-V	Doorgaand	0,060
824	0,080	0,000	0,000	127	127	127	0	MAT'64-V	Doorgaand	0,060
824	0,080	0,000	0,000	129	129	129	0	MAT'64-V	Doorgaand	0,060
824	0,080	0,000	0,000	130	130	130	0	MAT'64-V	Doorgaand	0,060

Parc de Zwijger
Invoergegevens

Spoorlijn Amersfoort - Zwolle

Model: Model 2022-18-7 Appartemententen Rail
Groep: (hoofdgroep)
Lijst van Banen, voor rekenmethode Railverkeerslawaaï - RMR-2012

Naam	Aantal(A) 2	Aantal(N) 2	Aantal(P4) 2	V(D) 2	V(A) 2	V(N) 2	V(P4) 2	Trein 3	Profiel3	Aantal(D) 3
26452	0,000	0,000	0,000	130	130	130	0	MAT'64-V	Stoppend	0,260
26451	0,000	0,000	0,000	130	130	130	0	MAT'64-V	Stoppend	0,260
26451	0,000	0,000	0,000	130	130	130	0	MAT'64-V	Stoppend	0,260
26451	0,000	0,000	0,000	130	130	130	0	MAT'64-V	Stoppend	0,260
26451	0,000	0,000	0,000	130	130	130	0	MAT'64-V	Stoppend	0,260
26451	0,000	0,000	0,000	130	130	130	0	MAT'64-V	Stoppend	0,260
26451	0,000	0,000	0,000	130	130	130	0	MAT'64-V	Stoppend	0,260
26451	0,000	0,000	0,000	130	130	130	0	MAT'64-V	Stoppend	0,260
26451	0,000	0,000	0,000	130	130	130	0	MAT'64-V	Stoppend	0,260
26451	0,000	0,000	0,000	130	130	130	0	MAT'64-V	Stoppend	0,260
26451	0,000	0,000	0,000	130	130	130	0	MAT'64-V	Stoppend	0,260
26451	0,000	0,000	0,000	130	130	130	0	MAT'64-V	Stoppend	0,260
26451	0,000	0,000	0,000	130	130	130	0	MAT'64-V	Stoppend	0,260
26451	0,000	0,000	0,000	130	130	130	0	MAT'64-V	Stoppend	0,260
26451	0,000	0,000	0,000	130	130	130	0	MAT'64-V	Stoppend	0,260
26451	0,000	0,000	0,000	130	130	130	0	MAT'64-V	Stoppend	0,260
26451	0,000	0,000	0,000	130	130	130	0	MAT'64-V	Stoppend	0,260
26451	0,000	0,000	0,000	130	130	130	0	MAT'64-V	Stoppend	0,260
26451	0,000	0,000	0,000	130	130	130	0	MAT'64-V	Stoppend	0,260
26451	0,000	0,000	0,000	130	130	130	0	MAT'64-V	Stoppend	0,260
824	0,220	0,000	0,000	130	130	130	0	MAT'64-V	Stoppend	0,280
824	0,220	0,000	0,000	130	130	130	0	MAT'64-V	Stoppend	0,280
824	0,220	0,000	0,000	130	130	130	0	MAT'64-V	Stoppend	0,280
824	0,220	0,000	0,000	130	130	130	0	MAT'64-V	Stoppend	0,280
824	0,220	0,000	0,000	130	130	130	0	MAT'64-V	Stoppend	0,280
824	0,220	0,000	0,000	130	130	130	0	MAT'64-V	Stoppend	0,280
824	0,220	0,000	0,000	130	130	130	0	MAT'64-V	Stoppend	0,280
824	0,220	0,000	0,000	130	130	130	0	MAT'64-V	Stoppend	0,280
824	0,220	0,000	0,000	130	130	130	0	MAT'64-V	Stoppend	0,280
824	0,220	0,000	0,000	130	130	130	0	MAT'64-V	Stoppend	0,280
824	0,220	0,000	0,000	130	130	130	0	MAT'64-V	Stoppend	0,280
824	0,220	0,000	0,000	130	130	130	0	MAT'64-V	Stoppend	0,280
824	0,220	0,000	0,000	130	130	130	0	MAT'64-V	Stoppend	0,280
824	0,220	0,000	0,000	130	130	130	0	MAT'64-V	Stoppend	0,280
824	0,220	0,000	0,000	130	130	130	0	MAT'64-V	Stoppend	0,280
824	0,220	0,000	0,000	130	130	130	0	MAT'64-V	Stoppend	0,280
824	0,220	0,000	0,000	130	130	130	0	MAT'64-V	Stoppend	0,280
824	0,220	0,000	0,000	130	130	130	0	MAT'64-V	Stoppend	0,280
824	0,220	0,000	0,000	130	130	130	0	MAT'64-V	Stoppend	0,280
824	0,220	0,000	0,000	130	130	130	0	MAT'64-V	Stoppend	0,280
824	0,220	0,000	0,000	130	130	130	0	MAT'64-V	Stoppend	0,280
824	0,220	0,000	0,000	130	130	130	0	MAT'64-V	Stoppend	0,280
824	0,220	0,000	0,000	130	130	130	0	MAT'64-V	Stoppend	0,280
824	0,220	0,000	0,000	130	130	130	0	MAT'64-V	Stoppend	0,280
824	0,220	0,000	0,000	130	130	130	0	MAT'64-V	Stoppend	0,280
824	0,220	0,000	0,000	130	130	130	0	MAT'64-V	Stoppend	0,280
824	0,220	0,000	0,000	130	130	130	0	MAT'64-V	Stoppend	0,280

Parc de Zwijger
Invoergegevens

Spoorlijn Amersfoort - Zwolle

Model: Model 2022-18-7 Appartemententen Rail
Groep: (hoofdgroep)
Lijst van Banen, voor rekenmethode Railverkeerslawaaai - RMR-2012

Naam	Aantal(A) 3	Aantal(N) 3	Aantal(P4) 3	V(D) 3	V(A) 3	V(N) 3	V(P4) 3	Trein 4	Profiel4	Aantal(D) 4
26452	0,860	0,260	0,000	130	130	130	0	ICM-3	Doorgaand	15,510
26451	0,860	0,260	0,000	64	64	64	0	ICM-3	Doorgaand	15,510
26451	0,860	0,260	0,000	57	57	57	0	ICM-3	Doorgaand	15,510
26451	0,860	0,260	0,000	48	48	48	0	ICM-3	Doorgaand	15,510
26451	0,860	0,260	0,000	40	40	40	0	ICM-3	Doorgaand	15,510
26451	0,860	0,260	0,000	40	40	40	0	ICM-3	Doorgaand	15,510
26451	0,860	0,260	0,000	-40	-40	-40	0	ICM-3	Doorgaand	15,510
26451	0,860	0,260	0,000	-40	-40	-40	0	ICM-3	Doorgaand	15,510
26451	0,860	0,260	0,000	-47	-47	-47	0	ICM-3	Doorgaand	15,510
26451	0,860	0,260	0,000	-57	-57	-57	0	ICM-3	Doorgaand	15,510
26451	0,860	0,260	0,000	-58	-58	-58	0	ICM-3	Doorgaand	15,510
26451	0,860	0,260	0,000	-62	-62	-62	0	ICM-3	Doorgaand	15,510
26451	0,860	0,260	0,000	-69	-69	-69	0	ICM-3	Doorgaand	15,510
26451	0,860	0,260	0,000	-76	-76	-76	0	ICM-3	Doorgaand	15,510
26451	0,860	0,260	0,000	-82	-82	-82	0	ICM-3	Doorgaand	15,510
26451	0,860	0,260	0,000	-85	-85	-85	0	ICM-3	Doorgaand	15,510
26451	0,860	0,260	0,000	-91	-91	-91	0	ICM-3	Doorgaand	15,510
26451	0,860	0,260	0,000	-99	-99	-99	0	ICM-3	Doorgaand	15,510
26451	0,860	0,260	0,000	-107	-107	-107	0	ICM-3	Doorgaand	15,510
26451	0,860	0,260	0,000	-107	-107	-107	0	ICM-3	Doorgaand	15,510
26451	0,860	0,260	0,000	-114	-114	-114	0	ICM-3	Doorgaand	15,510
26451	0,860	0,260	0,000	-120	-120	-120	0	ICM-3	Doorgaand	15,510
26451	0,860	0,260	0,000	-125	-125	-125	0	ICM-3	Doorgaand	15,510
26451	0,860	0,260	0,000	-128	-128	-128	0	ICM-3	Doorgaand	15,510
26451	0,860	0,260	0,000	-129	-129	-129	0	ICM-3	Doorgaand	15,510
26451	0,860	0,260	0,000	130	130	130	0	ICM-3	Doorgaand	15,510
26451	0,860	0,260	0,000	130	130	130	0	ICM-3	Doorgaand	15,510
26451	0,860	0,260	0,000	130	130	130	0	ICM-3	Doorgaand	15,510
26451	0,860	0,260	0,000	130	130	130	0	ICM-3	Doorgaand	15,510
26451	0,860	0,260	0,000	130	130	130	0	ICM-3	Doorgaand	15,510
824	0,820	0,180	0,000	-65	-65	-65	0	ICM-3	Doorgaand	15,540
824	0,820	0,180	0,000	-50	-50	-50	0	ICM-3	Doorgaand	15,540
824	0,820	0,180	0,000	-40	-40	-40	0	ICM-3	Doorgaand	15,540
824	0,820	0,180	0,000	40	40	40	0	ICM-3	Doorgaand	15,540
824	0,760	0,200	0,000	40	40	40	0	ICM-3	Doorgaand	15,540
824	0,760	0,200	0,000	46	46	46	0	ICM-3	Doorgaand	15,540
824	0,760	0,200	0,000	51	51	51	0	ICM-3	Doorgaand	15,540
824	0,760	0,200	0,000	58	58	58	0	ICM-3	Doorgaand	15,540
824	0,760	0,200	0,000	66	66	66	0	ICM-3	Doorgaand	15,540
824	0,760	0,200	0,000	73	73	73	0	ICM-3	Doorgaand	15,540
824	0,760	0,200	0,000	79	79	79	0	ICM-3	Doorgaand	15,540
824	0,760	0,200	0,000	85	85	85	0	ICM-3	Doorgaand	15,540
824	0,760	0,200	0,000	90	90	90	0	ICM-3	Doorgaand	15,540
824	0,760	0,200	0,000	94	94	94	0	ICM-3	Doorgaand	15,540
824	0,760	0,200	0,000	98	98	98	0	ICM-3	Doorgaand	15,540
824	0,760	0,200	0,000	101	101	101	0	ICM-3	Doorgaand	15,540
824	0,760	0,200	0,000	105	105	105	0	ICM-3	Doorgaand	15,540
824	0,760	0,200	0,000	108	108	108	0	ICM-3	Doorgaand	15,540
824	0,760	0,200	0,000	111	111	111	0	ICM-3	Doorgaand	15,540
824	0,760	0,200	0,000	114	114	114	0	ICM-3	Doorgaand	15,540
824	0,760	0,200	0,000	116	116	116	0	ICM-3	Doorgaand	15,540
824	0,760	0,200	0,000	119	119	119	0	ICM-3	Doorgaand	15,540
824	0,760	0,200	0,000	121	121	121	0	ICM-3	Doorgaand	15,540
824	0,760	0,200	0,000	123	123	123	0	ICM-3	Doorgaand	15,540
824	0,760	0,200	0,000	125	125	125	0	ICM-3	Doorgaand	15,540
824	0,760	0,200	0,000	127	127	127	0	ICM-3	Doorgaand	15,540
824	0,760	0,200	0,000	129	129	129	0	ICM-3	Doorgaand	15,540
824	0,760	0,200	0,000	130	130	130	0	ICM-3	Doorgaand	15,540

Parc de Zwijger Invoergegevens

Spoorlijn Amersfoort - Zwolle

Model: Model 2022-18-7 Appartemententen Rail
Groep: (hoofdgroep)
Lijst van Banen, voor rekenmethode Railverkeerslawaaai - RMR-2012

Naam	Aantal(A) 5	Aantal(N) 5	Aantal(P4) 5	V(D) 5	V(A) 5	V(N) 5	V(P4) 5	Trein 6	Profiel6	Aantal(D) 6
26452	0,000	0,040	0,000	83	83	83	0	E-LOC	Stoppend	0,700
26451	0,000	0,040	0,000	89	89	89	0	E-LOC	Stoppend	0,700
26451	0,000	0,040	0,000	89	89	89	0	E-LOC	Stoppend	0,700
26451	0,000	0,040	0,000	89	89	89	0	E-LOC	Stoppend	0,700
26451	0,000	0,040	0,000	89	89	89	0	E-LOC	Stoppend	0,700
26451	0,000	0,040	0,000	89	89	89	0	E-LOC	Stoppend	0,700
26451	0,000	0,040	0,000	88	88	88	0	E-LOC	Stoppend	0,700
26451	0,000	0,040	0,000	88	88	88	0	E-LOC	Stoppend	0,700
26451	0,000	0,040	0,000	88	88	88	0	E-LOC	Stoppend	0,700
26451	0,000	0,040	0,000	88	88	88	0	E-LOC	Stoppend	0,700
26451	0,000	0,040	0,000	88	88	88	0	E-LOC	Stoppend	0,700
26451	0,000	0,040	0,000	88	88	88	0	E-LOC	Stoppend	0,700
26451	0,000	0,040	0,000	88	88	88	0	E-LOC	Stoppend	0,700
26451	0,000	0,040	0,000	88	88	88	0	E-LOC	Stoppend	0,700
26451	0,000	0,040	0,000	87	87	87	0	E-LOC	Stoppend	0,700
26451	0,000	0,040	0,000	87	87	87	0	E-LOC	Stoppend	0,700
26451	0,000	0,040	0,000	87	87	87	0	E-LOC	Stoppend	0,700
26451	0,000	0,040	0,000	87	87	87	0	E-LOC	Stoppend	0,700
26451	0,000	0,040	0,000	87	87	87	0	E-LOC	Stoppend	0,700
26451	0,000	0,040	0,000	87	87	87	0	E-LOC	Stoppend	0,700
26451	0,000	0,040	0,000	86	86	86	0	E-LOC	Stoppend	0,700
26451	0,000	0,040	0,000	85	85	85	0	E-LOC	Stoppend	0,700
26451	0,000	0,040	0,000	84	84	84	0	E-LOC	Stoppend	0,700
26451	0,000	0,040	0,000	83	83	83	0	E-LOC	Stoppend	0,700
824	0,000	0,030	0,000	90	90	90	0	E-LOC	Stoppend	0,710
824	0,000	0,030	0,000	90	90	90	0	E-LOC	Stoppend	0,710
824	0,000	0,030	0,000	90	90	90	0	E-LOC	Stoppend	0,710
824	0,000	0,030	0,000	90	90	90	0	E-LOC	Stoppend	0,710
824	0,000	0,030	0,000	90	90	90	0	E-LOC	Stoppend	0,710
824	0,000	0,030	0,000	90	90	90	0	E-LOC	Stoppend	0,710
824	0,000	0,030	0,000	90	90	90	0	E-LOC	Stoppend	0,710
824	0,000	0,030	0,000	90	90	90	0	E-LOC	Stoppend	0,710
824	0,000	0,030	0,000	90	90	90	0	E-LOC	Stoppend	0,710
824	0,000	0,030	0,000	90	90	90	0	E-LOC	Stoppend	0,710
824	0,000	0,030	0,000	90	90	90	0	E-LOC	Stoppend	0,710
824	0,000	0,030	0,000	90	90	90	0	E-LOC	Stoppend	0,710
824	0,000	0,030	0,000	90	90	90	0	E-LOC	Stoppend	0,710
824	0,000	0,030	0,000	90	90	90	0	E-LOC	Stoppend	0,710
824	0,000	0,030	0,000	90	90	90	0	E-LOC	Stoppend	0,710
824	0,000	0,030	0,000	90	90	90	0	E-LOC	Stoppend	0,710
824	0,000	0,030	0,000	90	90	90	0	E-LOC	Stoppend	0,710
824	0,000	0,030	0,000	90	90	90	0	E-LOC	Stoppend	0,710
824	0,000	0,030	0,000	90	90	90	0	E-LOC	Stoppend	0,710
824	0,000	0,030	0,000	90	90	90	0	E-LOC	Stoppend	0,710
824	0,000	0,030	0,000	90	90	90	0	E-LOC	Stoppend	0,710
824	0,000	0,030	0,000	90	90	90	0	E-LOC	Stoppend	0,710
824	0,000	0,030	0,000	90	90	90	0	E-LOC	Stoppend	0,710
824	0,000	0,030	0,000	90	90	90	0	E-LOC	Stoppend	0,710
824	0,000	0,030	0,000	90	90	90	0	E-LOC	Stoppend	0,710
824	0,000	0,030	0,000	90	90	90	0	E-LOC	Stoppend	0,710

Parc de Zwijger
Invoergegevens

Spoorlijn Amersfoort - Zwolle

Model: Model 2022-18-7 Appartemententen Rail
Groep: (hoofdgroep)
Lijst van Banen, voor rekenmethode Railverkeerslawaaai - RMR-2012

Naam	Aantal(A) 6	Aantal(N) 6	Aantal(P4) 6	V(D) 6	V(A) 6	V(N) 6	V(P4) 6	Trein 7	Profiel7	Aantal(D) 7
26452	0,600	0,180	0,000	130	130	130	0	MDDM	Stoppend	1,440
26451	0,600	0,180	0,000	64	64	64	0	MDDM	Stoppend	1,440
26451	0,600	0,180	0,000	57	57	57	0	MDDM	Stoppend	1,440
26451	0,600	0,180	0,000	48	48	48	0	MDDM	Stoppend	1,440
26451	0,600	0,180	0,000	40	40	40	0	MDDM	Stoppend	1,440
26451	0,600	0,180	0,000	40	40	40	0	MDDM	Stoppend	1,440
26451	0,600	0,180	0,000	-40	-40	-40	0	MDDM	Stoppend	1,440
26451	0,600	0,180	0,000	-40	-40	-40	0	MDDM	Stoppend	1,440
26451	0,600	0,180	0,000	-47	-47	-47	0	MDDM	Stoppend	1,440
26451	0,600	0,180	0,000	-57	-57	-57	0	MDDM	Stoppend	1,440
26451	0,600	0,180	0,000	-58	-58	-58	0	MDDM	Stoppend	1,440
26451	0,600	0,180	0,000	-62	-62	-62	0	MDDM	Stoppend	1,440
26451	0,600	0,180	0,000	-69	-69	-69	0	MDDM	Stoppend	1,440
26451	0,600	0,180	0,000	-76	-76	-76	0	MDDM	Stoppend	1,440
26451	0,600	0,180	0,000	-82	-82	-82	0	MDDM	Stoppend	1,440
26451	0,600	0,180	0,000	-85	-85	-85	0	MDDM	Stoppend	1,440
26451	0,600	0,180	0,000	-91	-91	-91	0	MDDM	Stoppend	1,440
26451	0,600	0,180	0,000	-99	-99	-99	0	MDDM	Stoppend	1,440
26451	0,600	0,180	0,000	-107	-107	-107	0	MDDM	Stoppend	1,440
26451	0,600	0,180	0,000	-107	-107	-107	0	MDDM	Stoppend	1,440
26451	0,600	0,180	0,000	-114	-114	-114	0	MDDM	Stoppend	1,440
26451	0,600	0,180	0,000	-120	-120	-120	0	MDDM	Stoppend	1,440
26451	0,600	0,180	0,000	-125	-125	-125	0	MDDM	Stoppend	1,440
26451	0,600	0,180	0,000	-128	-128	-128	0	MDDM	Stoppend	1,440
26451	0,600	0,180	0,000	-129	-129	-129	0	MDDM	Stoppend	1,440
26451	0,600	0,180	0,000	130	130	130	0	MDDM	Stoppend	1,440
26451	0,600	0,180	0,000	130	130	130	0	MDDM	Stoppend	1,440
26451	0,600	0,180	0,000	130	130	130	0	MDDM	Stoppend	1,440
26451	0,600	0,180	0,000	130	130	130	0	MDDM	Stoppend	1,440
26451	0,600	0,180	0,000	130	130	130	0	MDDM	Stoppend	1,440
824	0,620	0,150	0,000	-65	-65	-65	0	MDDM	Stoppend	1,440
824	0,620	0,150	0,000	-50	-50	-50	0	MDDM	Stoppend	1,440
824	0,620	0,150	0,000	-40	-40	-40	0	MDDM	Stoppend	1,440
824	0,620	0,150	0,000	40	40	40	0	MDDM	Stoppend	1,440
824	0,650	0,140	0,000	40	40	40	0	MDDM	Stoppend	1,460
824	0,650	0,140	0,000	46	46	46	0	MDDM	Stoppend	1,460
824	0,650	0,140	0,000	51	51	51	0	MDDM	Stoppend	1,460
824	0,650	0,140	0,000	58	58	58	0	MDDM	Stoppend	1,460
824	0,650	0,140	0,000	66	66	66	0	MDDM	Stoppend	1,460
824	0,650	0,140	0,000	73	73	73	0	MDDM	Stoppend	1,460
824	0,650	0,140	0,000	79	79	79	0	MDDM	Stoppend	1,460
824	0,650	0,140	0,000	85	85	85	0	MDDM	Stoppend	1,460
824	0,650	0,140	0,000	90	90	90	0	MDDM	Stoppend	1,460
824	0,650	0,140	0,000	94	94	94	0	MDDM	Stoppend	1,460
824	0,650	0,140	0,000	98	98	98	0	MDDM	Stoppend	1,460
824	0,650	0,140	0,000	101	101	101	0	MDDM	Stoppend	1,460
824	0,650	0,140	0,000	105	105	105	0	MDDM	Stoppend	1,460
824	0,650	0,140	0,000	108	108	108	0	MDDM	Stoppend	1,460
824	0,650	0,140	0,000	111	111	111	0	MDDM	Stoppend	1,460
824	0,650	0,140	0,000	114	114	114	0	MDDM	Stoppend	1,460
824	0,650	0,140	0,000	116	116	116	0	MDDM	Stoppend	1,460
824	0,650	0,140	0,000	119	119	119	0	MDDM	Stoppend	1,460
824	0,650	0,140	0,000	121	121	121	0	MDDM	Stoppend	1,460
824	0,650	0,140	0,000	123	123	123	0	MDDM	Stoppend	1,460
824	0,650	0,140	0,000	125	125	125	0	MDDM	Stoppend	1,460
824	0,650	0,140	0,000	127	127	127	0	MDDM	Stoppend	1,460
824	0,650	0,140	0,000	129	129	129	0	MDDM	Stoppend	1,460
824	0,650	0,140	0,000	130	130	130	0	MDDM	Stoppend	1,460

Parc de Zwijger
Invoergegevens

Spoorlijn Amersfoort - Zwolle

Model: Model 2022-18-7 Appartemententen Rail
Groep: (hoofdgroep)
Lijst van Banen, voor rekenmethode Railverkeerslawaaai - RMR-2012

Naam	Aantal(A) 7	Aantal(N) 7	Aantal(P4) 7	V(D) 7	V(A) 7	V(N) 7	V(P4) 7	Trein 8	Profiel8	Aantal(D) 8
26452	1,210	0,380	0,000	130	130	130	0	GOEDEREN	Doorgaand	5,230
26451	1,210	0,380	0,000	64	64	64	0	GOEDEREN	Doorgaand	5,390
26451	1,210	0,380	0,000	57	57	57	0	GOEDEREN	Doorgaand	5,390
26451	1,210	0,380	0,000	48	48	48	0	GOEDEREN	Doorgaand	5,390
26451	1,210	0,380	0,000	40	40	40	0	GOEDEREN	Doorgaand	5,390
26451	1,210	0,380	0,000	40	40	40	0	GOEDEREN	Doorgaand	5,230
26451	1,210	0,380	0,000	-40	-40	-40	0	GOEDEREN	Doorgaand	5,230
26451	1,210	0,380	0,000	-40	-40	-40	0	GOEDEREN	Doorgaand	5,230
26451	1,210	0,380	0,000	-47	-47	-47	0	GOEDEREN	Doorgaand	5,230
26451	1,210	0,380	0,000	-57	-57	-57	0	GOEDEREN	Doorgaand	5,230
26451	1,210	0,380	0,000	-58	-58	-58	0	GOEDEREN	Doorgaand	5,230
26451	1,210	0,380	0,000	-62	-62	-62	0	GOEDEREN	Doorgaand	5,230
26451	1,210	0,380	0,000	-69	-69	-69	0	GOEDEREN	Doorgaand	5,230
26451	1,210	0,380	0,000	-76	-76	-76	0	GOEDEREN	Doorgaand	5,230
26451	1,210	0,380	0,000	-82	-82	-82	0	GOEDEREN	Doorgaand	5,230
26451	1,210	0,380	0,000	-85	-85	-85	0	GOEDEREN	Doorgaand	5,230
26451	1,210	0,380	0,000	-91	-91	-91	0	GOEDEREN	Doorgaand	5,230
26451	1,210	0,380	0,000	-99	-99	-99	0	GOEDEREN	Doorgaand	5,230
26451	1,210	0,380	0,000	-107	-107	-107	0	GOEDEREN	Doorgaand	5,230
26451	1,210	0,380	0,000	-107	-107	-107	0	GOEDEREN	Doorgaand	5,230
26451	1,210	0,380	0,000	-114	-114	-114	0	GOEDEREN	Doorgaand	5,230
26451	1,210	0,380	0,000	-120	-120	-120	0	GOEDEREN	Doorgaand	5,230
26451	1,210	0,380	0,000	-125	-125	-125	0	GOEDEREN	Doorgaand	5,230
26451	1,210	0,380	0,000	-128	-128	-128	0	GOEDEREN	Doorgaand	5,230
26451	1,210	0,380	0,000	-129	-129	-129	0	GOEDEREN	Doorgaand	5,230
26451	1,210	0,380	0,000	130	130	130	0	GOEDEREN	Doorgaand	5,230
26451	1,210	0,380	0,000	130	130	130	0	GOEDEREN	Doorgaand	5,230
26451	1,210	0,380	0,000	130	130	130	0	GOEDEREN	Doorgaand	5,230
26451	1,210	0,380	0,000	130	130	130	0	GOEDEREN	Doorgaand	5,230
26451	1,210	0,380	0,000	130	130	130	0	GOEDEREN	Doorgaand	5,230
824	1,230	0,360	0,000	-65	-65	-65	0	GOEDEREN	Doorgaand	5,290
824	1,230	0,360	0,000	-50	-50	-50	0	GOEDEREN	Doorgaand	5,290
824	1,230	0,360	0,000	-40	-40	-40	0	GOEDEREN	Doorgaand	5,290
824	1,230	0,360	0,000	40	40	40	0	GOEDEREN	Doorgaand	5,290
824	1,280	0,300	0,000	40	40	40	0	GOEDEREN	Doorgaand	5,180
824	1,280	0,300	0,000	46	46	46	0	GOEDEREN	Doorgaand	5,180
824	1,280	0,300	0,000	51	51	51	0	GOEDEREN	Doorgaand	5,180
824	1,280	0,300	0,000	58	58	58	0	GOEDEREN	Doorgaand	5,180
824	1,280	0,300	0,000	66	66	66	0	GOEDEREN	Doorgaand	5,180
824	1,280	0,300	0,000	73	73	73	0	GOEDEREN	Doorgaand	5,180
824	1,280	0,300	0,000	79	79	79	0	GOEDEREN	Doorgaand	5,180
824	1,280	0,300	0,000	85	85	85	0	GOEDEREN	Doorgaand	5,180
824	1,280	0,300	0,000	90	90	90	0	GOEDEREN	Doorgaand	5,180
824	1,280	0,300	0,000	94	94	94	0	GOEDEREN	Doorgaand	5,180
824	1,280	0,300	0,000	98	98	98	0	GOEDEREN	Doorgaand	5,180
824	1,280	0,300	0,000	101	101	101	0	GOEDEREN	Doorgaand	5,180
824	1,280	0,300	0,000	105	105	105	0	GOEDEREN	Doorgaand	5,180
824	1,280	0,300	0,000	108	108	108	0	GOEDEREN	Doorgaand	5,180
824	1,280	0,300	0,000	111	111	111	0	GOEDEREN	Doorgaand	5,180
824	1,280	0,300	0,000	114	114	114	0	GOEDEREN	Doorgaand	5,180
824	1,280	0,300	0,000	116	116	116	0	GOEDEREN	Doorgaand	5,180
824	1,280	0,300	0,000	119	119	119	0	GOEDEREN	Doorgaand	5,180
824	1,280	0,300	0,000	121	121	121	0	GOEDEREN	Doorgaand	5,180
824	1,280	0,300	0,000	123	123	123	0	GOEDEREN	Doorgaand	5,180
824	1,280	0,300	0,000	125	125	125	0	GOEDEREN	Doorgaand	5,180
824	1,280	0,300	0,000	127	127	127	0	GOEDEREN	Doorgaand	5,180
824	1,280	0,300	0,000	129	129	129	0	GOEDEREN	Doorgaand	5,180
824	1,280	0,300	0,000	130	130	130	0	GOEDEREN	Doorgaand	5,180

Parc de Zwijger
Invoergegevens

Spoorlijn Amersfoort - Zwolle

Model: Model 2022-18-7 Appartemententen Rail
Groep: (hoofdgroep)
Lijst van Banen, voor rekenmethode Railverkeerslawaaï - RMR-2012

Naam	Aantal(A) 8	Aantal(N) 8	Aantal(P4) 8	V(D) 8	V(A) 8	V(N) 8	V(P4) 8	Trein 9	Profiel9	Aantal(D) 9
26452	7,520	9,080	0,000	83	83	83	0	DE-LOC	Doorgaand	0,040
26451	7,650	9,170	0,000	89	89	89	0	DE-LOC	Doorgaand	0,040
26451	7,650	9,170	0,000	89	89	89	0	DE-LOC	Doorgaand	0,040
26451	7,650	9,170	0,000	89	89	89	0	DE-LOC	Doorgaand	0,040
26451	7,650	9,170	0,000	89	89	89	0	DE-LOC	Doorgaand	0,040
26451	7,520	9,080	0,000	89	89	89	0	DE-LOC	Doorgaand	0,040
26451	7,520	9,080	0,000	89	89	89	0	DE-LOC	Doorgaand	0,040
26451	7,520	9,080	0,000	88	88	88	0	DE-LOC	Doorgaand	0,040
26451	7,520	9,080	0,000	88	88	88	0	DE-LOC	Doorgaand	0,040
26451	7,520	9,080	0,000	88	88	88	0	DE-LOC	Doorgaand	0,040
26451	7,520	9,080	0,000	88	88	88	0	DE-LOC	Doorgaand	0,040
26451	7,520	9,080	0,000	88	88	88	0	DE-LOC	Doorgaand	0,040
26451	7,520	9,080	0,000	88	88	88	0	DE-LOC	Doorgaand	0,040
26451	7,520	9,080	0,000	88	88	88	0	DE-LOC	Doorgaand	0,040
26451	7,520	9,080	0,000	88	88	88	0	DE-LOC	Doorgaand	0,040
26451	7,520	9,080	0,000	88	88	88	0	DE-LOC	Doorgaand	0,040
26451	7,520	9,080	0,000	87	87	87	0	DE-LOC	Doorgaand	0,040
26451	7,520	9,080	0,000	87	87	87	0	DE-LOC	Doorgaand	0,040
26451	7,520	9,080	0,000	87	87	87	0	DE-LOC	Doorgaand	0,040
26451	7,520	9,080	0,000	87	87	87	0	DE-LOC	Doorgaand	0,040
26451	7,520	9,080	0,000	87	87	87	0	DE-LOC	Doorgaand	0,040
26451	7,520	9,080	0,000	87	87	87	0	DE-LOC	Doorgaand	0,040
26451	7,520	9,080	0,000	86	86	86	0	DE-LOC	Doorgaand	0,040
26451	7,520	9,080	0,000	85	85	85	0	DE-LOC	Doorgaand	0,040
26451	7,520	9,080	0,000	84	84	84	0	DE-LOC	Doorgaand	0,040
26451	7,520	9,080	0,000	83	83	83	0	DE-LOC	Doorgaand	0,040
824	6,640	8,650	0,000	90	90	90	0	DE-LOC	Doorgaand	0,060
824	6,640	8,650	0,000	90	90	90	0	DE-LOC	Doorgaand	0,060
824	6,640	8,650	0,000	90	90	90	0	DE-LOC	Doorgaand	0,060
824	6,640	8,650	0,000	90	90	90	0	DE-LOC	Doorgaand	0,060
824	6,580	8,550	0,000	90	90	90	0	DE-LOC	Doorgaand	0,060
824	6,580	8,550	0,000	90	90	90	0	DE-LOC	Doorgaand	0,060
824	6,580	8,550	0,000	90	90	90	0	DE-LOC	Doorgaand	0,060
824	6,580	8,550	0,000	90	90	90	0	DE-LOC	Doorgaand	0,060
824	6,580	8,550	0,000	90	90	90	0	DE-LOC	Doorgaand	0,060
824	6,580	8,550	0,000	90	90	90	0	DE-LOC	Doorgaand	0,060
824	6,580	8,550	0,000	90	90	90	0	DE-LOC	Doorgaand	0,060
824	6,580	8,550	0,000	90	90	90	0	DE-LOC	Doorgaand	0,060
824	6,580	8,550	0,000	90	90	90	0	DE-LOC	Doorgaand	0,060
824	6,580	8,550	0,000	90	90	90	0	DE-LOC	Doorgaand	0,060
824	6,580	8,550	0,000	90	90	90	0	DE-LOC	Doorgaand	0,060
824	6,580	8,550	0,000	90	90	90	0	DE-LOC	Doorgaand	0,060
824	6,580	8,550	0,000	90	90	90	0	DE-LOC	Doorgaand	0,060
824	6,580	8,550	0,000	90	90	90	0	DE-LOC	Doorgaand	0,060
824	6,580	8,550	0,000	90	90	90	0	DE-LOC	Doorgaand	0,060
824	6,580	8,550	0,000	90	90	90	0	DE-LOC	Doorgaand	0,060
824	6,580	8,550	0,000	90	90	90	0	DE-LOC	Doorgaand	0,060
824	6,580	8,550	0,000	90	90	90	0	DE-LOC	Doorgaand	0,060
824	6,580	8,550	0,000	90	90	90	0	DE-LOC	Doorgaand	0,060
824	6,580	8,550	0,000	90	90	90	0	DE-LOC	Doorgaand	0,060
824	6,580	8,550	0,000	90	90	90	0	DE-LOC	Doorgaand	0,060
824	6,580	8,550	0,000	90	90	90	0	DE-LOC	Doorgaand	0,060
824	6,580	8,550	0,000	90	90	90	0	DE-LOC	Doorgaand	0,060
824	6,580	8,550	0,000	90	90	90	0	DE-LOC	Doorgaand	0,060
824	6,580	8,550	0,000	90	90	90	0	DE-LOC	Doorgaand	0,060
824	6,580	8,550	0,000	90	90	90	0	DE-LOC	Doorgaand	0,060
824	6,580	8,550	0,000	90	90	90	0	DE-LOC	Doorgaand	0,060

Parc de Zwijger
Invoergegevens

Spoorlijn Amersfoort - Zwolle

Model: Model 2022-18-7 Appartemententen Rail
Groep: (hoofdgroep)
Lijst van Banen, voor rekenmethode Railverkeerslawaaai - RMR-2012

Naam	Aantal(A) 9	Aantal(N) 9	Aantal(P4) 9	V(D) 9	V(A) 9	V(N) 9	V(P4) 9	Trein 10	Profiel10
26452	0,020	0,050	0,000	83	83	83	0	DE-LOC-6400	Doorgaand
26451	0,020	0,050	0,000	89	89	89	0	DE-LOC-6400	Doorgaand
26451	0,020	0,050	0,000	89	89	89	0	DE-LOC-6400	Doorgaand
26451	0,020	0,050	0,000	89	89	89	0	DE-LOC-6400	Doorgaand
26451	0,020	0,050	0,000	89	89	89	0	DE-LOC-6400	Doorgaand
26451	0,020	0,050	0,000	89	89	89	0	DE-LOC-6400	Doorgaand
26451	0,020	0,050	0,000	88	88	88	0	DE-LOC-6400	Doorgaand
26451	0,020	0,050	0,000	88	88	88	0	DE-LOC-6400	Doorgaand
26451	0,020	0,050	0,000	88	88	88	0	DE-LOC-6400	Doorgaand
26451	0,020	0,050	0,000	88	88	88	0	DE-LOC-6400	Doorgaand
26451	0,020	0,050	0,000	88	88	88	0	DE-LOC-6400	Doorgaand
26451	0,020	0,050	0,000	88	88	88	0	DE-LOC-6400	Doorgaand
26451	0,020	0,050	0,000	88	88	88	0	DE-LOC-6400	Doorgaand
26451	0,020	0,050	0,000	88	88	88	0	DE-LOC-6400	Doorgaand
26451	0,020	0,050	0,000	88	88	88	0	DE-LOC-6400	Doorgaand
26451	0,020	0,050	0,000	88	88	88	0	DE-LOC-6400	Doorgaand
26451	0,020	0,050	0,000	88	88	88	0	DE-LOC-6400	Doorgaand
26451	0,020	0,050	0,000	88	88	88	0	DE-LOC-6400	Doorgaand
26451	0,020	0,050	0,000	88	88	88	0	DE-LOC-6400	Doorgaand
26451	0,020	0,050	0,000	87	87	87	0	DE-LOC-6400	Doorgaand
26451	0,020	0,050	0,000	87	87	87	0	DE-LOC-6400	Doorgaand
26451	0,020	0,050	0,000	87	87	87	0	DE-LOC-6400	Doorgaand
26451	0,020	0,050	0,000	87	87	87	0	DE-LOC-6400	Doorgaand
26451	0,020	0,050	0,000	87	87	87	0	DE-LOC-6400	Doorgaand
26451	0,020	0,050	0,000	87	87	87	0	DE-LOC-6400	Doorgaand
26451	0,020	0,050	0,000	87	87	87	0	DE-LOC-6400	Doorgaand
26451	0,020	0,050	0,000	87	87	87	0	DE-LOC-6400	Doorgaand
26451	0,020	0,050	0,000	87	87	87	0	DE-LOC-6400	Doorgaand
26451	0,020	0,050	0,000	87	87	87	0	DE-LOC-6400	Doorgaand
26451	0,020	0,050	0,000	87	87	87	0	DE-LOC-6400	Doorgaand
26451	0,020	0,050	0,000	87	87	87	0	DE-LOC-6400	Doorgaand
26451	0,020	0,050	0,000	86	86	86	0	DE-LOC-6400	Doorgaand
26451	0,020	0,050	0,000	85	85	85	0	DE-LOC-6400	Doorgaand
26451	0,020	0,050	0,000	84	84	84	0	DE-LOC-6400	Doorgaand
26451	0,020	0,050	0,000	83	83	83	0	DE-LOC-6400	Doorgaand
824	0,030	0,030	0,000	90	90	90	0	DE-LOC-6400	Doorgaand
824	0,030	0,030	0,000	90	90	90	0	DE-LOC-6400	Doorgaand
824	0,030	0,030	0,000	90	90	90	0	DE-LOC-6400	Doorgaand
824	0,030	0,030	0,000	90	90	90	0	DE-LOC-6400	Doorgaand
824	0,030	0,030	0,000	90	90	90	0	DE-LOC-6400	Doorgaand
824	0,030	0,030	0,000	90	90	90	0	DE-LOC-6400	Doorgaand
824	0,030	0,030	0,000	90	90	90	0	DE-LOC-6400	Doorgaand
824	0,030	0,030	0,000	90	90	90	0	DE-LOC-6400	Doorgaand
824	0,030	0,030	0,000	90	90	90	0	DE-LOC-6400	Doorgaand
824	0,030	0,030	0,000	90	90	90	0	DE-LOC-6400	Doorgaand
824	0,030	0,030	0,000	90	90	90	0	DE-LOC-6400	Doorgaand
824	0,030	0,030	0,000	90	90	90	0	DE-LOC-6400	Doorgaand
824	0,030	0,030	0,000	90	90	90	0	DE-LOC-6400	Doorgaand
824	0,030	0,030	0,000	90	90	90	0	DE-LOC-6400	Doorgaand
824	0,030	0,030	0,000	90	90	90	0	DE-LOC-6400	Doorgaand
824	0,030	0,030	0,000	90	90	90	0	DE-LOC-6400	Doorgaand
824	0,030	0,030	0,000	90	90	90	0	DE-LOC-6400	Doorgaand
824	0,030	0,030	0,000	90	90	90	0	DE-LOC-6400	Doorgaand
824	0,030	0,030	0,000	90	90	90	0	DE-LOC-6400	Doorgaand
824	0,030	0,030	0,000	90	90	90	0	DE-LOC-6400	Doorgaand
824	0,030	0,030	0,000	90	90	90	0	DE-LOC-6400	Doorgaand
824	0,030	0,030	0,000	90	90	90	0	DE-LOC-6400	Doorgaand
824	0,030	0,030	0,000	90	90	90	0	DE-LOC-6400	Doorgaand
824	0,030	0,030	0,000	90	90	90	0	DE-LOC-6400	Doorgaand
824	0,030	0,030	0,000	90	90	90	0	DE-LOC-6400	Doorgaand
824	0,030	0,030	0,000	90	90	90	0	DE-LOC-6400	Doorgaand

Parc de Zwijger

Invoergegevens

Spoorlijn Amersfoort - Zwolle

Model: Model 2022-18-7 Appartemententen Rail
 Groep: (hoofdgroep)
 Lijst van Banen, voor rekenmethode Railverkeerslawaaï - RMR-2012

Naam	Profiell1	Aantal(D) 11	Aantal(A) 11	Aantal(N) 11	Aantal(P4) 11	V(D) 11	V(A) 11	V(N) 11	V(P4) 11
26452	Doorgaand	0,000	0,010	0,000	0,000	130	130	130	0
26451	Doorgaand	0,000	0,010	0,000	0,000	130	130	130	0
26451	Doorgaand	0,000	0,010	0,000	0,000	130	130	130	0
26451	Doorgaand	0,000	0,010	0,000	0,000	130	130	130	0
26451	Doorgaand	0,000	0,010	0,000	0,000	130	130	130	0
26451	Doorgaand	0,000	0,010	0,000	0,000	130	130	130	0
26451	Doorgaand	0,000	0,010	0,000	0,000	130	130	130	0
26451	Doorgaand	0,000	0,010	0,000	0,000	130	130	130	0
26451	Doorgaand	0,000	0,010	0,000	0,000	130	130	130	0
26451	Doorgaand	0,000	0,010	0,000	0,000	130	130	130	0
26451	Doorgaand	0,000	0,010	0,000	0,000	130	130	130	0
26451	Doorgaand	0,000	0,010	0,000	0,000	130	130	130	0
26451	Doorgaand	0,000	0,010	0,000	0,000	130	130	130	0
26451	Doorgaand	0,000	0,010	0,000	0,000	130	130	130	0
26451	Doorgaand	0,000	0,010	0,000	0,000	130	130	130	0
26451	Doorgaand	0,000	0,010	0,000	0,000	130	130	130	0
26451	Doorgaand	0,000	0,010	0,000	0,000	130	130	130	0
26451	Doorgaand	0,000	0,010	0,000	0,000	130	130	130	0
26451	Doorgaand	0,000	0,010	0,000	0,000	130	130	130	0
26451	Doorgaand	0,000	0,010	0,000	0,000	130	130	130	0
26451	Doorgaand	0,000	0,010	0,000	0,000	130	130	130	0
26451	Doorgaand	0,000	0,010	0,000	0,000	130	130	130	0
26451	Doorgaand	0,000	0,010	0,000	0,000	130	130	130	0
26451	Doorgaand	0,000	0,010	0,000	0,000	130	130	130	0
26451	Doorgaand	0,000	0,010	0,000	0,000	130	130	130	0
824	Doorgaand	0,000	0,010	0,030	0,000	130	130	130	0
824	Doorgaand	0,000	0,010	0,030	0,000	130	130	130	0
824	Doorgaand	0,000	0,010	0,030	0,000	130	130	130	0
824	Doorgaand	0,000	0,010	0,030	0,000	130	130	130	0
824	Doorgaand	0,000	0,010	0,030	0,000	130	130	130	0
824	Doorgaand	0,000	0,010	0,030	0,000	130	130	130	0
824	Doorgaand	0,000	0,010	0,030	0,000	130	130	130	0
824	Doorgaand	0,000	0,010	0,030	0,000	130	130	130	0
824	Doorgaand	0,000	0,010	0,030	0,000	130	130	130	0
824	Doorgaand	0,000	0,010	0,030	0,000	130	130	130	0
824	Doorgaand	0,000	0,010	0,030	0,000	130	130	130	0
824	Doorgaand	0,000	0,010	0,030	0,000	130	130	130	0
824	Doorgaand	0,000	0,010	0,030	0,000	130	130	130	0
824	Doorgaand	0,000	0,010	0,030	0,000	130	130	130	0
824	Doorgaand	0,000	0,010	0,030	0,000	130	130	130	0
824	Doorgaand	0,000	0,010	0,030	0,000	130	130	130	0
824	Doorgaand	0,000	0,010	0,030	0,000	130	130	130	0
824	Doorgaand	0,000	0,010	0,030	0,000	130	130	130	0
824	Doorgaand	0,000	0,010	0,030	0,000	130	130	130	0
824	Doorgaand	0,000	0,010	0,030	0,000	130	130	130	0
824	Doorgaand	0,000	0,010	0,030	0,000	130	130	130	0
824	Doorgaand	0,000	0,010	0,030	0,000	130	130	130	0
824	Doorgaand	0,000	0,010	0,030	0,000	130	130	130	0
824	Doorgaand	0,000	0,010	0,030	0,000	130	130	130	0
824	Doorgaand	0,000	0,010	0,030	0,000	130	130	130	0
824	Doorgaand	0,000	0,010	0,030	0,000	130	130	130	0
824	Doorgaand	0,000	0,010	0,030	0,000	130	130	130	0
824	Doorgaand	0,000	0,010	0,030	0,000	130	130	130	0
824	Doorgaand	0,000	0,010	0,030	0,000	130	130	130	0

Parc de Zwijger
Invoergegevens

Spoorlijn Amersfoort - Zwolle

Model: Model 2022-18-7 Appartemententen Rail
Groep: (hoofdgroep)
Lijst van Banen, voor rekenmethode Railverkeerslawaaï - RMR-2012

Naam	Trein 12	Profiell12	Aantal(D) 12	Aantal(A) 12	Aantal(N) 12	Aantal(P4) 12	V(D) 12	V(A) 12	V(N) 12
26452	DDM-2/3	Stoppend	7,110	6,020	1,830	0,000	130	130	130
26451	DDM-2/3	Stoppend	7,100	6,020	1,830	0,000	64	64	64
26451	DDM-2/3	Stoppend	7,100	6,020	1,830	0,000	57	57	57
26451	DDM-2/3	Stoppend	7,100	6,020	1,830	0,000	48	48	48
26451	DDM-2/3	Stoppend	7,100	6,020	1,830	0,000	40	40	40
26451	DDM-2/3	Stoppend	7,110	6,020	1,830	0,000	40	40	40
26451	DDM-2/3	Stoppend	7,110	6,020	1,830	0,000	-40	-40	-40
26451	DDM-2/3	Stoppend	7,110	6,020	1,830	0,000	-40	-40	-40
26451	DDM-2/3	Stoppend	7,110	6,020	1,830	0,000	-47	-47	-47
26451	DDM-2/3	Stoppend	7,110	6,020	1,830	0,000	-57	-57	-57
26451	DDM-2/3	Stoppend	7,110	6,020	1,830	0,000	-58	-58	-58
26451	DDM-2/3	Stoppend	7,110	6,020	1,830	0,000	-62	-62	-62
26451	DDM-2/3	Stoppend	7,110	6,020	1,830	0,000	-69	-69	-69
26451	DDM-2/3	Stoppend	7,110	6,020	1,830	0,000	-76	-76	-76
26451	DDM-2/3	Stoppend	7,110	6,020	1,830	0,000	-82	-82	-82
26451	DDM-2/3	Stoppend	7,110	6,020	1,830	0,000	-85	-85	-85
26451	DDM-2/3	Stoppend	7,110	6,020	1,830	0,000	-91	-91	-91
26451	DDM-2/3	Stoppend	7,110	6,020	1,830	0,000	-99	-99	-99
26451	DDM-2/3	Stoppend	7,110	6,020	1,830	0,000	-107	-107	-107
26451	DDM-2/3	Stoppend	7,110	6,020	1,830	0,000	-107	-107	-107
26451	DDM-2/3	Stoppend	7,110	6,020	1,830	0,000	-114	-114	-114
26451	DDM-2/3	Stoppend	7,110	6,020	1,830	0,000	-120	-120	-120
26451	DDM-2/3	Stoppend	7,110	6,020	1,830	0,000	-125	-125	-125
26451	DDM-2/3	Stoppend	7,110	6,020	1,830	0,000	-128	-128	-128
26451	DDM-2/3	Stoppend	7,110	6,020	1,830	0,000	-129	-129	-129
26451	DDM-2/3	Stoppend	7,110	6,020	1,830	0,000	130	130	130
26451	DDM-2/3	Stoppend	7,110	6,020	1,830	0,000	130	130	130
26451	DDM-2/3	Stoppend	7,110	6,020	1,830	0,000	130	130	130
26451	DDM-2/3	Stoppend	7,110	6,020	1,830	0,000	130	130	130
26451	DDM-2/3	Stoppend	7,110	6,020	1,830	0,000	130	130	130
824	DDM-2/3	Stoppend	7,150	6,140	1,670	0,000	-65	-65	-65
824	DDM-2/3	Stoppend	7,150	6,140	1,670	0,000	-50	-50	-50
824	DDM-2/3	Stoppend	7,150	6,140	1,670	0,000	-40	-40	-40
824	DDM-2/3	Stoppend	7,150	6,140	1,670	0,000	40	40	40
824	DDM-2/3	Stoppend	7,210	6,420	1,450	0,000	40	40	40
824	DDM-2/3	Stoppend	7,210	6,420	1,450	0,000	46	46	46
824	DDM-2/3	Stoppend	7,210	6,420	1,450	0,000	51	51	51
824	DDM-2/3	Stoppend	7,210	6,420	1,450	0,000	58	58	58
824	DDM-2/3	Stoppend	7,210	6,420	1,450	0,000	66	66	66
824	DDM-2/3	Stoppend	7,210	6,420	1,450	0,000	73	73	73
824	DDM-2/3	Stoppend	7,210	6,420	1,450	0,000	79	79	79
824	DDM-2/3	Stoppend	7,210	6,420	1,450	0,000	85	85	85
824	DDM-2/3	Stoppend	7,210	6,420	1,450	0,000	90	90	90
824	DDM-2/3	Stoppend	7,210	6,420	1,450	0,000	94	94	94
824	DDM-2/3	Stoppend	7,210	6,420	1,450	0,000	98	98	98
824	DDM-2/3	Stoppend	7,210	6,420	1,450	0,000	101	101	101
824	DDM-2/3	Stoppend	7,210	6,420	1,450	0,000	105	105	105
824	DDM-2/3	Stoppend	7,210	6,420	1,450	0,000	108	108	108
824	DDM-2/3	Stoppend	7,210	6,420	1,450	0,000	111	111	111
824	DDM-2/3	Stoppend	7,210	6,420	1,450	0,000	114	114	114
824	DDM-2/3	Stoppend	7,210	6,420	1,450	0,000	116	116	116
824	DDM-2/3	Stoppend	7,210	6,420	1,450	0,000	119	119	119
824	DDM-2/3	Stoppend	7,210	6,420	1,450	0,000	121	121	121
824	DDM-2/3	Stoppend	7,210	6,420	1,450	0,000	123	123	123
824	DDM-2/3	Stoppend	7,210	6,420	1,450	0,000	125	125	125
824	DDM-2/3	Stoppend	7,210	6,420	1,450	0,000	127	127	127
824	DDM-2/3	Stoppend	7,210	6,420	1,450	0,000	129	129	129
824	DDM-2/3	Stoppend	7,210	6,420	1,450	0,000	130	130	130

Parc de Zwijger
Invoergegevens

Spoorlijn Amersfoort - Zwolle

Model: Model 2022-18-7 Appartemententen Rail
Groep: (hoofdgroep)
Lijst van Banen, voor rekenmethode Railverkeerslawaaai - RMR-2012

Naam	V(N) 13	V(P4) 13	Trein 14	Profiell14	Aantal(D) 14	Aantal(A) 14	Aantal(N) 14	Aantal(P4) 14	V(D) 14
26452	130	0	IRM-4	Doorgaand	0,360	0,000	0,000	0,000	130
26451	130	0	IRM-4	Doorgaand	0,360	0,000	0,000	0,000	130
26451	130	0	IRM-4	Doorgaand	0,360	0,000	0,000	0,000	130
26451	130	0	IRM-4	Doorgaand	0,360	0,000	0,000	0,000	130
26451	130	0	IRM-4	Doorgaand	0,360	0,000	0,000	0,000	130
26451	130	0	IRM-4	Doorgaand	0,360	0,000	0,000	0,000	130
26451	130	0	IRM-4	Doorgaand	0,360	0,000	0,000	0,000	130
26451	130	0	IRM-4	Doorgaand	0,360	0,000	0,000	0,000	130
26451	130	0	IRM-4	Doorgaand	0,360	0,000	0,000	0,000	130
26451	130	0	IRM-4	Doorgaand	0,360	0,000	0,000	0,000	130
26451	130	0	IRM-4	Doorgaand	0,360	0,000	0,000	0,000	130
26451	130	0	IRM-4	Doorgaand	0,360	0,000	0,000	0,000	130
26451	130	0	IRM-4	Doorgaand	0,360	0,000	0,000	0,000	130
26451	130	0	IRM-4	Doorgaand	0,360	0,000	0,000	0,000	130
26451	130	0	IRM-4	Doorgaand	0,360	0,000	0,000	0,000	130
26451	130	0	IRM-4	Doorgaand	0,360	0,000	0,000	0,000	130
26451	130	0	IRM-4	Doorgaand	0,360	0,000	0,000	0,000	130
26451	130	0	IRM-4	Doorgaand	0,360	0,000	0,000	0,000	130
26451	130	0	IRM-4	Doorgaand	0,360	0,000	0,000	0,000	130
26451	130	0	IRM-4	Doorgaand	0,360	0,000	0,000	0,000	130
26451	130	0	IRM-4	Doorgaand	0,360	0,000	0,000	0,000	130
26451	130	0	IRM-4	Doorgaand	0,360	0,000	0,000	0,000	130
26451	130	0	IRM-4	Doorgaand	0,360	0,000	0,000	0,000	130
26451	130	0	IRM-4	Doorgaand	0,360	0,000	0,000	0,000	130
26451	130	0	IRM-4	Doorgaand	0,360	0,000	0,000	0,000	130
26451	130	0	IRM-4	Doorgaand	0,360	0,000	0,000	0,000	130
26451	130	0	IRM-4	Doorgaand	0,360	0,000	0,000	0,000	130
26451	130	0	IRM-4	Doorgaand	0,360	0,000	0,000	0,000	130
26451	130	0	IRM-4	Doorgaand	0,360	0,000	0,000	0,000	130
26451	130	0	IRM-4	Doorgaand	0,360	0,000	0,000	0,000	130
26451	130	0	IRM-4	Doorgaand	0,360	0,000	0,000	0,000	130
824	130	0	IRM-4	Doorgaand	0,360	0,000	0,000	0,000	130
824	130	0	IRM-4	Doorgaand	0,360	0,000	0,000	0,000	130
824	130	0	IRM-4	Doorgaand	0,360	0,000	0,000	0,000	130
824	130	0	IRM-4	Doorgaand	0,360	0,000	0,000	0,000	130
824	130	0	IRM-4	Doorgaand	0,360	0,000	0,000	0,000	130
824	130	0	IRM-4	Doorgaand	0,360	0,000	0,000	0,000	130
824	130	0	IRM-4	Doorgaand	0,360	0,000	0,000	0,000	130
824	130	0	IRM-4	Doorgaand	0,360	0,000	0,000	0,000	130
824	130	0	IRM-4	Doorgaand	0,360	0,000	0,000	0,000	130
824	130	0	IRM-4	Doorgaand	0,360	0,000	0,000	0,000	130
824	130	0	IRM-4	Doorgaand	0,360	0,000	0,000	0,000	130
824	130	0	IRM-4	Doorgaand	0,360	0,000	0,000	0,000	130
824	130	0	IRM-4	Doorgaand	0,360	0,000	0,000	0,000	130
824	130	0	IRM-4	Doorgaand	0,360	0,000	0,000	0,000	130
824	130	0	IRM-4	Doorgaand	0,360	0,000	0,000	0,000	130
824	130	0	IRM-4	Doorgaand	0,360	0,000	0,000	0,000	130
824	130	0	IRM-4	Doorgaand	0,360	0,000	0,000	0,000	130
824	130	0	IRM-4	Doorgaand	0,360	0,000	0,000	0,000	130
824	130	0	IRM-4	Doorgaand	0,360	0,000	0,000	0,000	130
824	130	0	IRM-4	Doorgaand	0,360	0,000	0,000	0,000	130
824	130	0	IRM-4	Doorgaand	0,360	0,000	0,000	0,000	130
824	130	0	IRM-4	Doorgaand	0,360	0,000	0,000	0,000	130
824	130	0	IRM-4	Doorgaand	0,360	0,000	0,000	0,000	130
824	130	0	IRM-4	Doorgaand	0,360	0,000	0,000	0,000	130
824	130	0	IRM-4	Doorgaand	0,360	0,000	0,000	0,000	130
824	130	0	IRM-4	Doorgaand	0,360	0,000	0,000	0,000	130
824	130	0	IRM-4	Doorgaand	0,360	0,000	0,000	0,000	130
824	130	0	IRM-4	Doorgaand	0,360	0,000	0,000	0,000	130

Model: Model 2022-18-7 Appartementen Rail
Groep: (hoofdgroep)
Lijst van Banen, voor rekenmethode Railverkeerslawaa - RMR-2012

Naam	V(A) 14	V(N) 14	V(P4) 14	Trein 15	Profiell15	Aantal(D) 15	Aantal(A) 15	Aantal(N) 15	Aantal(P4) 15
26452	130	130	0	VIRM-6	Doorgaand	0,300	0,000	0,000	0,000
26451	130	130	0	VIRM-6	Doorgaand	0,300	0,000	0,000	0,000
26451	130	130	0	VIRM-6	Doorgaand	0,300	0,000	0,000	0,000
26451	130	130	0	VIRM-6	Doorgaand	0,300	0,000	0,000	0,000
26451	130	130	0	VIRM-6	Doorgaand	0,300	0,000	0,000	0,000
26451	130	130	0	VIRM-6	Doorgaand	0,300	0,000	0,000	0,000
26451	130	130	0	VIRM-6	Doorgaand	0,300	0,000	0,000	0,000
26451	130	130	0	VIRM-6	Doorgaand	0,300	0,000	0,000	0,000
26451	130	130	0	VIRM-6	Doorgaand	0,300	0,000	0,000	0,000
26451	130	130	0	VIRM-6	Doorgaand	0,300	0,000	0,000	0,000
26451	130	130	0	VIRM-6	Doorgaand	0,300	0,000	0,000	0,000
26451	130	130	0	VIRM-6	Doorgaand	0,300	0,000	0,000	0,000
26451	130	130	0	VIRM-6	Doorgaand	0,300	0,000	0,000	0,000
26451	130	130	0	VIRM-6	Doorgaand	0,300	0,000	0,000	0,000
26451	130	130	0	VIRM-6	Doorgaand	0,300	0,000	0,000	0,000
26451	130	130	0	VIRM-6	Doorgaand	0,300	0,000	0,000	0,000
26451	130	130	0	VIRM-6	Doorgaand	0,300	0,000	0,000	0,000
26451	130	130	0	VIRM-6	Doorgaand	0,300	0,000	0,000	0,000
26451	130	130	0	VIRM-6	Doorgaand	0,300	0,000	0,000	0,000
26451	130	130	0	VIRM-6	Doorgaand	0,300	0,000	0,000	0,000
26451	130	130	0	VIRM-6	Doorgaand	0,300	0,000	0,000	0,000
26451	130	130	0	VIRM-6	Doorgaand	0,300	0,000	0,000	0,000
26451	130	130	0	VIRM-6	Doorgaand	0,300	0,000	0,000	0,000
26451	130	130	0	VIRM-6	Doorgaand	0,300	0,000	0,000	0,000
824	130	130	0	VIRM-6	Doorgaand	0,300	0,000	0,000	0,000
824	130	130	0	VIRM-6	Doorgaand	0,300	0,000	0,000	0,000
824	130	130	0	VIRM-6	Doorgaand	0,300	0,000	0,000	0,000
824	130	130	0	VIRM-6	Doorgaand	0,300	0,000	0,000	0,000
824	130	130	0	VIRM-6	Doorgaand	0,300	0,000	0,000	0,000
824	130	130	0	VIRM-6	Doorgaand	0,300	0,000	0,000	0,000
824	130	130	0	VIRM-6	Doorgaand	0,300	0,000	0,000	0,000
824	130	130	0	VIRM-6	Doorgaand	0,300	0,000	0,000	0,000
824	130	130	0	VIRM-6	Doorgaand	0,300	0,000	0,000	0,000
824	130	130	0	VIRM-6	Doorgaand	0,300	0,000	0,000	0,000
824	130	130	0	VIRM-6	Doorgaand	0,300	0,000	0,000	0,000
824	130	130	0	VIRM-6	Doorgaand	0,300	0,000	0,000	0,000
824	130	130	0	VIRM-6	Doorgaand	0,300	0,000	0,000	0,000
824	130	130	0	VIRM-6	Doorgaand	0,300	0,000	0,000	0,000
824	130	130	0	VIRM-6	Doorgaand	0,300	0,000	0,000	0,000
824	130	130	0	VIRM-6	Doorgaand	0,300	0,000	0,000	0,000
824	130	130	0	VIRM-6	Doorgaand	0,300	0,000	0,000	0,000
824	130	130	0	VIRM-6	Doorgaand	0,300	0,000	0,000	0,000
824	130	130	0	VIRM-6	Doorgaand	0,300	0,000	0,000	0,000
824	130	130	0	VIRM-6	Doorgaand	0,300	0,000	0,000	0,000
824	130	130	0	VIRM-6	Doorgaand	0,300	0,000	0,000	0,000
824	130	130	0	VIRM-6	Doorgaand	0,300	0,000	0,000	0,000
824	130	130	0	VIRM-6	Doorgaand	0,300	0,000	0,000	0,000
824	130	130	0	VIRM-6	Doorgaand	0,300	0,000	0,000	0,000
824	130	130	0	VIRM-6	Doorgaand	0,300	0,000	0,000	0,000
824	130	130	0	VIRM-6	Doorgaand	0,300	0,000	0,000	0,000
824	130	130	0	VIRM-6	Doorgaand	0,300	0,000	0,000	0,000

Parc de Zwijger
Invoergegevens

Spoorlijn Amersfoort - Zwolle

Model: Model 2022-18-7 Appartementent Rail
Groep: (hoofdgroep)
Lijst van Banen, voor rekenmethode Railverkeerslawaaai - RMR-2012

Naam	Aantal(P4) 16	V(D) 16	V(A) 16	V(N) 16	V(P4) 16	Trein 17	Profiel17	Aantal(D) 17	Aantal(A) 17
26452	0,000	0	0	0	0	0	Doorgaand	0,000	0,000
26451	0,000	0	0	0	0	0	Doorgaand	0,000	0,000
26451	0,000	0	0	0	0	0	Doorgaand	0,000	0,000
26451	0,000	0	0	0	0	0	Doorgaand	0,000	0,000
26451	0,000	0	0	0	0	0	Doorgaand	0,000	0,000
26451	0,000	0	0	0	0	0	Doorgaand	0,000	0,000
26451	0,000	0	0	0	0	0	Doorgaand	0,000	0,000
26451	0,000	0	0	0	0	0	Doorgaand	0,000	0,000
26451	0,000	0	0	0	0	0	Doorgaand	0,000	0,000
26451	0,000	0	0	0	0	0	Doorgaand	0,000	0,000
26451	0,000	0	0	0	0	0	Doorgaand	0,000	0,000
26451	0,000	0	0	0	0	0	Doorgaand	0,000	0,000
26451	0,000	0	0	0	0	0	Doorgaand	0,000	0,000
26451	0,000	0	0	0	0	0	Doorgaand	0,000	0,000
26451	0,000	0	0	0	0	0	Doorgaand	0,000	0,000
26451	0,000	0	0	0	0	0	Doorgaand	0,000	0,000
26451	0,000	0	0	0	0	0	Doorgaand	0,000	0,000
26451	0,000	0	0	0	0	0	Doorgaand	0,000	0,000
26451	0,000	0	0	0	0	0	Doorgaand	0,000	0,000
26451	0,000	0	0	0	0	0	Doorgaand	0,000	0,000
26451	0,000	0	0	0	0	0	Doorgaand	0,000	0,000
26451	0,000	0	0	0	0	0	Doorgaand	0,000	0,000
26451	0,000	0	0	0	0	0	Doorgaand	0,000	0,000
26451	0,000	0	0	0	0	0	Doorgaand	0,000	0,000
26451	0,000	0	0	0	0	0	Doorgaand	0,000	0,000
26451	0,000	0	0	0	0	0	Doorgaand	0,000	0,000
26451	0,000	0	0	0	0	0	Doorgaand	0,000	0,000
26451	0,000	0	0	0	0	0	Doorgaand	0,000	0,000
26451	0,000	0	0	0	0	0	Doorgaand	0,000	0,000
26451	0,000	0	0	0	0	0	Doorgaand	0,000	0,000
26451	0,000	0	0	0	0	0	Doorgaand	0,000	0,000
824	0,000	0	0	0	0	0	Doorgaand	0,000	0,000
824	0,000	0	0	0	0	0	Doorgaand	0,000	0,000
824	0,000	0	0	0	0	0	Doorgaand	0,000	0,000
824	0,000	0	0	0	0	0	Doorgaand	0,000	0,000
824	0,000	0	0	0	0	0	Doorgaand	0,000	0,000
824	0,000	0	0	0	0	0	Doorgaand	0,000	0,000
824	0,000	0	0	0	0	0	Doorgaand	0,000	0,000
824	0,000	0	0	0	0	0	Doorgaand	0,000	0,000
824	0,000	0	0	0	0	0	Doorgaand	0,000	0,000
824	0,000	0	0	0	0	0	Doorgaand	0,000	0,000
824	0,000	0	0	0	0	0	Doorgaand	0,000	0,000
824	0,000	0	0	0	0	0	Doorgaand	0,000	0,000
824	0,000	0	0	0	0	0	Doorgaand	0,000	0,000
824	0,000	0	0	0	0	0	Doorgaand	0,000	0,000
824	0,000	0	0	0	0	0	Doorgaand	0,000	0,000
824	0,000	0	0	0	0	0	Doorgaand	0,000	0,000
824	0,000	0	0	0	0	0	Doorgaand	0,000	0,000
824	0,000	0	0	0	0	0	Doorgaand	0,000	0,000
824	0,000	0	0	0	0	0	Doorgaand	0,000	0,000
824	0,000	0	0	0	0	0	Doorgaand	0,000	0,000
824	0,000	0	0	0	0	0	Doorgaand	0,000	0,000
824	0,000	0	0	0	0	0	Doorgaand	0,000	0,000
824	0,000	0	0	0	0	0	Doorgaand	0,000	0,000
824	0,000	0	0	0	0	0	Doorgaand	0,000	0,000
824	0,000	0	0	0	0	0	Doorgaand	0,000	0,000
824	0,000	0	0	0	0	0	Doorgaand	0,000	0,000
824	0,000	0	0	0	0	0	Doorgaand	0,000	0,000
824	0,000	0	0	0	0	0	Doorgaand	0,000	0,000
824	0,000	0	0	0	0	0	Doorgaand	0,000	0,000
824	0,000	0	0	0	0	0	Doorgaand	0,000	0,000
824	0,000	0	0	0	0	0	Doorgaand	0,000	0,000
824	0,000	0	0	0	0	0	Doorgaand	0,000	0,000
824	0,000	0	0	0	0	0	Doorgaand	0,000	0,000
824	0,000	0	0	0	0	0	Doorgaand	0,000	0,000
824	0,000	0	0	0	0	0	Doorgaand	0,000	0,000
824	0,000	0	0	0	0	0	Doorgaand	0,000	0,000
824	0,000	0	0	0	0	0	Doorgaand	0,000	0,000
824	0,000	0	0	0	0	0	Doorgaand	0,000	0,000

Parc de Zwijger Invoergegevens

Spoorlijn Amersfoort - Zwolle

Model: Model 2022-18-7 Appartemententen Rail
Groep: (hoofdgroep)
Lijst van Banen, voor rekenmethode Railverkeerslawaaai - RMR-2012

Naam	Aantal(N) 17	Aantal(P4) 17	V(D) 17	V(A) 17	V(N) 17	V(P4) 17	Trein 18	Profieil18	Aantal(D) 18
26452	0,000	0,000	0	0	0	0	0	Doorgaand	0,000
26451	0,000	0,000	0	0	0	0	0	Doorgaand	0,000
26451	0,000	0,000	0	0	0	0	0	Doorgaand	0,000
26451	0,000	0,000	0	0	0	0	0	Doorgaand	0,000
26451	0,000	0,000	0	0	0	0	0	Doorgaand	0,000
26451	0,000	0,000	0	0	0	0	0	Doorgaand	0,000
26451	0,000	0,000	0	0	0	0	0	Doorgaand	0,000
26451	0,000	0,000	0	0	0	0	0	Doorgaand	0,000
26451	0,000	0,000	0	0	0	0	0	Doorgaand	0,000
26451	0,000	0,000	0	0	0	0	0	Doorgaand	0,000
26451	0,000	0,000	0	0	0	0	0	Doorgaand	0,000
26451	0,000	0,000	0	0	0	0	0	Doorgaand	0,000
26451	0,000	0,000	0	0	0	0	0	Doorgaand	0,000
26451	0,000	0,000	0	0	0	0	0	Doorgaand	0,000
26451	0,000	0,000	0	0	0	0	0	Doorgaand	0,000
26451	0,000	0,000	0	0	0	0	0	Doorgaand	0,000
26451	0,000	0,000	0	0	0	0	0	Doorgaand	0,000
26451	0,000	0,000	0	0	0	0	0	Doorgaand	0,000
26451	0,000	0,000	0	0	0	0	0	Doorgaand	0,000
26451	0,000	0,000	0	0	0	0	0	Doorgaand	0,000
26451	0,000	0,000	0	0	0	0	0	Doorgaand	0,000
26451	0,000	0,000	0	0	0	0	0	Doorgaand	0,000
26451	0,000	0,000	0	0	0	0	0	Doorgaand	0,000
26451	0,000	0,000	0	0	0	0	0	Doorgaand	0,000
26451	0,000	0,000	0	0	0	0	0	Doorgaand	0,000
26451	0,000	0,000	0	0	0	0	0	Doorgaand	0,000
26451	0,000	0,000	0	0	0	0	0	Doorgaand	0,000
26451	0,000	0,000	0	0	0	0	0	Doorgaand	0,000
26451	0,000	0,000	0	0	0	0	0	Doorgaand	0,000
26451	0,000	0,000	0	0	0	0	0	Doorgaand	0,000
824	0,000	0,000	0	0	0	0	0	Doorgaand	0,000
824	0,000	0,000	0	0	0	0	0	Doorgaand	0,000
824	0,000	0,000	0	0	0	0	0	Doorgaand	0,000
824	0,000	0,000	0	0	0	0	0	Doorgaand	0,000
824	0,000	0,000	0	0	0	0	0	Doorgaand	0,000
824	0,000	0,000	0	0	0	0	0	Doorgaand	0,000
824	0,000	0,000	0	0	0	0	0	Doorgaand	0,000
824	0,000	0,000	0	0	0	0	0	Doorgaand	0,000
824	0,000	0,000	0	0	0	0	0	Doorgaand	0,000
824	0,000	0,000	0	0	0	0	0	Doorgaand	0,000
824	0,000	0,000	0	0	0	0	0	Doorgaand	0,000
824	0,000	0,000	0	0	0	0	0	Doorgaand	0,000
824	0,000	0,000	0	0	0	0	0	Doorgaand	0,000
824	0,000	0,000	0	0	0	0	0	Doorgaand	0,000
824	0,000	0,000	0	0	0	0	0	Doorgaand	0,000
824	0,000	0,000	0	0	0	0	0	Doorgaand	0,000
824	0,000	0,000	0	0	0	0	0	Doorgaand	0,000
824	0,000	0,000	0	0	0	0	0	Doorgaand	0,000
824	0,000	0,000	0	0	0	0	0	Doorgaand	0,000
824	0,000	0,000	0	0	0	0	0	Doorgaand	0,000
824	0,000	0,000	0	0	0	0	0	Doorgaand	0,000
824	0,000	0,000	0	0	0	0	0	Doorgaand	0,000
824	0,000	0,000	0	0	0	0	0	Doorgaand	0,000
824	0,000	0,000	0	0	0	0	0	Doorgaand	0,000
824	0,000	0,000	0	0	0	0	0	Doorgaand	0,000
824	0,000	0,000	0	0	0	0	0	Doorgaand	0,000
824	0,000	0,000	0	0	0	0	0	Doorgaand	0,000
824	0,000	0,000	0	0	0	0	0	Doorgaand	0,000

Parc de Zwijger
Invoergegevens

Spoorlijn Amersfoort - Zwolle

Model: Model 2022-18-7 Appartemententen Rail
Groep: (hoofdgroep)
Lijst van Banen, voor rekenmethode Railverkeerslawaaai - RMR-2012

Naam	Aantal(A) 18	Aantal(N) 18	Aantal(P4) 18	V(D) 18	V(A) 18	V(N) 18	V(P4) 18	Trein 19	Profieil19
26452	0,000	0,000	0,000	0	0	0	0	0	Doorgaand
26451	0,000	0,000	0,000	0	0	0	0	0	Doorgaand
26451	0,000	0,000	0,000	0	0	0	0	0	Doorgaand
26451	0,000	0,000	0,000	0	0	0	0	0	Doorgaand
26451	0,000	0,000	0,000	0	0	0	0	0	Doorgaand
26451	0,000	0,000	0,000	0	0	0	0	0	Doorgaand
26451	0,000	0,000	0,000	0	0	0	0	0	Doorgaand
26451	0,000	0,000	0,000	0	0	0	0	0	Doorgaand
26451	0,000	0,000	0,000	0	0	0	0	0	Doorgaand
26451	0,000	0,000	0,000	0	0	0	0	0	Doorgaand
26451	0,000	0,000	0,000	0	0	0	0	0	Doorgaand
26451	0,000	0,000	0,000	0	0	0	0	0	Doorgaand
26451	0,000	0,000	0,000	0	0	0	0	0	Doorgaand
26451	0,000	0,000	0,000	0	0	0	0	0	Doorgaand
26451	0,000	0,000	0,000	0	0	0	0	0	Doorgaand
26451	0,000	0,000	0,000	0	0	0	0	0	Doorgaand
26451	0,000	0,000	0,000	0	0	0	0	0	Doorgaand
26451	0,000	0,000	0,000	0	0	0	0	0	Doorgaand
26451	0,000	0,000	0,000	0	0	0	0	0	Doorgaand
26451	0,000	0,000	0,000	0	0	0	0	0	Doorgaand
26451	0,000	0,000	0,000	0	0	0	0	0	Doorgaand
26451	0,000	0,000	0,000	0	0	0	0	0	Doorgaand
26451	0,000	0,000	0,000	0	0	0	0	0	Doorgaand
824	0,000	0,000	0,000	0	0	0	0	0	Doorgaand
824	0,000	0,000	0,000	0	0	0	0	0	Doorgaand
824	0,000	0,000	0,000	0	0	0	0	0	Doorgaand
824	0,000	0,000	0,000	0	0	0	0	0	Doorgaand
824	0,000	0,000	0,000	0	0	0	0	0	Doorgaand
824	0,000	0,000	0,000	0	0	0	0	0	Doorgaand
824	0,000	0,000	0,000	0	0	0	0	0	Doorgaand
824	0,000	0,000	0,000	0	0	0	0	0	Doorgaand
824	0,000	0,000	0,000	0	0	0	0	0	Doorgaand
824	0,000	0,000	0,000	0	0	0	0	0	Doorgaand
824	0,000	0,000	0,000	0	0	0	0	0	Doorgaand
824	0,000	0,000	0,000	0	0	0	0	0	Doorgaand
824	0,000	0,000	0,000	0	0	0	0	0	Doorgaand
824	0,000	0,000	0,000	0	0	0	0	0	Doorgaand
824	0,000	0,000	0,000	0	0	0	0	0	Doorgaand
824	0,000	0,000	0,000	0	0	0	0	0	Doorgaand
824	0,000	0,000	0,000	0	0	0	0	0	Doorgaand
824	0,000	0,000	0,000	0	0	0	0	0	Doorgaand
824	0,000	0,000	0,000	0	0	0	0	0	Doorgaand
824	0,000	0,000	0,000	0	0	0	0	0	Doorgaand
824	0,000	0,000	0,000	0	0	0	0	0	Doorgaand
824	0,000	0,000	0,000	0	0	0	0	0	Doorgaand
824	0,000	0,000	0,000	0	0	0	0	0	Doorgaand
824	0,000	0,000	0,000	0	0	0	0	0	Doorgaand
824	0,000	0,000	0,000	0	0	0	0	0	Doorgaand

Parc de Zwijger Invoergegevens

Spoorlijn Amersfoort - Zwolle

Model: Model 2022-18-7 Appartemententen Rail
Groep: (hoofdgroep)
Lijst van Banen, voor rekenmethode Railverkeerslawaaï - RMR-2012

Naam	Aantal(D) 19	Aantal(A) 19	Aantal(N) 19	Aantal(P4) 19	V(D) 19	V(A) 19	V(N) 19	V(P4) 19	Trein 20
26452	0,000	0,000	0,000	0,000	0	0	0	0	0
26451	0,000	0,000	0,000	0,000	0	0	0	0	0
26451	0,000	0,000	0,000	0,000	0	0	0	0	0
26451	0,000	0,000	0,000	0,000	0	0	0	0	0
26451	0,000	0,000	0,000	0,000	0	0	0	0	0
26451	0,000	0,000	0,000	0,000	0	0	0	0	0
26451	0,000	0,000	0,000	0,000	0	0	0	0	0
26451	0,000	0,000	0,000	0,000	0	0	0	0	0
26451	0,000	0,000	0,000	0,000	0	0	0	0	0
26451	0,000	0,000	0,000	0,000	0	0	0	0	0
26451	0,000	0,000	0,000	0,000	0	0	0	0	0
26451	0,000	0,000	0,000	0,000	0	0	0	0	0
26451	0,000	0,000	0,000	0,000	0	0	0	0	0
26451	0,000	0,000	0,000	0,000	0	0	0	0	0
26451	0,000	0,000	0,000	0,000	0	0	0	0	0
26451	0,000	0,000	0,000	0,000	0	0	0	0	0
26451	0,000	0,000	0,000	0,000	0	0	0	0	0
26451	0,000	0,000	0,000	0,000	0	0	0	0	0
26451	0,000	0,000	0,000	0,000	0	0	0	0	0
26451	0,000	0,000	0,000	0,000	0	0	0	0	0
26451	0,000	0,000	0,000	0,000	0	0	0	0	0
26451	0,000	0,000	0,000	0,000	0	0	0	0	0
26451	0,000	0,000	0,000	0,000	0	0	0	0	0
26451	0,000	0,000	0,000	0,000	0	0	0	0	0
26451	0,000	0,000	0,000	0,000	0	0	0	0	0
824	0,000	0,000	0,000	0,000	0	0	0	0	0
824	0,000	0,000	0,000	0,000	0	0	0	0	0
824	0,000	0,000	0,000	0,000	0	0	0	0	0
824	0,000	0,000	0,000	0,000	0	0	0	0	0
824	0,000	0,000	0,000	0,000	0	0	0	0	0
824	0,000	0,000	0,000	0,000	0	0	0	0	0
824	0,000	0,000	0,000	0,000	0	0	0	0	0
824	0,000	0,000	0,000	0,000	0	0	0	0	0
824	0,000	0,000	0,000	0,000	0	0	0	0	0
824	0,000	0,000	0,000	0,000	0	0	0	0	0
824	0,000	0,000	0,000	0,000	0	0	0	0	0
824	0,000	0,000	0,000	0,000	0	0	0	0	0
824	0,000	0,000	0,000	0,000	0	0	0	0	0
824	0,000	0,000	0,000	0,000	0	0	0	0	0
824	0,000	0,000	0,000	0,000	0	0	0	0	0
824	0,000	0,000	0,000	0,000	0	0	0	0	0
824	0,000	0,000	0,000	0,000	0	0	0	0	0
824	0,000	0,000	0,000	0,000	0	0	0	0	0
824	0,000	0,000	0,000	0,000	0	0	0	0	0
824	0,000	0,000	0,000	0,000	0	0	0	0	0
824	0,000	0,000	0,000	0,000	0	0	0	0	0
824	0,000	0,000	0,000	0,000	0	0	0	0	0
824	0,000	0,000	0,000	0,000	0	0	0	0	0

Parc de Zwijger
Invoergegevens

Spoorlijn Amersfoort - Zwolle

Model: Model 2022-18-7 Appartemententen Rail
Groep: (hoofdgroep)
Lijst van Banen, voor rekenmethode Railverkeerslawaaï - RMR-2012

Naam	Trein 21	Profiel21	Aantal(D) 21	Aantal(A) 21	Aantal(N) 21	Aantal(P4) 21	V(D) 21	V(A) 21	V(N) 21
26452	0	Doorgaand	0,000	0,000	0,000	0,000	0	0	0
26451	0	Doorgaand	0,000	0,000	0,000	0,000	0	0	0
26451	0	Doorgaand	0,000	0,000	0,000	0,000	0	0	0
26451	0	Doorgaand	0,000	0,000	0,000	0,000	0	0	0
26451	0	Doorgaand	0,000	0,000	0,000	0,000	0	0	0
26451	0	Doorgaand	0,000	0,000	0,000	0,000	0	0	0
26451	0	Doorgaand	0,000	0,000	0,000	0,000	0	0	0
26451	0	Doorgaand	0,000	0,000	0,000	0,000	0	0	0
26451	0	Doorgaand	0,000	0,000	0,000	0,000	0	0	0
26451	0	Doorgaand	0,000	0,000	0,000	0,000	0	0	0
26451	0	Doorgaand	0,000	0,000	0,000	0,000	0	0	0
26451	0	Doorgaand	0,000	0,000	0,000	0,000	0	0	0
26451	0	Doorgaand	0,000	0,000	0,000	0,000	0	0	0
26451	0	Doorgaand	0,000	0,000	0,000	0,000	0	0	0
26451	0	Doorgaand	0,000	0,000	0,000	0,000	0	0	0
26451	0	Doorgaand	0,000	0,000	0,000	0,000	0	0	0
26451	0	Doorgaand	0,000	0,000	0,000	0,000	0	0	0
26451	0	Doorgaand	0,000	0,000	0,000	0,000	0	0	0
26451	0	Doorgaand	0,000	0,000	0,000	0,000	0	0	0
26451	0	Doorgaand	0,000	0,000	0,000	0,000	0	0	0
26451	0	Doorgaand	0,000	0,000	0,000	0,000	0	0	0
26451	0	Doorgaand	0,000	0,000	0,000	0,000	0	0	0
824	0	Doorgaand	0,000	0,000	0,000	0,000	0	0	0
824	0	Doorgaand	0,000	0,000	0,000	0,000	0	0	0
824	0	Doorgaand	0,000	0,000	0,000	0,000	0	0	0
824	0	Doorgaand	0,000	0,000	0,000	0,000	0	0	0
824	0	Doorgaand	0,000	0,000	0,000	0,000	0	0	0
824	0	Doorgaand	0,000	0,000	0,000	0,000	0	0	0
824	0	Doorgaand	0,000	0,000	0,000	0,000	0	0	0
824	0	Doorgaand	0,000	0,000	0,000	0,000	0	0	0
824	0	Doorgaand	0,000	0,000	0,000	0,000	0	0	0
824	0	Doorgaand	0,000	0,000	0,000	0,000	0	0	0
824	0	Doorgaand	0,000	0,000	0,000	0,000	0	0	0
824	0	Doorgaand	0,000	0,000	0,000	0,000	0	0	0
824	0	Doorgaand	0,000	0,000	0,000	0,000	0	0	0
824	0	Doorgaand	0,000	0,000	0,000	0,000	0	0	0
824	0	Doorgaand	0,000	0,000	0,000	0,000	0	0	0
824	0	Doorgaand	0,000	0,000	0,000	0,000	0	0	0
824	0	Doorgaand	0,000	0,000	0,000	0,000	0	0	0
824	0	Doorgaand	0,000	0,000	0,000	0,000	0	0	0
824	0	Doorgaand	0,000	0,000	0,000	0,000	0	0	0
824	0	Doorgaand	0,000	0,000	0,000	0,000	0	0	0
824	0	Doorgaand	0,000	0,000	0,000	0,000	0	0	0
824	0	Doorgaand	0,000	0,000	0,000	0,000	0	0	0
824	0	Doorgaand	0,000	0,000	0,000	0,000	0	0	0
824	0	Doorgaand	0,000	0,000	0,000	0,000	0	0	0

Parc de Zwijger Invoergegevens

Spoorlijn Amersfoort - Zwolle

Model: Model 2022-18-7 Appartemententen Rail
 Groep: (hoofdgroep)
 Lijst van Banen, voor rekenmethode Railverkeerslawaaï - RMR-2012

Naam	V(P4) 21	Trein 22	Profiel22	Aantal(D) 22	Aantal(A) 22	Aantal(N) 22	Aantal(P4) 22	V(D) 22	V(A) 22
26452	0	0	Doorgaand	0,000	0,000	0,000	0,000	0	0
26451	0	0	Doorgaand	0,000	0,000	0,000	0,000	0	0
26451	0	0	Doorgaand	0,000	0,000	0,000	0,000	0	0
26451	0	0	Doorgaand	0,000	0,000	0,000	0,000	0	0
26451	0	0	Doorgaand	0,000	0,000	0,000	0,000	0	0
26451	0	0	Doorgaand	0,000	0,000	0,000	0,000	0	0
26451	0	0	Doorgaand	0,000	0,000	0,000	0,000	0	0
26451	0	0	Doorgaand	0,000	0,000	0,000	0,000	0	0
26451	0	0	Doorgaand	0,000	0,000	0,000	0,000	0	0
26451	0	0	Doorgaand	0,000	0,000	0,000	0,000	0	0
26451	0	0	Doorgaand	0,000	0,000	0,000	0,000	0	0
26451	0	0	Doorgaand	0,000	0,000	0,000	0,000	0	0
26451	0	0	Doorgaand	0,000	0,000	0,000	0,000	0	0
26451	0	0	Doorgaand	0,000	0,000	0,000	0,000	0	0
26451	0	0	Doorgaand	0,000	0,000	0,000	0,000	0	0
26451	0	0	Doorgaand	0,000	0,000	0,000	0,000	0	0
26451	0	0	Doorgaand	0,000	0,000	0,000	0,000	0	0
26451	0	0	Doorgaand	0,000	0,000	0,000	0,000	0	0
26451	0	0	Doorgaand	0,000	0,000	0,000	0,000	0	0
26451	0	0	Doorgaand	0,000	0,000	0,000	0,000	0	0
26451	0	0	Doorgaand	0,000	0,000	0,000	0,000	0	0
26451	0	0	Doorgaand	0,000	0,000	0,000	0,000	0	0
824	0	0	Doorgaand	0,000	0,000	0,000	0,000	0	0
824	0	0	Doorgaand	0,000	0,000	0,000	0,000	0	0
824	0	0	Doorgaand	0,000	0,000	0,000	0,000	0	0
824	0	0	Doorgaand	0,000	0,000	0,000	0,000	0	0
824	0	0	Doorgaand	0,000	0,000	0,000	0,000	0	0
824	0	0	Doorgaand	0,000	0,000	0,000	0,000	0	0
824	0	0	Doorgaand	0,000	0,000	0,000	0,000	0	0
824	0	0	Doorgaand	0,000	0,000	0,000	0,000	0	0
824	0	0	Doorgaand	0,000	0,000	0,000	0,000	0	0
824	0	0	Doorgaand	0,000	0,000	0,000	0,000	0	0
824	0	0	Doorgaand	0,000	0,000	0,000	0,000	0	0
824	0	0	Doorgaand	0,000	0,000	0,000	0,000	0	0
824	0	0	Doorgaand	0,000	0,000	0,000	0,000	0	0
824	0	0	Doorgaand	0,000	0,000	0,000	0,000	0	0
824	0	0	Doorgaand	0,000	0,000	0,000	0,000	0	0
824	0	0	Doorgaand	0,000	0,000	0,000	0,000	0	0
824	0	0	Doorgaand	0,000	0,000	0,000	0,000	0	0
824	0	0	Doorgaand	0,000	0,000	0,000	0,000	0	0
824	0	0	Doorgaand	0,000	0,000	0,000	0,000	0	0
824	0	0	Doorgaand	0,000	0,000	0,000	0,000	0	0
824	0	0	Doorgaand	0,000	0,000	0,000	0,000	0	0
824	0	0	Doorgaand	0,000	0,000	0,000	0,000	0	0
824	0	0	Doorgaand	0,000	0,000	0,000	0,000	0	0
824	0	0	Doorgaand	0,000	0,000	0,000	0,000	0	0
824	0	0	Doorgaand	0,000	0,000	0,000	0,000	0	0
824	0	0	Doorgaand	0,000	0,000	0,000	0,000	0	0

Parc de Zwijger
Invoergegevens

Spoorlijn Amersfoort - Zwolle

Model: Model 2022-18-7 Appartemententen Rail
Groep: (hoofdgroep)
Lijst van Banen, voor rekenmethode Railverkeerslawaaï - RMR-2012

Naam	V(A) 23	V(N) 23	V(P4) 23	Trein 24	Profiel24	Aantal(D) 24	Aantal(A) 24	Aantal(N) 24	Aantal(P4) 24
26452	0	0	0	0	Doorgaand	0,000	0,000	0,000	0,000
26451	0	0	0	0	Doorgaand	0,000	0,000	0,000	0,000
26451	0	0	0	0	Doorgaand	0,000	0,000	0,000	0,000
26451	0	0	0	0	Doorgaand	0,000	0,000	0,000	0,000
26451	0	0	0	0	Doorgaand	0,000	0,000	0,000	0,000
26451	0	0	0	0	Doorgaand	0,000	0,000	0,000	0,000
26451	0	0	0	0	Doorgaand	0,000	0,000	0,000	0,000
26451	0	0	0	0	Doorgaand	0,000	0,000	0,000	0,000
26451	0	0	0	0	Doorgaand	0,000	0,000	0,000	0,000
26451	0	0	0	0	Doorgaand	0,000	0,000	0,000	0,000
26451	0	0	0	0	Doorgaand	0,000	0,000	0,000	0,000
26451	0	0	0	0	Doorgaand	0,000	0,000	0,000	0,000
26451	0	0	0	0	Doorgaand	0,000	0,000	0,000	0,000
26451	0	0	0	0	Doorgaand	0,000	0,000	0,000	0,000
26451	0	0	0	0	Doorgaand	0,000	0,000	0,000	0,000
26451	0	0	0	0	Doorgaand	0,000	0,000	0,000	0,000
26451	0	0	0	0	Doorgaand	0,000	0,000	0,000	0,000
26451	0	0	0	0	Doorgaand	0,000	0,000	0,000	0,000
26451	0	0	0	0	Doorgaand	0,000	0,000	0,000	0,000
26451	0	0	0	0	Doorgaand	0,000	0,000	0,000	0,000
26451	0	0	0	0	Doorgaand	0,000	0,000	0,000	0,000
26451	0	0	0	0	Doorgaand	0,000	0,000	0,000	0,000
26451	0	0	0	0	Doorgaand	0,000	0,000	0,000	0,000
26451	0	0	0	0	Doorgaand	0,000	0,000	0,000	0,000
26451	0	0	0	0	Doorgaand	0,000	0,000	0,000	0,000
26451	0	0	0	0	Doorgaand	0,000	0,000	0,000	0,000
26451	0	0	0	0	Doorgaand	0,000	0,000	0,000	0,000
26451	0	0	0	0	Doorgaand	0,000	0,000	0,000	0,000
26451	0	0	0	0	Doorgaand	0,000	0,000	0,000	0,000
26451	0	0	0	0	Doorgaand	0,000	0,000	0,000	0,000
26451	0	0	0	0	Doorgaand	0,000	0,000	0,000	0,000
824	0	0	0	0	Doorgaand	0,000	0,000	0,000	0,000
824	0	0	0	0	Doorgaand	0,000	0,000	0,000	0,000
824	0	0	0	0	Doorgaand	0,000	0,000	0,000	0,000
824	0	0	0	0	Doorgaand	0,000	0,000	0,000	0,000
824	0	0	0	0	Doorgaand	0,000	0,000	0,000	0,000
824	0	0	0	0	Doorgaand	0,000	0,000	0,000	0,000
824	0	0	0	0	Doorgaand	0,000	0,000	0,000	0,000
824	0	0	0	0	Doorgaand	0,000	0,000	0,000	0,000
824	0	0	0	0	Doorgaand	0,000	0,000	0,000	0,000
824	0	0	0	0	Doorgaand	0,000	0,000	0,000	0,000
824	0	0	0	0	Doorgaand	0,000	0,000	0,000	0,000
824	0	0	0	0	Doorgaand	0,000	0,000	0,000	0,000
824	0	0	0	0	Doorgaand	0,000	0,000	0,000	0,000
824	0	0	0	0	Doorgaand	0,000	0,000	0,000	0,000
824	0	0	0	0	Doorgaand	0,000	0,000	0,000	0,000
824	0	0	0	0	Doorgaand	0,000	0,000	0,000	0,000
824	0	0	0	0	Doorgaand	0,000	0,000	0,000	0,000
824	0	0	0	0	Doorgaand	0,000	0,000	0,000	0,000
824	0	0	0	0	Doorgaand	0,000	0,000	0,000	0,000
824	0	0	0	0	Doorgaand	0,000	0,000	0,000	0,000
824	0	0	0	0	Doorgaand	0,000	0,000	0,000	0,000
824	0	0	0	0	Doorgaand	0,000	0,000	0,000	0,000
824	0	0	0	0	Doorgaand	0,000	0,000	0,000	0,000
824	0	0	0	0	Doorgaand	0,000	0,000	0,000	0,000
824	0	0	0	0	Doorgaand	0,000	0,000	0,000	0,000
824	0	0	0	0	Doorgaand	0,000	0,000	0,000	0,000
824	0	0	0	0	Doorgaand	0,000	0,000	0,000	0,000
824	0	0	0	0	Doorgaand	0,000	0,000	0,000	0,000
824	0	0	0	0	Doorgaand	0,000	0,000	0,000	0,000
824	0	0	0	0	Doorgaand	0,000	0,000	0,000	0,000
824	0	0	0	0	Doorgaand	0,000	0,000	0,000	0,000
824	0	0	0	0	Doorgaand	0,000	0,000	0,000	0,000
824	0	0	0	0	Doorgaand	0,000	0,000	0,000	0,000
824	0	0	0	0	Doorgaand	0,000	0,000	0,000	0,000

Model: Model 2022-18-7 Appartemententen Rail
Groep: (hoofdgroep)
Lijst van Banen, voor rekenmethode Railverkeerslawaaï - RMR-2012

Naam	V(D) 24	V(A) 24	V(N) 24	V(P4) 24	Trein 25	Profiel25	Aantal(D) 25	Aantal(A) 25	Aantal(N) 25
26452	0	0	0	0	0	Doorgaand	0,000	0,000	0,000
26451	0	0	0	0	0	Doorgaand	0,000	0,000	0,000
26451	0	0	0	0	0	Doorgaand	0,000	0,000	0,000
26451	0	0	0	0	0	Doorgaand	0,000	0,000	0,000
26451	0	0	0	0	0	Doorgaand	0,000	0,000	0,000
26451	0	0	0	0	0	Doorgaand	0,000	0,000	0,000
26451	0	0	0	0	0	Doorgaand	0,000	0,000	0,000
26451	0	0	0	0	0	Doorgaand	0,000	0,000	0,000
26451	0	0	0	0	0	Doorgaand	0,000	0,000	0,000
26451	0	0	0	0	0	Doorgaand	0,000	0,000	0,000
26451	0	0	0	0	0	Doorgaand	0,000	0,000	0,000
26451	0	0	0	0	0	Doorgaand	0,000	0,000	0,000
26451	0	0	0	0	0	Doorgaand	0,000	0,000	0,000
26451	0	0	0	0	0	Doorgaand	0,000	0,000	0,000
26451	0	0	0	0	0	Doorgaand	0,000	0,000	0,000
26451	0	0	0	0	0	Doorgaand	0,000	0,000	0,000
26451	0	0	0	0	0	Doorgaand	0,000	0,000	0,000
26451	0	0	0	0	0	Doorgaand	0,000	0,000	0,000
26451	0	0	0	0	0	Doorgaand	0,000	0,000	0,000
26451	0	0	0	0	0	Doorgaand	0,000	0,000	0,000
824	0	0	0	0	0	Doorgaand	0,000	0,000	0,000
824	0	0	0	0	0	Doorgaand	0,000	0,000	0,000
824	0	0	0	0	0	Doorgaand	0,000	0,000	0,000
824	0	0	0	0	0	Doorgaand	0,000	0,000	0,000
824	0	0	0	0	0	Doorgaand	0,000	0,000	0,000
824	0	0	0	0	0	Doorgaand	0,000	0,000	0,000
824	0	0	0	0	0	Doorgaand	0,000	0,000	0,000
824	0	0	0	0	0	Doorgaand	0,000	0,000	0,000
824	0	0	0	0	0	Doorgaand	0,000	0,000	0,000
824	0	0	0	0	0	Doorgaand	0,000	0,000	0,000
824	0	0	0	0	0	Doorgaand	0,000	0,000	0,000
824	0	0	0	0	0	Doorgaand	0,000	0,000	0,000
824	0	0	0	0	0	Doorgaand	0,000	0,000	0,000
824	0	0	0	0	0	Doorgaand	0,000	0,000	0,000
824	0	0	0	0	0	Doorgaand	0,000	0,000	0,000
824	0	0	0	0	0	Doorgaand	0,000	0,000	0,000
824	0	0	0	0	0	Doorgaand	0,000	0,000	0,000
824	0	0	0	0	0	Doorgaand	0,000	0,000	0,000
824	0	0	0	0	0	Doorgaand	0,000	0,000	0,000
824	0	0	0	0	0	Doorgaand	0,000	0,000	0,000
824	0	0	0	0	0	Doorgaand	0,000	0,000	0,000
824	0	0	0	0	0	Doorgaand	0,000	0,000	0,000
824	0	0	0	0	0	Doorgaand	0,000	0,000	0,000
824	0	0	0	0	0	Doorgaand	0,000	0,000	0,000

Parc de Zwijger
Invoergegevens

Spoorlijn Amersfoort - Zwolle

Model: Model 2022-18-7 Appartemententen Rail
Groep: (hoofdgroep)
Lijst van Banen, voor rekenmethode Railverkeerslawaaai - RMR-2012

Naam	Aantal(N) 26	Aantal(P4) 26	V(D) 26	V(A) 26	V(N) 26	V(P4) 26	Trein 27	Profiel27	Aantal(D) 27
26452	0,000	0,000	0	0	0	0	0	Doorgaand	0,000
26451	0,000	0,000	0	0	0	0	0	Doorgaand	0,000
26451	0,000	0,000	0	0	0	0	0	Doorgaand	0,000
26451	0,000	0,000	0	0	0	0	0	Doorgaand	0,000
26451	0,000	0,000	0	0	0	0	0	Doorgaand	0,000
26451	0,000	0,000	0	0	0	0	0	Doorgaand	0,000
26451	0,000	0,000	0	0	0	0	0	Doorgaand	0,000
26451	0,000	0,000	0	0	0	0	0	Doorgaand	0,000
26451	0,000	0,000	0	0	0	0	0	Doorgaand	0,000
26451	0,000	0,000	0	0	0	0	0	Doorgaand	0,000
26451	0,000	0,000	0	0	0	0	0	Doorgaand	0,000
26451	0,000	0,000	0	0	0	0	0	Doorgaand	0,000
26451	0,000	0,000	0	0	0	0	0	Doorgaand	0,000
26451	0,000	0,000	0	0	0	0	0	Doorgaand	0,000
26451	0,000	0,000	0	0	0	0	0	Doorgaand	0,000
26451	0,000	0,000	0	0	0	0	0	Doorgaand	0,000
26451	0,000	0,000	0	0	0	0	0	Doorgaand	0,000
26451	0,000	0,000	0	0	0	0	0	Doorgaand	0,000
26451	0,000	0,000	0	0	0	0	0	Doorgaand	0,000
26451	0,000	0,000	0	0	0	0	0	Doorgaand	0,000
26451	0,000	0,000	0	0	0	0	0	Doorgaand	0,000
26451	0,000	0,000	0	0	0	0	0	Doorgaand	0,000
26451	0,000	0,000	0	0	0	0	0	Doorgaand	0,000
26451	0,000	0,000	0	0	0	0	0	Doorgaand	0,000
26451	0,000	0,000	0	0	0	0	0	Doorgaand	0,000
26451	0,000	0,000	0	0	0	0	0	Doorgaand	0,000
26451	0,000	0,000	0	0	0	0	0	Doorgaand	0,000
824	0,000	0,000	0	0	0	0	0	Doorgaand	0,000
824	0,000	0,000	0	0	0	0	0	Doorgaand	0,000
824	0,000	0,000	0	0	0	0	0	Doorgaand	0,000
824	0,000	0,000	0	0	0	0	0	Doorgaand	0,000
824	0,000	0,000	0	0	0	0	0	Doorgaand	0,000
824	0,000	0,000	0	0	0	0	0	Doorgaand	0,000
824	0,000	0,000	0	0	0	0	0	Doorgaand	0,000
824	0,000	0,000	0	0	0	0	0	Doorgaand	0,000
824	0,000	0,000	0	0	0	0	0	Doorgaand	0,000
824	0,000	0,000	0	0	0	0	0	Doorgaand	0,000
824	0,000	0,000	0	0	0	0	0	Doorgaand	0,000
824	0,000	0,000	0	0	0	0	0	Doorgaand	0,000
824	0,000	0,000	0	0	0	0	0	Doorgaand	0,000
824	0,000	0,000	0	0	0	0	0	Doorgaand	0,000
824	0,000	0,000	0	0	0	0	0	Doorgaand	0,000
824	0,000	0,000	0	0	0	0	0	Doorgaand	0,000
824	0,000	0,000	0	0	0	0	0	Doorgaand	0,000
824	0,000	0,000	0	0	0	0	0	Doorgaand	0,000
824	0,000	0,000	0	0	0	0	0	Doorgaand	0,000
824	0,000	0,000	0	0	0	0	0	Doorgaand	0,000
824	0,000	0,000	0	0	0	0	0	Doorgaand	0,000
824	0,000	0,000	0	0	0	0	0	Doorgaand	0,000
824	0,000	0,000	0	0	0	0	0	Doorgaand	0,000
824	0,000	0,000	0	0	0	0	0	Doorgaand	0,000
824	0,000	0,000	0	0	0	0	0	Doorgaand	0,000
824	0,000	0,000	0	0	0	0	0	Doorgaand	0,000
824	0,000	0,000	0	0	0	0	0	Doorgaand	0,000
824	0,000	0,000	0	0	0	0	0	Doorgaand	0,000
824	0,000	0,000	0	0	0	0	0	Doorgaand	0,000
824	0,000	0,000	0	0	0	0	0	Doorgaand	0,000
824	0,000	0,000	0	0	0	0	0	Doorgaand	0,000
824	0,000	0,000	0	0	0	0	0	Doorgaand	0,000
824	0,000	0,000	0	0	0	0	0	Doorgaand	0,000
824	0,000	0,000	0	0	0	0	0	Doorgaand	0,000
824	0,000	0,000	0	0	0	0	0	Doorgaand	0,000
824	0,000	0,000	0	0	0	0	0	Doorgaand	0,000
824	0,000	0,000	0	0	0	0	0	Doorgaand	0,000
824	0,000	0,000	0	0	0	0	0	Doorgaand	0,000
824	0,000	0,000	0	0	0	0	0	Doorgaand	0,000
824	0,000	0,000	0	0	0	0	0	Doorgaand	0,000
824	0,000	0,000	0	0	0	0	0	Doorgaand	0,000

Parc de Zwijger

Invoergegevens

Spoorlijn Amersfoort - Zwolle

Model: Model 2022-18-7 Appartemententen Rail
 Groep: (hoofdgroep)
 Lijst van Banen, voor rekenmethode Railverkeerslawaaï - RMR-2012

Naam	Profiel29	Aantal(D) 29	Aantal(A) 29	Aantal(N) 29	Aantal(P4) 29	V(D) 29	V(A) 29	V(N) 29	V(P4) 29
26452	Doorgaand	0,000	0,000	0,000	0,000	0	0	0	0
26451	Doorgaand	0,000	0,000	0,000	0,000	0	0	0	0
26451	Doorgaand	0,000	0,000	0,000	0,000	0	0	0	0
26451	Doorgaand	0,000	0,000	0,000	0,000	0	0	0	0
26451	Doorgaand	0,000	0,000	0,000	0,000	0	0	0	0
26451	Doorgaand	0,000	0,000	0,000	0,000	0	0	0	0
26451	Doorgaand	0,000	0,000	0,000	0,000	0	0	0	0
26451	Doorgaand	0,000	0,000	0,000	0,000	0	0	0	0
26451	Doorgaand	0,000	0,000	0,000	0,000	0	0	0	0
26451	Doorgaand	0,000	0,000	0,000	0,000	0	0	0	0
26451	Doorgaand	0,000	0,000	0,000	0,000	0	0	0	0
26451	Doorgaand	0,000	0,000	0,000	0,000	0	0	0	0
26451	Doorgaand	0,000	0,000	0,000	0,000	0	0	0	0
26451	Doorgaand	0,000	0,000	0,000	0,000	0	0	0	0
26451	Doorgaand	0,000	0,000	0,000	0,000	0	0	0	0
26451	Doorgaand	0,000	0,000	0,000	0,000	0	0	0	0
26451	Doorgaand	0,000	0,000	0,000	0,000	0	0	0	0
26451	Doorgaand	0,000	0,000	0,000	0,000	0	0	0	0
26451	Doorgaand	0,000	0,000	0,000	0,000	0	0	0	0
26451	Doorgaand	0,000	0,000	0,000	0,000	0	0	0	0
26451	Doorgaand	0,000	0,000	0,000	0,000	0	0	0	0
26451	Doorgaand	0,000	0,000	0,000	0,000	0	0	0	0
26451	Doorgaand	0,000	0,000	0,000	0,000	0	0	0	0
26451	Doorgaand	0,000	0,000	0,000	0,000	0	0	0	0
26451	Doorgaand	0,000	0,000	0,000	0,000	0	0	0	0
26451	Doorgaand	0,000	0,000	0,000	0,000	0	0	0	0
26451	Doorgaand	0,000	0,000	0,000	0,000	0	0	0	0
26451	Doorgaand	0,000	0,000	0,000	0,000	0	0	0	0
26451	Doorgaand	0,000	0,000	0,000	0,000	0	0	0	0
26451	Doorgaand	0,000	0,000	0,000	0,000	0	0	0	0
824	Doorgaand	0,000	0,000	0,000	0,000	0	0	0	0
824	Doorgaand	0,000	0,000	0,000	0,000	0	0	0	0
824	Doorgaand	0,000	0,000	0,000	0,000	0	0	0	0
824	Doorgaand	0,000	0,000	0,000	0,000	0	0	0	0
824	Doorgaand	0,000	0,000	0,000	0,000	0	0	0	0
824	Doorgaand	0,000	0,000	0,000	0,000	0	0	0	0
824	Doorgaand	0,000	0,000	0,000	0,000	0	0	0	0
824	Doorgaand	0,000	0,000	0,000	0,000	0	0	0	0
824	Doorgaand	0,000	0,000	0,000	0,000	0	0	0	0
824	Doorgaand	0,000	0,000	0,000	0,000	0	0	0	0
824	Doorgaand	0,000	0,000	0,000	0,000	0	0	0	0
824	Doorgaand	0,000	0,000	0,000	0,000	0	0	0	0
824	Doorgaand	0,000	0,000	0,000	0,000	0	0	0	0
824	Doorgaand	0,000	0,000	0,000	0,000	0	0	0	0
824	Doorgaand	0,000	0,000	0,000	0,000	0	0	0	0
824	Doorgaand	0,000	0,000	0,000	0,000	0	0	0	0
824	Doorgaand	0,000	0,000	0,000	0,000	0	0	0	0
824	Doorgaand	0,000	0,000	0,000	0,000	0	0	0	0
824	Doorgaand	0,000	0,000	0,000	0,000	0	0	0	0
824	Doorgaand	0,000	0,000	0,000	0,000	0	0	0	0
824	Doorgaand	0,000	0,000	0,000	0,000	0	0	0	0
824	Doorgaand	0,000	0,000	0,000	0,000	0	0	0	0
824	Doorgaand	0,000	0,000	0,000	0,000	0	0	0	0
824	Doorgaand	0,000	0,000	0,000	0,000	0	0	0	0
824	Doorgaand	0,000	0,000	0,000	0,000	0	0	0	0
824	Doorgaand	0,000	0,000	0,000	0,000	0	0	0	0
824	Doorgaand	0,000	0,000	0,000	0,000	0	0	0	0
824	Doorgaand	0,000	0,000	0,000	0,000	0	0	0	0
824	Doorgaand	0,000	0,000	0,000	0,000	0	0	0	0
824	Doorgaand	0,000	0,000	0,000	0,000	0	0	0	0
824	Doorgaand	0,000	0,000	0,000	0,000	0	0	0	0
824	Doorgaand	0,000	0,000	0,000	0,000	0	0	0	0

Parc de Zwijger
Invoergegevens

Spoorlijn Amersfoort - Zwolle

Model: Model 2022-18-7 Appartemententen Rail
Groep: (hoofdgroep)
Lijst van Banen, voor rekenmethode Railverkeerslawaaï - RMR-2012

Naam	Trein 30	Profiel30	Aantal(D) 30	Aantal(A) 30	Aantal(N) 30	Aantal(P4) 30	V(D) 30	V(A) 30	V(N) 30
26452	0	Doorgaand	0,000	0,000	0,000	0,000	0	0	0
26451	0	Doorgaand	0,000	0,000	0,000	0,000	0	0	0
26451	0	Doorgaand	0,000	0,000	0,000	0,000	0	0	0
26451	0	Doorgaand	0,000	0,000	0,000	0,000	0	0	0
26451	0	Doorgaand	0,000	0,000	0,000	0,000	0	0	0
26451	0	Doorgaand	0,000	0,000	0,000	0,000	0	0	0
26451	0	Doorgaand	0,000	0,000	0,000	0,000	0	0	0
26451	0	Doorgaand	0,000	0,000	0,000	0,000	0	0	0
26451	0	Doorgaand	0,000	0,000	0,000	0,000	0	0	0
26451	0	Doorgaand	0,000	0,000	0,000	0,000	0	0	0
26451	0	Doorgaand	0,000	0,000	0,000	0,000	0	0	0
26451	0	Doorgaand	0,000	0,000	0,000	0,000	0	0	0
26451	0	Doorgaand	0,000	0,000	0,000	0,000	0	0	0
26451	0	Doorgaand	0,000	0,000	0,000	0,000	0	0	0
26451	0	Doorgaand	0,000	0,000	0,000	0,000	0	0	0
26451	0	Doorgaand	0,000	0,000	0,000	0,000	0	0	0
26451	0	Doorgaand	0,000	0,000	0,000	0,000	0	0	0
26451	0	Doorgaand	0,000	0,000	0,000	0,000	0	0	0
26451	0	Doorgaand	0,000	0,000	0,000	0,000	0	0	0
26451	0	Doorgaand	0,000	0,000	0,000	0,000	0	0	0
26451	0	Doorgaand	0,000	0,000	0,000	0,000	0	0	0
824	0	Doorgaand	0,000	0,000	0,000	0,000	0	0	0
824	0	Doorgaand	0,000	0,000	0,000	0,000	0	0	0
824	0	Doorgaand	0,000	0,000	0,000	0,000	0	0	0
824	0	Doorgaand	0,000	0,000	0,000	0,000	0	0	0
824	0	Doorgaand	0,000	0,000	0,000	0,000	0	0	0
824	0	Doorgaand	0,000	0,000	0,000	0,000	0	0	0
824	0	Doorgaand	0,000	0,000	0,000	0,000	0	0	0
824	0	Doorgaand	0,000	0,000	0,000	0,000	0	0	0
824	0	Doorgaand	0,000	0,000	0,000	0,000	0	0	0
824	0	Doorgaand	0,000	0,000	0,000	0,000	0	0	0
824	0	Doorgaand	0,000	0,000	0,000	0,000	0	0	0
824	0	Doorgaand	0,000	0,000	0,000	0,000	0	0	0
824	0	Doorgaand	0,000	0,000	0,000	0,000	0	0	0
824	0	Doorgaand	0,000	0,000	0,000	0,000	0	0	0
824	0	Doorgaand	0,000	0,000	0,000	0,000	0	0	0
824	0	Doorgaand	0,000	0,000	0,000	0,000	0	0	0
824	0	Doorgaand	0,000	0,000	0,000	0,000	0	0	0
824	0	Doorgaand	0,000	0,000	0,000	0,000	0	0	0
824	0	Doorgaand	0,000	0,000	0,000	0,000	0	0	0
824	0	Doorgaand	0,000	0,000	0,000	0,000	0	0	0
824	0	Doorgaand	0,000	0,000	0,000	0,000	0	0	0
824	0	Doorgaand	0,000	0,000	0,000	0,000	0	0	0

Parc de Zwijger
Invoergegevens

Spoorlijn Amersfoort - Zwolle

Model: Model 2022-18-7 Appartemententen Rail
Groep: (hoofdgroep)
Lijst van Banen, voor rekenmethode Railverkeerslawaaai - RMR-2012

Naam	V(P4)	30	LE(D)0.0 63	LE(D)0.0 125	LE(D)0.0 250	LE(D)0.0 500	LE(D)0.0 1k	LE(D)0.0 2k	LE(D)0.0 4k
26452	0		74,19	87,09	101,67	108,72	110,79	111,04	103,66
26451	0		73,50	86,43	101,62	108,58	110,47	110,76	103,23
26451	0		73,44	86,39	101,61	108,57	110,45	110,74	103,21
26451	0		73,36	86,35	101,60	108,54	110,42	110,72	103,18
26451	0		73,30	86,31	101,59	108,51	110,40	110,71	103,17
26451	0		73,29	86,30	101,58	108,51	110,39	110,71	103,15
26451	0		73,29	86,30	101,58	108,51	110,39	110,71	103,15
26451	0		73,29	86,30	101,58	108,50	110,38	110,70	103,15
26451	0		73,34	86,33	101,58	108,52	110,40	110,71	103,16
26451	0		73,42	86,38	101,59	108,55	110,43	110,72	103,19
26451	0		73,43	86,38	101,60	108,56	110,43	110,72	103,19
26451	0		73,47	86,41	101,60	108,57	110,45	110,74	103,21
26451	0		73,54	86,46	101,61	108,59	110,47	110,75	103,23
26451	0		73,61	86,51	101,62	108,61	110,51	110,78	103,27
26451	0		73,67	86,55	101,62	108,62	110,53	110,80	103,30
26451	0		73,70	86,58	101,63	108,63	110,55	110,81	103,32
26451	0		73,77	86,63	101,63	108,65	110,58	110,84	103,36
26451	0		73,86	86,71	101,64	108,67	110,63	110,87	103,41
26451	0		73,94	86,80	101,65	108,69	110,67	110,92	103,48
26451	0		73,94	86,80	101,65	108,68	110,66	110,91	103,47
26451	0		74,02	86,88	101,66	108,70	110,71	110,95	103,53
26451	0		74,09	86,95	101,66	108,72	110,75	110,99	103,59
26451	0		74,15	87,02	101,67	108,73	110,78	111,03	103,64
26451	0		74,18	87,06	101,67	108,73	110,81	111,05	103,67
26451	0		74,19	87,08	101,67	108,74	110,81	111,06	103,68
26451	0		74,21	87,09	101,67	108,74	110,82	111,07	103,69
26451	0		74,20	87,09	101,67	108,73	110,81	111,06	103,68
26451	0		74,20	87,09	101,67	108,73	110,80	111,05	103,68
26451	0		74,20	87,09	101,67	108,73	110,80	111,05	103,67
26451	0		74,19	87,09	101,67	108,72	110,79	111,04	103,66
824	0		73,51	86,44	101,62	108,59	110,48	110,77	103,24
824	0		73,38	86,36	101,60	108,55	110,43	110,73	103,19
824	0		73,30	86,31	101,59	108,52	110,40	110,72	103,17
824	0		73,30	86,31	101,59	108,52	110,40	110,72	103,17
824	0		73,29	86,30	101,58	108,51	110,39	110,72	103,16
824	0		73,34	86,33	101,59	108,53	110,41	110,72	103,18
824	0		73,38	86,35	101,59	108,55	110,42	110,73	103,19
824	0		73,44	86,39	101,60	108,57	110,45	110,74	103,21
824	0		73,52	86,44	101,61	108,59	110,48	110,76	103,24
824	0		73,59	86,49	101,62	108,61	110,51	110,78	103,27
824	0		73,65	86,54	101,62	108,63	110,54	110,80	103,30
824	0		73,71	86,59	101,63	108,65	110,57	110,83	103,34
824	0		73,77	86,63	101,64	108,66	110,59	110,85	103,37
824	0		73,81	86,67	101,64	108,67	110,62	110,87	103,40
824	0		73,86	86,71	101,65	108,68	110,64	110,89	103,43
824	0		73,89	86,74	101,65	108,69	110,66	110,90	103,45
824	0		73,94	86,78	101,65	108,70	110,68	110,93	103,48
824	0		73,97	86,82	101,66	108,71	110,70	110,94	103,51
824	0		74,00	86,85	101,66	108,71	110,72	110,96	103,53
824	0		74,04	86,89	101,66	108,72	110,74	110,98	103,56
824	0		74,06	86,91	101,67	108,72	110,75	110,99	103,58
824	0		74,10	86,95	101,67	108,73	110,77	111,02	103,61
824	0		74,12	86,98	101,67	108,74	110,79	111,03	103,63
824	0		74,14	87,01	101,67	108,74	110,80	111,04	103,65
824	0		74,17	87,03	101,68	108,75	110,82	111,06	103,67
824	0		74,19	87,06	101,68	108,75	110,83	111,07	103,69
824	0		74,21	87,09	101,68	108,75	110,85	111,09	103,71
824	0		74,23	87,10	101,68	108,76	110,85	111,10	103,72

Parc de Zwijger
Invoergegevens

Spoorlijn Amersfoort - Zwolle

Model: Model 2022-18-7 Appartemententen Rail
Groep: (hoofdgroep)
Lijst van Banen, voor rekenmethode Railverkeerslawaaï - RMR-2012

Naam	LE(D)0.0 8k	LE(D)0.5 63	LE(D)0.5 125	LE(D)0.5 250	LE(D)0.5 500	LE(D)0.5 1k	LE(D)0.5 2k	LE(D)0.5 4k
26452	90,22	68,88	83,41	98,48	103,64	105,80	105,76	99,38
26451	88,79	68,45	81,93	97,46	103,52	105,40	105,53	98,32
26451	88,72	68,42	81,83	97,37	103,50	105,38	105,52	98,28
26451	88,65	68,40	81,87	97,37	103,46	105,35	105,47	98,24
26451	88,59	68,40	81,93	97,36	103,42	105,33	105,44	98,22
26451	88,57	68,37	81,90	97,31	103,38	105,30	105,42	98,18
26451	88,57	68,38	81,91	97,33	103,42	105,32	105,43	98,24
26451	88,56	68,37	81,91	97,33	103,40	105,29	105,40	98,21
26451	88,61	68,37	81,86	97,34	103,44	105,31	105,43	98,26
26451	88,70	68,40	81,81	97,34	103,50	105,36	105,50	98,36
26451	88,71	68,40	81,81	97,34	103,50	105,36	105,51	98,37
26451	88,74	68,42	81,87	97,41	103,50	105,39	105,51	98,41
26451	88,84	68,46	82,00	97,50	103,53	105,44	105,56	98,52
26451	88,95	68,51	82,14	97,59	103,56	105,49	105,61	98,64
26451	89,05	68,55	82,26	97,68	103,58	105,55	105,65	98,76
26451	89,11	68,57	82,33	97,72	103,59	105,58	105,68	98,82
26451	89,23	68,62	82,46	97,81	103,61	105,64	105,74	98,96
26451	89,40	68,69	82,65	97,94	103,64	105,74	105,82	99,18
26451	89,60	68,76	82,84	98,08	103,67	105,85	105,91	99,42
26451	89,59	68,74	82,84	98,08	103,66	105,82	105,89	99,40
26451	89,77	68,81	83,02	98,20	103,68	105,93	105,98	99,63
26451	89,94	68,86	83,17	98,31	103,70	106,03	106,06	99,84
26451	90,09	68,91	83,31	98,40	103,72	106,12	106,14	100,03
26451	90,18	68,94	83,39	98,46	103,73	106,18	106,18	100,15
26451	90,21	68,95	83,41	98,48	103,73	106,20	106,20	100,19
26451	90,24	68,92	83,41	98,48	103,69	105,90	105,85	99,45
26451	90,23	68,91	83,41	98,48	103,68	105,88	105,83	99,43
26451	90,23	68,90	83,41	98,48	103,67	105,85	105,80	99,41
26451	90,22	68,89	83,41	98,48	103,65	105,83	105,78	99,40
26451	90,22	68,88	83,41	98,48	103,64	105,80	105,76	99,38
824	88,81	68,52	81,96	97,48	103,57	105,49	105,60	98,54
824	88,66	68,46	81,87	97,37	103,51	105,40	105,52	98,37
824	88,58	68,45	81,94	97,36	103,45	105,37	105,47	98,29
824	88,58	68,44	81,93	97,34	103,42	105,35	105,46	98,23
824	88,57	68,43	81,91	97,32	103,40	105,32	105,44	98,20
824	88,62	68,43	81,86	97,32	103,43	105,34	105,47	98,22
824	88,66	68,44	81,83	97,32	103,46	105,35	105,49	98,24
824	88,72	68,46	81,81	97,33	103,50	105,37	105,53	98,27
824	88,81	68,49	81,94	97,45	103,51	105,41	105,54	98,32
824	88,91	68,53	82,07	97,54	103,54	105,44	105,57	98,38
824	89,01	68,57	82,20	97,62	103,56	105,48	105,60	98,44
824	89,12	68,62	82,32	97,71	103,58	105,51	105,63	98,51
824	89,23	68,65	82,43	97,79	103,60	105,55	105,66	98,59
824	89,31	68,68	82,53	97,85	103,62	105,58	105,68	98,65
824	89,40	68,72	82,62	97,92	103,63	105,62	105,70	98,72
824	89,47	68,74	82,69	97,97	103,64	105,64	105,72	98,78
824	89,57	68,77	82,79	98,04	103,65	105,68	105,75	98,86
824	89,65	68,80	82,86	98,09	103,66	105,71	105,77	98,93
824	89,73	68,82	82,94	98,15	103,67	105,75	105,79	98,99
824	89,81	68,85	83,02	98,20	103,68	105,78	105,81	99,07
824	89,86	68,87	83,07	98,24	103,69	105,80	105,82	99,12
824	89,95	68,89	83,15	98,29	103,70	105,84	105,84	99,20
824	90,00	68,91	83,20	98,33	103,71	105,86	105,86	99,26
824	90,06	68,93	83,25	98,36	103,71	105,89	105,87	99,31
824	90,12	68,95	83,31	98,40	103,72	105,92	105,89	99,37
824	90,18	68,97	83,36	98,44	103,73	105,95	105,90	99,43
824	90,24	68,99	83,41	98,48	103,73	105,97	105,92	99,49
824	90,27	68,99	83,44	98,50	103,74	105,99	105,93	99,53

Parc de Zwijger
Invoergegevens

Spoorlijn Amersfoort - Zwolle

Model: Model 2022-18-7 Appartementen Rail
Groep: (hoofdgroep)
Lijst van Banen, voor rekenmethode Railverkeerslawaaï - RMR-2012

Naam	LE(D)0.5 8k	LE(D)1.0 63	LE(D)1.0 125	LE(D)1.0 250	LE(D)1.0 500	LE(D)1.0 1k	LE(D)1.0 2k	LE(D)1.0 4k
26452	86,85	--	--	--	--	--	--	--
26451	84,19	--	--	--	--	--	--	--
26451	84,09	--	--	--	--	--	--	--
26451	83,99	--	--	--	--	--	--	--
26451	83,92	--	--	--	--	--	--	--
26451	83,87	--	--	--	--	--	--	--
26451	83,98	--	--	--	--	--	--	--
26451	83,96	--	--	--	--	--	--	--
26451	84,08	--	--	--	--	--	--	--
26451	84,28	--	--	--	--	--	--	--
26451	84,30	--	--	--	--	--	--	--
26451	84,39	--	--	--	--	--	--	--
26451	84,61	--	--	--	--	--	--	--
26451	84,86	--	--	--	--	--	--	--
26451	85,10	--	--	--	--	--	--	--
26451	85,23	--	--	--	--	--	--	--
26451	85,51	--	--	--	--	--	--	--
26451	85,92	--	--	--	--	--	--	--
26451	86,36	--	--	--	--	--	--	--
26451	86,35	--	--	--	--	--	--	--
26451	86,76	--	--	--	--	--	--	--
26451	87,13	--	--	--	--	--	--	--
26451	87,44	--	--	--	--	--	--	--
26451	87,63	--	--	--	--	--	--	--
26451	87,70	--	--	--	--	--	--	--
26451	86,89	--	--	--	--	--	--	--
26451	86,88	--	--	--	--	--	--	--
26451	86,87	--	--	--	--	--	--	--
26451	86,86	--	--	--	--	--	--	--
26451	86,85	--	--	--	--	--	--	--
824	84,56	--	--	--	--	--	--	--
824	84,21	--	--	--	--	--	--	--
824	84,04	--	--	--	--	--	--	--
824	83,92	--	--	--	--	--	--	--
824	83,89	--	--	--	--	--	--	--
824	83,94	--	--	--	--	--	--	--
824	83,99	--	--	--	--	--	--	--
824	84,08	--	--	--	--	--	--	--
824	84,21	--	--	--	--	--	--	--
824	84,37	--	--	--	--	--	--	--
824	84,54	--	--	--	--	--	--	--
824	84,73	--	--	--	--	--	--	--
824	84,91	--	--	--	--	--	--	--
824	85,07	--	--	--	--	--	--	--
824	85,24	--	--	--	--	--	--	--
824	85,37	--	--	--	--	--	--	--
824	85,56	--	--	--	--	--	--	--
824	85,71	--	--	--	--	--	--	--
824	85,87	--	--	--	--	--	--	--
824	86,02	--	--	--	--	--	--	--
824	86,13	--	--	--	--	--	--	--
824	86,30	--	--	--	--	--	--	--
824	86,42	--	--	--	--	--	--	--
824	86,53	--	--	--	--	--	--	--
824	86,65	--	--	--	--	--	--	--
824	86,77	--	--	--	--	--	--	--
824	86,89	--	--	--	--	--	--	--
824	86,95	--	--	--	--	--	--	--

Model: Model 2022-18-7 Appartementten Rail
Groep: (hoofdgroep)
Lijst van Banen, voor rekenmethode Railverkeerslawaaai - RMR-2012

Naam	LE(D)1.0 8k	LE(D)2.0 63	LE(D)2.0 125	LE(D)2.0 250	LE(D)2.0 500	LE(D)2.0 1k	LE(D)2.0 2k	LE(D)2.0 4k
26452	--	--	--	--	--	--	--	--
26451	--	--	--	--	--	--	--	--
26451	--	--	--	--	--	--	--	--
26451	--	--	--	--	--	--	--	--
26451	--	--	--	--	--	--	--	--
26451	--	--	--	--	--	--	--	--
26451	--	--	--	--	--	--	--	--
26451	--	--	--	--	--	--	--	--
26451	--	--	--	--	--	--	--	--
26451	--	--	--	--	--	--	--	--
26451	--	--	--	--	--	--	--	--
26451	--	--	--	--	--	--	--	--
26451	--	--	--	--	--	--	--	--
26451	--	--	--	--	--	--	--	--
26451	--	--	--	--	--	--	--	--
26451	--	--	--	--	--	--	--	--
26451	--	--	--	--	--	--	--	--
26451	--	--	--	--	--	--	--	--
26451	--	--	--	--	--	--	--	--
26451	--	--	--	--	--	--	--	--
26451	--	--	--	--	--	--	--	--
26451	--	--	--	--	--	--	--	--
26451	--	--	--	--	--	--	--	--
26451	--	--	--	--	--	--	--	--
26451	--	--	--	--	--	--	--	--
26451	--	--	--	--	--	--	--	--
26451	--	--	--	--	--	--	--	--
824	--	--	--	--	--	--	--	--
824	--	--	--	--	--	--	--	--
824	--	--	--	--	--	--	--	--
824	--	--	--	--	--	--	--	--
824	--	--	--	--	--	--	--	--
824	--	--	--	--	--	--	--	--
824	--	--	--	--	--	--	--	--
824	--	--	--	--	--	--	--	--
824	--	--	--	--	--	--	--	--
824	--	--	--	--	--	--	--	--
824	--	--	--	--	--	--	--	--
824	--	--	--	--	--	--	--	--
824	--	--	--	--	--	--	--	--
824	--	--	--	--	--	--	--	--
824	--	--	--	--	--	--	--	--
824	--	--	--	--	--	--	--	--
824	--	--	--	--	--	--	--	--
824	--	--	--	--	--	--	--	--
824	--	--	--	--	--	--	--	--
824	--	--	--	--	--	--	--	--

Parc de Zwijger
Invoergegevens

Spoorlijn Amersfoort - Zwolle

Model: Model 2022-18-7 Appartementten Rail
Groep: (hoofdgroep)
Lijst van Banen, voor rekenmethode Railverkeerslawaaï - RMR-2012

Naam	LE(D)5.0 8k	LE(D)Br 63	LE(D)Br 125	LE(D)Br 250	LE(D)Br 500	LE(D)Br 1k	LE(D)Br 2k	LE(D)Br 4k
26452	--	--	--	--	--	--	--	--
26451	--	--	--	--	--	--	--	--
26451	--	--	--	--	--	--	--	--
26451	--	--	--	--	--	--	--	--
26451	--	--	--	--	--	--	--	--
26451	--	--	--	--	--	--	--	--
26451	--	--	--	--	--	--	--	--
26451	--	--	--	--	--	--	--	--
26451	--	--	--	--	--	--	--	--
26451	--	--	--	--	--	--	--	--
26451	--	--	--	--	--	--	--	--
26451	--	--	--	--	--	--	--	--
26451	--	--	--	--	--	--	--	--
26451	--	--	--	--	--	--	--	--
26451	--	--	--	--	--	--	--	--
26451	--	--	--	--	--	--	--	--
26451	--	--	--	--	--	--	--	--
26451	--	--	--	--	--	--	--	--
26451	--	--	--	--	--	--	--	--
26451	--	--	--	--	--	--	--	--
26451	--	--	--	--	--	--	--	--
26451	--	--	--	--	--	--	--	--
26451	--	--	--	--	--	--	--	--
26451	--	--	--	--	--	--	--	--
26451	--	--	--	--	--	--	--	--
26451	--	--	--	--	--	--	--	--
26451	--	--	--	--	--	--	--	--
26451	--	--	--	--	--	--	--	--
824	--	--	--	--	--	--	--	--
824	--	--	--	--	--	--	--	--
824	--	--	--	--	--	--	--	--
824	--	--	--	--	--	--	--	--
824	--	--	--	--	--	--	--	--
824	--	--	--	--	--	--	--	--
824	--	--	--	--	--	--	--	--
824	--	--	--	--	--	--	--	--
824	--	--	--	--	--	--	--	--
824	--	--	--	--	--	--	--	--
824	--	--	--	--	--	--	--	--
824	--	--	--	--	--	--	--	--
824	--	--	--	--	--	--	--	--
824	--	--	--	--	--	--	--	--
824	--	--	--	--	--	--	--	--
824	--	--	--	--	--	--	--	--
824	--	--	--	--	--	--	--	--
824	--	--	--	--	--	--	--	--
824	--	--	--	--	--	--	--	--
824	--	--	--	--	--	--	--	--
824	--	--	--	--	--	--	--	--
824	--	--	--	--	--	--	--	--
824	--	--	--	--	--	--	--	--
824	--	--	--	--	--	--	--	--
824	--	--	--	--	--	--	--	--

Parc de Zwijger
Invoergegevens

Spoorlijn Amersfoort - Zwolle

Model: Model 2022-18-7 Appartemententen Rail
Groep: (hoofdgroep)
Lijst van Banen, voor rekenmethode Railverkeerslawaaai - RMR-2012

Naam	LE(D)Br	8k	LE(A)0.0 63	LE(A)0.0 125	LE(A)0.0 250	LE(A)0.0 500	LE(A)0.0 1k	LE(A)0.0 2k	LE(A)0.0 4k
26452	--		73,36	86,37	101,09	107,92	110,09	110,26	102,97
26451	--		72,61	85,70	101,04	107,79	109,68	109,87	102,47
26451	--		72,54	85,66	101,03	107,77	109,64	109,85	102,44
26451	--		72,45	85,61	101,02	107,74	109,61	109,83	102,41
26451	--		72,39	85,57	101,01	107,71	109,58	109,82	102,39
26451	--		72,38	85,56	101,00	107,70	109,57	109,81	102,37
26451	--		72,38	85,56	101,00	107,70	109,57	109,81	102,37
26451	--		72,37	85,56	101,00	107,70	109,55	109,79	102,36
26451	--		72,43	85,59	101,00	107,72	109,58	109,81	102,38
26451	--		72,52	85,64	101,01	107,75	109,62	109,83	102,41
26451	--		72,53	85,65	101,02	107,75	109,62	109,83	102,42
26451	--		72,57	85,68	101,02	107,77	109,64	109,84	102,43
26451	--		72,65	85,73	101,03	107,79	109,68	109,87	102,47
26451	--		72,72	85,78	101,03	107,81	109,72	109,90	102,51
26451	--		72,79	85,83	101,04	107,83	109,76	109,93	102,55
26451	--		72,83	85,86	101,04	107,84	109,78	109,94	102,57
26451	--		72,90	85,91	101,05	107,85	109,82	109,98	102,62
26451	--		73,00	85,99	101,06	107,87	109,88	110,03	102,69
26451	--		73,09	86,08	101,07	107,90	109,95	110,10	102,77
26451	--		73,09	86,08	101,07	107,89	109,93	110,08	102,75
26451	--		73,18	86,16	101,07	107,91	109,99	110,14	102,83
26451	--		73,25	86,24	101,08	107,92	110,05	110,20	102,90
26451	--		73,31	86,31	101,09	107,93	110,10	110,25	102,96
26451	--		73,35	86,35	101,09	107,94	110,13	110,29	103,00
26451	--		73,37	86,36	101,09	107,94	110,14	110,30	103,01
26451	--		73,38	86,38	101,09	107,95	110,15	110,31	103,02
26451	--		73,37	86,38	101,09	107,94	110,13	110,30	103,01
26451	--		73,37	86,38	101,09	107,93	110,12	110,28	103,00
26451	--		73,36	86,37	101,09	107,93	110,11	110,27	102,99
26451	--		73,36	86,37	101,09	107,92	110,09	110,26	102,97
824	--		72,89	85,93	101,19	108,05	109,98	110,21	102,75
824	--		72,75	85,84	101,18	108,00	109,92	110,17	102,70
824	--		72,67	85,79	101,17	107,97	109,89	110,15	102,67
824	--		72,67	85,79	101,17	107,97	109,89	110,15	102,67
824	--		72,68	85,80	101,18	107,98	109,89	110,15	102,67
824	--		72,73	85,83	101,19	108,00	109,90	110,16	102,68
824	--		72,77	85,86	101,19	108,01	109,92	110,17	102,70
824	--		72,84	85,89	101,20	108,03	109,95	110,19	102,72
824	--		72,92	85,95	101,21	108,06	109,99	110,21	102,76
824	--		72,99	86,00	101,22	108,08	110,03	110,24	102,80
824	--		73,06	86,05	101,22	108,10	110,06	110,26	102,83
824	--		73,13	86,10	101,23	108,11	110,10	110,29	102,87
824	--		73,19	86,15	101,23	108,13	110,13	110,32	102,91
824	--		73,23	86,19	101,24	108,14	110,16	110,35	102,94
824	--		73,28	86,23	101,24	108,15	110,19	110,37	102,98
824	--		73,32	86,26	101,25	108,16	110,21	110,39	103,00
824	--		73,37	86,30	101,25	108,17	110,24	110,42	103,04
824	--		73,40	86,34	101,25	108,17	110,27	110,44	103,07
824	--		73,44	86,37	101,26	108,18	110,29	110,47	103,10
824	--		73,48	86,41	101,26	108,19	110,32	110,49	103,13
824	--		73,50	86,43	101,26	108,19	110,33	110,51	103,15
824	--		73,54	86,47	101,26	108,20	110,36	110,54	103,19
824	--		73,56	86,50	101,27	108,21	110,38	110,56	103,21
824	--		73,59	86,53	101,27	108,21	110,40	110,58	103,23
824	--		73,61	86,55	101,27	108,22	110,42	110,60	103,26
824	--		73,64	86,58	101,27	108,22	110,43	110,62	103,28
824	--		73,66	86,61	101,27	108,23	110,45	110,64	103,31
824	--		73,68	86,63	101,28	108,23	110,46	110,65	103,32

Parc de Zwijger
Invoergegevens

Spoorlijn Amersfoort - Zwolle

Model: Model 2022-18-7 Appartemententen Rail
Groep: (hoofdgroep)
Lijst van Banen, voor rekenmethode Railverkeerslawaaï - RMR-2012

Naam	LE(A)0.0 8k	LE(A)0.5 63	LE(A)0.5 125	LE(A)0.5 250	LE(A)0.5 500	LE(A)0.5 1k	LE(A)0.5 2k	LE(A)0.5 4k
26452	89,62	68,34	83,08	98,39	103,28	105,50	105,29	99,07
26451	88,14	67,94	81,75	97,54	103,21	105,15	105,07	98,14
26451	88,06	67,91	81,66	97,47	103,20	105,12	105,06	98,10
26451	87,97	67,89	81,69	97,46	103,16	105,09	105,01	98,06
26451	87,91	67,88	81,74	97,46	103,12	105,07	104,98	98,04
26451	87,89	67,86	81,71	97,42	103,09	105,04	104,95	98,01
26451	87,89	67,87	81,72	97,43	103,18	105,10	104,99	98,21
26451	87,88	67,85	81,72	97,43	103,16	105,06	104,95	98,17
26451	87,93	67,86	81,68	97,43	103,19	105,11	105,00	98,30
26451	88,03	67,88	81,64	97,44	103,25	105,19	105,10	98,51
26451	88,04	67,89	81,64	97,44	103,25	105,20	105,11	98,54
26451	88,08	67,91	81,70	97,50	103,26	105,25	105,14	98,64
26451	88,18	67,95	81,81	97,57	103,29	105,34	105,23	98,85
26451	88,30	67,99	81,93	97,65	103,31	105,45	105,33	99,08
26451	88,41	68,04	82,04	97,72	103,34	105,55	105,43	99,31
26451	88,47	68,06	82,10	97,76	103,35	105,60	105,49	99,42
26451	88,60	68,11	82,22	97,83	103,37	105,72	105,61	99,67
26451	88,79	68,18	82,39	97,94	103,40	105,89	105,79	100,02
26451	88,99	68,25	82,57	98,06	103,42	106,08	105,99	100,39
26451	88,98	68,23	82,56	98,05	103,40	106,04	105,95	100,36
26451	89,17	68,30	82,73	98,16	103,43	106,22	106,15	100,71
26451	89,35	68,35	82,87	98,25	103,45	106,38	106,33	101,01
26451	89,50	68,40	82,99	98,33	103,46	106,52	106,49	101,26
26451	89,60	68,43	83,06	98,38	103,47	106,61	106,59	101,42
26451	89,63	68,44	83,09	98,40	103,48	106,64	106,62	101,47
26451	89,66	68,41	83,09	98,40	103,36	105,66	105,44	99,19
26451	89,65	68,39	83,08	98,40	103,34	105,62	105,40	99,16
26451	89,64	68,37	83,08	98,39	103,32	105,58	105,36	99,13
26451	89,63	68,36	83,08	98,39	103,30	105,54	105,33	99,10
26451	89,62	68,34	83,08	98,39	103,28	105,50	105,29	99,07
824	88,39	68,09	81,77	97,45	103,37	105,45	105,40	98,83
824	88,24	68,03	81,69	97,36	103,31	105,29	105,26	98,47
824	88,16	68,02	81,74	97,35	103,26	105,22	105,18	98,29
824	88,16	68,01	81,73	97,34	103,17	105,16	105,15	98,09
824	88,16	68,02	81,75	97,34	103,17	105,15	105,14	98,07
824	88,20	68,02	81,71	97,35	103,20	105,17	105,17	98,09
824	88,25	68,03	81,68	97,35	103,23	105,18	105,19	98,11
824	88,31	68,05	81,66	97,36	103,26	105,20	105,23	98,14
824	88,41	68,09	81,78	97,46	103,28	105,24	105,25	98,19
824	88,52	68,13	81,91	97,54	103,30	105,28	105,28	98,25
824	88,62	68,17	82,02	97,62	103,33	105,31	105,31	98,31
824	88,74	68,22	82,14	97,70	103,35	105,36	105,34	98,39
824	88,84	68,26	82,24	97,76	103,36	105,40	105,37	98,46
824	88,93	68,29	82,33	97,82	103,38	105,43	105,40	98,52
824	89,03	68,32	82,42	97,88	103,39	105,47	105,43	98,59
824	89,10	68,35	82,49	97,93	103,40	105,49	105,45	98,64
824	89,20	68,38	82,58	97,99	103,41	105,53	105,48	98,72
824	89,28	68,41	82,65	98,04	103,42	105,57	105,50	98,78
824	89,36	68,43	82,72	98,08	103,43	105,60	105,52	98,85
824	89,45	68,46	82,79	98,13	103,44	105,64	105,55	98,92
824	89,50	68,48	82,84	98,16	103,45	105,66	105,56	98,97
824	89,59	68,51	82,91	98,21	103,46	105,70	105,59	99,05
824	89,65	68,53	82,96	98,25	103,46	105,73	105,61	99,10
824	89,71	68,54	83,01	98,28	103,47	105,75	105,63	99,16
824	89,77	68,56	83,06	98,32	103,48	105,78	105,64	99,21
824	89,83	68,58	83,12	98,35	103,48	105,81	105,66	99,27
824	89,89	68,60	83,17	98,39	103,49	105,84	105,68	99,33
824	89,93	68,61	83,19	98,40	103,49	105,85	105,69	99,36

Parc de Zwijger
Invoergegevens

Spoorlijn Amersfoort - Zwolle

Model: Model 2022-18-7 Appartementen Rail
Groep: (hoofdgroep)
Lijst van Banen, voor rekenmethode Railverkeerslawaaï - RMR-2012

Naam	LE(A)0.5 8k	LE(A)1.0 63	LE(A)1.0 125	LE(A)1.0 250	LE(A)1.0 500	LE(A)1.0 1k	LE(A)1.0 2k	LE(A)1.0 4k
26452	86,52	--	--	--	--	--	--	--
26451	84,17	--	--	--	--	--	--	--
26451	84,08	--	--	--	--	--	--	--
26451	83,99	--	--	--	--	--	--	--
26451	83,92	--	--	--	--	--	--	--
26451	83,88	--	--	--	--	--	--	--
26451	84,25	--	--	--	--	--	--	--
26451	84,22	--	--	--	--	--	--	--
26451	84,43	--	--	--	--	--	--	--
26451	84,80	--	--	--	--	--	--	--
26451	84,84	--	--	--	--	--	--	--
26451	85,01	--	--	--	--	--	--	--
26451	85,35	--	--	--	--	--	--	--
26451	85,72	--	--	--	--	--	--	--
26451	86,06	--	--	--	--	--	--	--
26451	86,23	--	--	--	--	--	--	--
26451	86,60	--	--	--	--	--	--	--
26451	87,10	--	--	--	--	--	--	--
26451	87,62	--	--	--	--	--	--	--
26451	87,60	--	--	--	--	--	--	--
26451	88,07	--	--	--	--	--	--	--
26451	88,47	--	--	--	--	--	--	--
26451	88,81	--	--	--	--	--	--	--
26451	89,01	--	--	--	--	--	--	--
26451	89,08	--	--	--	--	--	--	--
26451	86,59	--	--	--	--	--	--	--
26451	86,58	--	--	--	--	--	--	--
26451	86,56	--	--	--	--	--	--	--
26451	86,54	--	--	--	--	--	--	--
26451	86,52	--	--	--	--	--	--	--
824	85,19	--	--	--	--	--	--	--
824	84,58	--	--	--	--	--	--	--
824	84,27	--	--	--	--	--	--	--
824	83,90	--	--	--	--	--	--	--
824	83,89	--	--	--	--	--	--	--
824	83,94	--	--	--	--	--	--	--
824	83,99	--	--	--	--	--	--	--
824	84,07	--	--	--	--	--	--	--
824	84,19	--	--	--	--	--	--	--
824	84,34	--	--	--	--	--	--	--
824	84,50	--	--	--	--	--	--	--
824	84,67	--	--	--	--	--	--	--
824	84,84	--	--	--	--	--	--	--
824	84,99	--	--	--	--	--	--	--
824	85,15	--	--	--	--	--	--	--
824	85,27	--	--	--	--	--	--	--
824	85,45	--	--	--	--	--	--	--
824	85,59	--	--	--	--	--	--	--
824	85,73	--	--	--	--	--	--	--
824	85,88	--	--	--	--	--	--	--
824	85,98	--	--	--	--	--	--	--
824	86,14	--	--	--	--	--	--	--
824	86,25	--	--	--	--	--	--	--
824	86,36	--	--	--	--	--	--	--
824	86,47	--	--	--	--	--	--	--
824	86,58	--	--	--	--	--	--	--
824	86,70	--	--	--	--	--	--	--
824	86,76	--	--	--	--	--	--	--

Parc de Zwijger
Invoergegevens

Spoorlijn Amersfoort - Zwolle

Model: Model 2022-18-7 Appartementten Rail
Groep: (hoofdgroep)
Lijst van Banen, voor rekenmethode Railverkeerslawaaï - RMR-2012

Naam	LE(A)1.0 8k	LE(A)2.0 63	LE(A)2.0 125	LE(A)2.0 250	LE(A)2.0 500	LE(A)2.0 1k	LE(A)2.0 2k	LE(A)2.0 4k
26452	--	--	--	--	--	--	--	--
26451	--	--	--	--	--	--	--	--
26451	--	--	--	--	--	--	--	--
26451	--	--	--	--	--	--	--	--
26451	--	--	--	--	--	--	--	--
26451	--	--	--	--	--	--	--	--
26451	--	--	--	--	--	--	--	--
26451	--	--	--	--	--	--	--	--
26451	--	--	--	--	--	--	--	--
26451	--	--	--	--	--	--	--	--
26451	--	--	--	--	--	--	--	--
26451	--	--	--	--	--	--	--	--
26451	--	--	--	--	--	--	--	--
26451	--	--	--	--	--	--	--	--
26451	--	--	--	--	--	--	--	--
26451	--	--	--	--	--	--	--	--
26451	--	--	--	--	--	--	--	--
26451	--	--	--	--	--	--	--	--
26451	--	--	--	--	--	--	--	--
26451	--	--	--	--	--	--	--	--
26451	--	--	--	--	--	--	--	--
26451	--	--	--	--	--	--	--	--
26451	--	--	--	--	--	--	--	--
26451	--	--	--	--	--	--	--	--
26451	--	--	--	--	--	--	--	--
26451	--	--	--	--	--	--	--	--
26451	--	--	--	--	--	--	--	--
26451	--	--	--	--	--	--	--	--
26451	--	--	--	--	--	--	--	--
26451	--	--	--	--	--	--	--	--
824	--	--	--	--	--	--	--	--
824	--	--	--	--	--	--	--	--
824	--	--	--	--	--	--	--	--
824	--	--	--	--	--	--	--	--
824	--	--	--	--	--	--	--	--
824	--	--	--	--	--	--	--	--
824	--	--	--	--	--	--	--	--
824	--	--	--	--	--	--	--	--
824	--	--	--	--	--	--	--	--
824	--	--	--	--	--	--	--	--
824	--	--	--	--	--	--	--	--
824	--	--	--	--	--	--	--	--
824	--	--	--	--	--	--	--	--
824	--	--	--	--	--	--	--	--
824	--	--	--	--	--	--	--	--
824	--	--	--	--	--	--	--	--
824	--	--	--	--	--	--	--	--
824	--	--	--	--	--	--	--	--
824	--	--	--	--	--	--	--	--
824	--	--	--	--	--	--	--	--
824	--	--	--	--	--	--	--	--
824	--	--	--	--	--	--	--	--
824	--	--	--	--	--	--	--	--
824	--	--	--	--	--	--	--	--
824	--	--	--	--	--	--	--	--
824	--	--	--	--	--	--	--	--
824	--	--	--	--	--	--	--	--
824	--	--	--	--	--	--	--	--
824	--	--	--	--	--	--	--	--
824	--	--	--	--	--	--	--	--
824	--	--	--	--	--	--	--	--
824	--	--	--	--	--	--	--	--
824	--	--	--	--	--	--	--	--

Parc de Zwijger
Invoergegevens

Spoorlijn Amersfoort - Zwolle

Model: Model 2022-18-7 Appartemententen Rail
Groep: (hoofdgroep)
Lijst van Banen, voor rekenmethode Railverkeerslawaaï - RMR-2012

Naam	LE(A)2.0 8k	LE(A)5.0 63	LE(A)5.0 125	LE(A)5.0 250	LE(A)5.0 500	LE(A)5.0 1k	LE(A)5.0 2k	LE(A)5.0 4k
26452	--	--	--	--	--	--	--	--
26451	--	--	--	--	--	--	--	--
26451	--	--	--	--	--	--	--	--
26451	--	--	--	--	--	--	--	--
26451	--	--	--	--	--	--	--	--
26451	--	--	--	--	--	--	--	--
26451	--	--	--	--	--	--	--	--
26451	--	--	--	--	--	--	--	--
26451	--	--	--	--	--	--	--	--
26451	--	--	--	--	--	--	--	--
26451	--	--	--	--	--	--	--	--
26451	--	--	--	--	--	--	--	--
26451	--	--	--	--	--	--	--	--
26451	--	--	--	--	--	--	--	--
26451	--	--	--	--	--	--	--	--
26451	--	--	--	--	--	--	--	--
26451	--	--	--	--	--	--	--	--
26451	--	--	--	--	--	--	--	--
26451	--	--	--	--	--	--	--	--
26451	--	--	--	--	--	--	--	--
26451	--	--	--	--	--	--	--	--
26451	--	--	--	--	--	--	--	--
26451	--	--	--	--	--	--	--	--
26451	--	--	--	--	--	--	--	--
26451	--	--	--	--	--	--	--	--
26451	--	--	--	--	--	--	--	--
824	--	--	--	--	--	--	--	--
824	--	--	--	--	--	--	--	--
824	--	--	--	--	--	--	--	--
824	--	--	--	--	--	--	--	--
824	--	--	--	--	--	--	--	--
824	--	--	--	--	--	--	--	--
824	--	--	--	--	--	--	--	--
824	--	--	--	--	--	--	--	--
824	--	--	--	--	--	--	--	--
824	--	--	--	--	--	--	--	--
824	--	--	--	--	--	--	--	--
824	--	--	--	--	--	--	--	--
824	--	--	--	--	--	--	--	--
824	--	--	--	--	--	--	--	--
824	--	--	--	--	--	--	--	--
824	--	--	--	--	--	--	--	--
824	--	--	--	--	--	--	--	--
824	--	--	--	--	--	--	--	--
824	--	--	--	--	--	--	--	--
824	--	--	--	--	--	--	--	--
824	--	--	--	--	--	--	--	--
824	--	--	--	--	--	--	--	--
824	--	--	--	--	--	--	--	--
824	--	--	--	--	--	--	--	--
824	--	--	--	--	--	--	--	--
824	--	--	--	--	--	--	--	--
824	--	--	--	--	--	--	--	--
824	--	--	--	--	--	--	--	--
824	--	--	--	--	--	--	--	--
824	--	--	--	--	--	--	--	--

Model: Model 2022-18-7 Appartemententen Rail
Groep: (hoofdgroep)
Lijst van Banen, voor rekenmethode Railverkeerslawaaï - RMR-2012

Naam	LE(A)5.0 8k	LE(A)Br 63	LE(A)Br 125	LE(A)Br 250	LE(A)Br 500	LE(A)Br 1k	LE(A)Br 2k	LE(A)Br 4k
26452	--	--	--	--	--	--	--	--
26451	--	--	--	--	--	--	--	--
26451	--	--	--	--	--	--	--	--
26451	--	--	--	--	--	--	--	--
26451	--	--	--	--	--	--	--	--
26451	--	--	--	--	--	--	--	--
26451	--	--	--	--	--	--	--	--
26451	--	--	--	--	--	--	--	--
26451	--	--	--	--	--	--	--	--
26451	--	--	--	--	--	--	--	--
26451	--	--	--	--	--	--	--	--
26451	--	--	--	--	--	--	--	--
26451	--	--	--	--	--	--	--	--
26451	--	--	--	--	--	--	--	--
26451	--	--	--	--	--	--	--	--
26451	--	--	--	--	--	--	--	--
26451	--	--	--	--	--	--	--	--
26451	--	--	--	--	--	--	--	--
26451	--	--	--	--	--	--	--	--
26451	--	--	--	--	--	--	--	--
26451	--	--	--	--	--	--	--	--
26451	--	--	--	--	--	--	--	--
26451	--	--	--	--	--	--	--	--
26451	--	--	--	--	--	--	--	--
26451	--	--	--	--	--	--	--	--
26451	--	--	--	--	--	--	--	--
26451	--	--	--	--	--	--	--	--
26451	--	--	--	--	--	--	--	--
26451	--	--	--	--	--	--	--	--
824	--	--	--	--	--	--	--	--
824	--	--	--	--	--	--	--	--
824	--	--	--	--	--	--	--	--
824	--	--	--	--	--	--	--	--
824	--	--	--	--	--	--	--	--
824	--	--	--	--	--	--	--	--
824	--	--	--	--	--	--	--	--
824	--	--	--	--	--	--	--	--
824	--	--	--	--	--	--	--	--
824	--	--	--	--	--	--	--	--
824	--	--	--	--	--	--	--	--
824	--	--	--	--	--	--	--	--
824	--	--	--	--	--	--	--	--
824	--	--	--	--	--	--	--	--
824	--	--	--	--	--	--	--	--
824	--	--	--	--	--	--	--	--
824	--	--	--	--	--	--	--	--
824	--	--	--	--	--	--	--	--
824	--	--	--	--	--	--	--	--
824	--	--	--	--	--	--	--	--
824	--	--	--	--	--	--	--	--
824	--	--	--	--	--	--	--	--
824	--	--	--	--	--	--	--	--
824	--	--	--	--	--	--	--	--
824	--	--	--	--	--	--	--	--
824	--	--	--	--	--	--	--	--
824	--	--	--	--	--	--	--	--
824	--	--	--	--	--	--	--	--
824	--	--	--	--	--	--	--	--

Parc de Zwijger
Invoergegevens

Spoorlijn Amersfoort - Zwolle

Model: Model 2022-18-7 Appartemententen Rail
Groep: (hoofdgroep)
Lijst van Banen, voor rekenmethode Railverkeerslawaaï - RMR-2012

Naam	LE(A)Br	8k	LE(N)0.0 63	LE(N)0.0 125	LE(N)0.0 250	LE(N)0.0 500	LE(N)0.0 1k	LE(N)0.0 2k	LE(N)0.0 4k
26452	--		68,13	81,81	97,31	102,95	105,08	104,76	98,16
26451	--		67,50	81,25	97,28	102,95	104,95	104,60	97,94
26451	--		67,43	81,20	97,28	102,93	104,92	104,57	97,91
26451	--		67,35	81,17	97,27	102,90	104,89	104,55	97,88
26451	--		67,28	81,13	97,26	102,88	104,86	104,54	97,86
26451	--		67,27	81,11	97,24	102,86	104,84	104,52	97,84
26451	--		67,27	81,11	97,24	102,86	104,84	104,52	97,84
26451	--		67,24	81,11	97,24	102,83	104,79	104,46	97,79
26451	--		67,30	81,14	97,24	102,86	104,81	104,48	97,81
26451	--		67,39	81,18	97,25	102,88	104,84	104,50	97,84
26451	--		67,40	81,18	97,25	102,89	104,84	104,50	97,84
26451	--		67,44	81,21	97,26	102,90	104,86	104,52	97,86
26451	--		67,51	81,25	97,26	102,92	104,90	104,54	97,89
26451	--		67,59	81,30	97,27	102,94	104,93	104,57	97,92
26451	--		67,66	81,34	97,27	102,95	104,97	104,60	97,96
26451	--		67,69	81,36	97,27	102,96	104,99	104,62	97,98
26451	--		67,76	81,41	97,28	102,98	105,02	104,65	98,02
26451	--		67,86	81,48	97,28	103,00	105,08	104,71	98,08
26451	--		67,95	81,56	97,29	103,02	105,14	104,77	98,15
26451	--		67,93	81,56	97,29	102,99	105,09	104,72	98,10
26451	--		68,02	81,63	97,30	103,01	105,14	104,78	98,17
26451	--		68,09	81,70	97,30	103,02	105,19	104,84	98,23
26451	--		68,15	81,76	97,30	103,04	105,24	104,89	98,28
26451	--		68,19	81,79	97,31	103,04	105,26	104,93	98,31
26451	--		68,21	81,80	97,31	103,04	105,27	104,94	98,33
26451	--		68,22	81,82	97,31	103,05	105,28	104,95	98,34
26451	--		68,19	81,81	97,31	103,02	105,23	104,90	98,29
26451	--		68,17	81,81	97,31	103,00	105,18	104,85	98,25
26451	--		68,15	81,81	97,31	102,97	105,13	104,80	98,21
26451	--		68,13	81,81	97,31	102,95	105,08	104,76	98,16
824	--		67,00	80,74	96,81	102,39	104,42	103,99	97,42
824	--		66,86	80,66	96,80	102,34	104,37	103,95	97,37
824	--		66,77	80,62	96,79	102,31	104,34	103,93	97,35
824	--		66,77	80,62	96,79	102,31	104,34	103,93	97,35
824	--		66,72	80,56	96,72	102,26	104,31	103,91	97,32
824	--		66,76	80,58	96,72	102,28	104,32	103,91	97,33
824	--		66,80	80,60	96,73	102,29	104,33	103,92	97,34
824	--		66,86	80,62	96,73	102,31	104,36	103,94	97,36
824	--		66,93	80,67	96,74	102,33	104,39	103,96	97,39
824	--		67,00	80,71	96,74	102,35	104,42	103,99	97,42
824	--		67,06	80,75	96,75	102,36	104,45	104,01	97,45
824	--		67,12	80,79	96,75	102,38	104,48	104,04	97,48
824	--		67,17	80,82	96,75	102,39	104,51	104,07	97,51
824	--		67,22	80,85	96,76	102,40	104,53	104,09	97,54
824	--		67,26	80,88	96,76	102,41	104,56	104,12	97,56
824	--		67,29	80,91	96,76	102,41	104,58	104,14	97,59
824	--		67,34	80,94	96,76	102,42	104,60	104,17	97,62
824	--		67,37	80,97	96,77	102,43	104,62	104,19	97,64
824	--		67,40	81,00	96,77	102,44	104,64	104,21	97,66
824	--		67,44	81,03	96,77	102,44	104,67	104,24	97,69
824	--		67,46	81,05	96,77	102,45	104,68	104,25	97,71
824	--		67,49	81,08	96,77	102,45	104,70	104,28	97,73
824	--		67,52	81,10	96,77	102,46	104,72	104,30	97,75
824	--		67,54	81,12	96,78	102,46	104,73	104,32	97,77
824	--		67,56	81,14	96,78	102,47	104,75	104,34	97,79
824	--		67,59	81,16	96,78	102,47	104,77	104,36	97,81
824	--		67,61	81,19	96,78	102,47	104,78	104,38	97,83
824	--		67,62	81,20	96,78	102,48	104,79	104,39	97,84

Parc de Zwijger
Invoergegevens

Spoorlijn Amersfoort - Zwolle

Model: Model 2022-18-7 Appartemententen Rail
Groep: (hoofdgroep)
Lijst van Banen, voor rekenmethode Railverkeerslawaaai - RMR-2012

Naam	LE(N)0.0 8k	LE(N)0.5 63	LE(N)0.5 125	LE(N)0.5 250	LE(N)0.5 500	LE(N)0.5 1k	LE(N)0.5 2k	LE(N)0.5 4k
26452	85,18	65,19	80,23	96,35	100,50	102,56	101,68	96,16
26451	84,13	65,15	79,52	95,98	100,67	102,79	102,01	96,00
26451	84,07	65,13	79,48	95,95	100,66	102,78	102,00	95,98
26451	84,01	65,12	79,50	95,95	100,64	102,76	101,97	95,96
26451	83,96	65,12	79,52	95,95	100,62	102,75	101,95	95,95
26451	83,94	65,09	79,49	95,91	100,58	102,72	101,92	95,91
26451	83,94	65,10	79,50	95,92	100,63	102,75	101,94	96,01
26451	83,90	65,05	79,49	95,91	100,59	102,65	101,83	95,93
26451	83,94	65,06	79,47	95,92	100,61	102,68	101,87	95,99
26451	84,01	65,07	79,45	95,92	100,64	102,72	101,93	96,10
26451	84,02	65,07	79,45	95,92	100,64	102,73	101,94	96,12
26451	84,05	65,08	79,48	95,94	100,64	102,75	101,95	96,17
26451	84,13	65,11	79,54	95,98	100,66	102,80	102,01	96,28
26451	84,22	65,13	79,60	96,01	100,67	102,86	102,07	96,40
26451	84,31	65,16	79,66	96,04	100,68	102,91	102,13	96,52
26451	84,35	65,17	79,69	96,06	100,69	102,94	102,17	96,59
26451	84,46	65,20	79,76	96,10	100,70	103,00	102,24	96,73
26451	84,60	65,24	79,85	96,15	100,72	103,10	102,36	96,93
26451	84,77	65,29	79,95	96,20	100,73	103,20	102,49	97,16
26451	84,74	65,24	79,94	96,20	100,69	103,12	102,40	97,10
26451	84,89	65,28	80,04	96,25	100,71	103,22	102,53	97,32
26451	85,04	65,32	80,12	96,29	100,72	103,32	102,65	97,51
26451	85,17	65,35	80,19	96,33	100,73	103,41	102,76	97,68
26451	85,24	65,37	80,23	96,35	100,73	103,46	102,83	97,79
26451	85,27	65,37	80,25	96,36	100,73	103,48	102,85	97,83
26451	85,30	65,35	80,25	96,36	100,67	102,92	102,07	96,44
26451	85,27	65,31	80,24	96,36	100,63	102,83	101,97	96,37
26451	85,24	65,27	80,24	96,36	100,58	102,74	101,88	96,30
26451	85,21	65,23	80,23	96,35	100,54	102,65	101,78	96,23
26451	85,18	65,19	80,23	96,35	100,50	102,56	101,68	96,16
824	83,72	64,74	79,20	95,68	100,35	102,58	101,75	95,95
824	83,60	64,70	79,17	95,65	100,32	102,51	101,68	95,80
824	83,54	64,70	79,20	95,64	100,29	102,48	101,64	95,73
824	83,54	64,69	79,19	95,64	100,26	102,46	101,62	95,66
824	83,50	64,62	79,11	95,57	100,21	102,42	101,58	95,62
824	83,53	64,62	79,09	95,57	100,22	102,42	101,59	95,63
824	83,56	64,63	79,08	95,57	100,23	102,43	101,60	95,63
824	83,61	64,64	79,07	95,57	100,25	102,44	101,62	95,65
824	83,67	64,66	79,12	95,61	100,26	102,45	101,63	95,67
824	83,75	64,68	79,18	95,64	100,27	102,47	101,65	95,69
824	83,82	64,70	79,23	95,66	100,28	102,49	101,67	95,72
824	83,90	64,72	79,28	95,69	100,29	102,51	101,68	95,75
824	83,97	64,74	79,32	95,72	100,29	102,52	101,70	95,78
824	84,04	64,76	79,36	95,74	100,30	102,54	101,71	95,80
824	84,10	64,77	79,40	95,76	100,31	102,55	101,73	95,83
824	84,15	64,79	79,43	95,78	100,31	102,57	101,74	95,86
824	84,23	64,80	79,48	95,80	100,32	102,59	101,75	95,89
824	84,28	64,82	79,51	95,82	100,32	102,60	101,77	95,92
824	84,34	64,83	79,54	95,84	100,33	102,62	101,78	95,95
824	84,40	64,85	79,58	95,85	100,33	102,63	101,79	95,98
824	84,45	64,86	79,60	95,87	100,33	102,64	101,80	96,00
824	84,51	64,87	79,64	95,89	100,34	102,66	101,82	96,04
824	84,55	64,88	79,66	95,90	100,34	102,67	101,83	96,06
824	84,60	64,89	79,68	95,91	100,34	102,69	101,84	96,09
824	84,64	64,90	79,71	95,93	100,35	102,70	101,85	96,11
824	84,69	64,91	79,73	95,94	100,35	102,71	101,86	96,14
824	84,74	64,92	79,76	95,95	100,35	102,73	101,87	96,17
824	84,76	64,92	79,77	95,96	100,35	102,73	101,87	96,18

Parc de Zwijger
Invoergegevens

Spoorlijn Amersfoort - Zwolle

Model: Model 2022-18-7 Appartementen Rail
Groep: (hoofdgroep)
Lijst van Banen, voor rekenmethode Railverkeerslawaaï - RMR-2012

Naam	LE(N)0.5 8k	LE(N)1.0 63	LE(N)1.0 125	LE(N)1.0 250	LE(N)1.0 500	LE(N)1.0 1k	LE(N)1.0 2k	LE(N)1.0 4k
26452	83,46	--	--	--	--	--	--	--
26451	82,43	--	--	--	--	--	--	--
26451	82,39	--	--	--	--	--	--	--
26451	82,35	--	--	--	--	--	--	--
26451	82,32	--	--	--	--	--	--	--
26451	82,28	--	--	--	--	--	--	--
26451	82,44	--	--	--	--	--	--	--
26451	82,38	--	--	--	--	--	--	--
26451	82,48	--	--	--	--	--	--	--
26451	82,65	--	--	--	--	--	--	--
26451	82,67	--	--	--	--	--	--	--
26451	82,75	--	--	--	--	--	--	--
26451	82,92	--	--	--	--	--	--	--
26451	83,12	--	--	--	--	--	--	--
26451	83,30	--	--	--	--	--	--	--
26451	83,40	--	--	--	--	--	--	--
26451	83,61	--	--	--	--	--	--	--
26451	83,92	--	--	--	--	--	--	--
26451	84,25	--	--	--	--	--	--	--
26451	84,21	--	--	--	--	--	--	--
26451	84,51	--	--	--	--	--	--	--
26451	84,79	--	--	--	--	--	--	--
26451	85,03	--	--	--	--	--	--	--
26451	85,17	--	--	--	--	--	--	--
26451	85,22	--	--	--	--	--	--	--
26451	83,64	--	--	--	--	--	--	--
26451	83,59	--	--	--	--	--	--	--
26451	83,55	--	--	--	--	--	--	--
26451	83,51	--	--	--	--	--	--	--
26451	83,46	--	--	--	--	--	--	--
824	82,52	--	--	--	--	--	--	--
824	82,29	--	--	--	--	--	--	--
824	82,18	--	--	--	--	--	--	--
824	82,06	--	--	--	--	--	--	--
824	82,01	--	--	--	--	--	--	--
824	82,03	--	--	--	--	--	--	--
824	82,05	--	--	--	--	--	--	--
824	82,08	--	--	--	--	--	--	--
824	82,12	--	--	--	--	--	--	--
824	82,18	--	--	--	--	--	--	--
824	82,24	--	--	--	--	--	--	--
824	82,31	--	--	--	--	--	--	--
824	82,37	--	--	--	--	--	--	--
824	82,43	--	--	--	--	--	--	--
824	82,50	--	--	--	--	--	--	--
824	82,55	--	--	--	--	--	--	--
824	82,63	--	--	--	--	--	--	--
824	82,69	--	--	--	--	--	--	--
824	82,75	--	--	--	--	--	--	--
824	82,82	--	--	--	--	--	--	--
824	82,87	--	--	--	--	--	--	--
824	82,94	--	--	--	--	--	--	--
824	82,99	--	--	--	--	--	--	--
824	83,05	--	--	--	--	--	--	--
824	83,10	--	--	--	--	--	--	--
824	83,16	--	--	--	--	--	--	--
824	83,22	--	--	--	--	--	--	--
824	83,25	--	--	--	--	--	--	--

Parc de Zwijger
Invoergegevens

Spoorlijn Amersfoort - Zwolle

Model: Model 2022-18-7 Appartemententen Rail
Groep: (hoofdgroep)
Lijst van Banen, voor rekenmethode Railverkeerslawai - RMR-2012

Naam	LE(N)1.0 8k	LE(N)2.0 63	LE(N)2.0 125	LE(N)2.0 250	LE(N)2.0 500	LE(N)2.0 1k	LE(N)2.0 2k	LE(N)2.0 4k
26452	--	--	--	--	--	--	--	--
26451	--	--	--	--	--	--	--	--
26451	--	--	--	--	--	--	--	--
26451	--	--	--	--	--	--	--	--
26451	--	--	--	--	--	--	--	--
26451	--	--	--	--	--	--	--	--
26451	--	--	--	--	--	--	--	--
26451	--	--	--	--	--	--	--	--
26451	--	--	--	--	--	--	--	--
26451	--	--	--	--	--	--	--	--
26451	--	--	--	--	--	--	--	--
26451	--	--	--	--	--	--	--	--
26451	--	--	--	--	--	--	--	--
26451	--	--	--	--	--	--	--	--
26451	--	--	--	--	--	--	--	--
26451	--	--	--	--	--	--	--	--
26451	--	--	--	--	--	--	--	--
26451	--	--	--	--	--	--	--	--
26451	--	--	--	--	--	--	--	--
26451	--	--	--	--	--	--	--	--
26451	--	--	--	--	--	--	--	--
26451	--	--	--	--	--	--	--	--
26451	--	--	--	--	--	--	--	--
26451	--	--	--	--	--	--	--	--
26451	--	--	--	--	--	--	--	--
26451	--	--	--	--	--	--	--	--
824	--	--	--	--	--	--	--	--
824	--	--	--	--	--	--	--	--
824	--	--	--	--	--	--	--	--
824	--	--	--	--	--	--	--	--
824	--	--	--	--	--	--	--	--
824	--	--	--	--	--	--	--	--
824	--	--	--	--	--	--	--	--
824	--	--	--	--	--	--	--	--
824	--	--	--	--	--	--	--	--
824	--	--	--	--	--	--	--	--
824	--	--	--	--	--	--	--	--
824	--	--	--	--	--	--	--	--
824	--	--	--	--	--	--	--	--
824	--	--	--	--	--	--	--	--
824	--	--	--	--	--	--	--	--
824	--	--	--	--	--	--	--	--
824	--	--	--	--	--	--	--	--
824	--	--	--	--	--	--	--	--
824	--	--	--	--	--	--	--	--
824	--	--	--	--	--	--	--	--
824	--	--	--	--	--	--	--	--
824	--	--	--	--	--	--	--	--
824	--	--	--	--	--	--	--	--

Parc de Zwijger
Invoergegevens

Spoorlijn Amersfoort - Zwolle

Model: Model 2022-18-7 Appartemententent Rail
Groep: (hoofdgroep)
Lijst van Banen, voor rekenmethode Railverkeerslawaaï - RMR-2012

Naam	LE(N)5.0 8k	LE(N)Br 63	LE(N)Br 125	LE(N)Br 250	LE(N)Br 500	LE(N)Br 1k	LE(N)Br 2k	LE(N)Br 4k
26452	--	--	--	--	--	--	--	--
26451	--	--	--	--	--	--	--	--
26451	--	--	--	--	--	--	--	--
26451	--	--	--	--	--	--	--	--
26451	--	--	--	--	--	--	--	--
26451	--	--	--	--	--	--	--	--
26451	--	--	--	--	--	--	--	--
26451	--	--	--	--	--	--	--	--
26451	--	--	--	--	--	--	--	--
26451	--	--	--	--	--	--	--	--
26451	--	--	--	--	--	--	--	--
26451	--	--	--	--	--	--	--	--
26451	--	--	--	--	--	--	--	--
26451	--	--	--	--	--	--	--	--
26451	--	--	--	--	--	--	--	--
26451	--	--	--	--	--	--	--	--
26451	--	--	--	--	--	--	--	--
26451	--	--	--	--	--	--	--	--
26451	--	--	--	--	--	--	--	--
26451	--	--	--	--	--	--	--	--
26451	--	--	--	--	--	--	--	--
26451	--	--	--	--	--	--	--	--
26451	--	--	--	--	--	--	--	--
824	--	--	--	--	--	--	--	--
824	--	--	--	--	--	--	--	--
824	--	--	--	--	--	--	--	--
824	--	--	--	--	--	--	--	--
824	--	--	--	--	--	--	--	--
824	--	--	--	--	--	--	--	--
824	--	--	--	--	--	--	--	--
824	--	--	--	--	--	--	--	--
824	--	--	--	--	--	--	--	--
824	--	--	--	--	--	--	--	--
824	--	--	--	--	--	--	--	--
824	--	--	--	--	--	--	--	--
824	--	--	--	--	--	--	--	--
824	--	--	--	--	--	--	--	--
824	--	--	--	--	--	--	--	--
824	--	--	--	--	--	--	--	--
824	--	--	--	--	--	--	--	--
824	--	--	--	--	--	--	--	--
824	--	--	--	--	--	--	--	--
824	--	--	--	--	--	--	--	--
824	--	--	--	--	--	--	--	--
824	--	--	--	--	--	--	--	--
824	--	--	--	--	--	--	--	--
824	--	--	--	--	--	--	--	--
824	--	--	--	--	--	--	--	--
824	--	--	--	--	--	--	--	--
824	--	--	--	--	--	--	--	--

Parc de Zwijger Invoergegevens

Spoorlijn Amersfoort - Zwolle

Model: Model 2022-18-7 Appartemententen Rail
 Groep: (hoofdgroep)
 Lijst van Banen, voor rekenmethode Railverkeerslawaaai - RMR-2012

Naam	LE(N)Br	8k	LE(P4)0.0 63	LE(P4)0.0 125	LE(P4)0.0 250	LE(P4)0.0 500	LE(P4)0.0 1k	LE(P4)0.0 2k
26452		--	--	--	--	--	--	--
26451		--	--	--	--	--	--	--
26451		--	--	--	--	--	--	--
26451		--	--	--	--	--	--	--
26451		--	--	--	--	--	--	--
26451		--	--	--	--	--	--	--
26451		--	--	--	--	--	--	--
26451		--	--	--	--	--	--	--
26451		--	--	--	--	--	--	--
26451		--	--	--	--	--	--	--
26451		--	--	--	--	--	--	--
26451		--	--	--	--	--	--	--
26451		--	--	--	--	--	--	--
26451		--	--	--	--	--	--	--
26451		--	--	--	--	--	--	--
26451		--	--	--	--	--	--	--
26451		--	--	--	--	--	--	--
26451		--	--	--	--	--	--	--
26451		--	--	--	--	--	--	--
26451		--	--	--	--	--	--	--
26451		--	--	--	--	--	--	--
26451		--	--	--	--	--	--	--
26451		--	--	--	--	--	--	--
26451		--	--	--	--	--	--	--
26451		--	--	--	--	--	--	--
26451		--	--	--	--	--	--	--
26451		--	--	--	--	--	--	--
26451		--	--	--	--	--	--	--
26451		--	--	--	--	--	--	--
824		--	--	--	--	--	--	--
824		--	--	--	--	--	--	--
824		--	--	--	--	--	--	--
824		--	--	--	--	--	--	--
824		--	--	--	--	--	--	--
824		--	--	--	--	--	--	--
824		--	--	--	--	--	--	--
824		--	--	--	--	--	--	--
824		--	--	--	--	--	--	--
824		--	--	--	--	--	--	--
824		--	--	--	--	--	--	--
824		--	--	--	--	--	--	--
824		--	--	--	--	--	--	--
824		--	--	--	--	--	--	--
824		--	--	--	--	--	--	--
824		--	--	--	--	--	--	--
824		--	--	--	--	--	--	--
824		--	--	--	--	--	--	--
824		--	--	--	--	--	--	--
824		--	--	--	--	--	--	--
824		--	--	--	--	--	--	--
824		--	--	--	--	--	--	--
824		--	--	--	--	--	--	--

Parc de Zwijger
Invoergegevens

Model: Model 2022-18-7 Appartemententen Rail
Groep: (hoofdgroep)
Lijst van Banen, voor rekenmethode Railverkeerslawaaai - RMR-2012

Naam	LE(P4)0.5 2k	LE(P4)0.5 4k	LE(P4)0.5 8k	LE(P4)1.0 63	LE(P4)1.0 125	LE(P4)1.0 250	LE(P4)1.0 500
26452	--	--	--	--	--	--	--
26451	--	--	--	--	--	--	--
26451	--	--	--	--	--	--	--
26451	--	--	--	--	--	--	--
26451	--	--	--	--	--	--	--
26451	--	--	--	--	--	--	--
26451	--	--	--	--	--	--	--
26451	--	--	--	--	--	--	--
26451	--	--	--	--	--	--	--
26451	--	--	--	--	--	--	--
26451	--	--	--	--	--	--	--
26451	--	--	--	--	--	--	--
26451	--	--	--	--	--	--	--
26451	--	--	--	--	--	--	--
26451	--	--	--	--	--	--	--
26451	--	--	--	--	--	--	--
26451	--	--	--	--	--	--	--
26451	--	--	--	--	--	--	--
26451	--	--	--	--	--	--	--
26451	--	--	--	--	--	--	--
26451	--	--	--	--	--	--	--
26451	--	--	--	--	--	--	--
26451	--	--	--	--	--	--	--
26451	--	--	--	--	--	--	--
26451	--	--	--	--	--	--	--
26451	--	--	--	--	--	--	--
824	--	--	--	--	--	--	--
824	--	--	--	--	--	--	--
824	--	--	--	--	--	--	--
824	--	--	--	--	--	--	--
824	--	--	--	--	--	--	--
824	--	--	--	--	--	--	--
824	--	--	--	--	--	--	--
824	--	--	--	--	--	--	--
824	--	--	--	--	--	--	--
824	--	--	--	--	--	--	--
824	--	--	--	--	--	--	--
824	--	--	--	--	--	--	--
824	--	--	--	--	--	--	--
824	--	--	--	--	--	--	--
824	--	--	--	--	--	--	--
824	--	--	--	--	--	--	--
824	--	--	--	--	--	--	--
824	--	--	--	--	--	--	--
824	--	--	--	--	--	--	--
824	--	--	--	--	--	--	--
824	--	--	--	--	--	--	--
824	--	--	--	--	--	--	--
824	--	--	--	--	--	--	--

Model: Model 2022-18-7 Appartementen Rail
Groep: (hoofdgroep)
Lijst van Banen, voor rekenmethode Railverkeerslawaaï - RMR-2012

Naam	LE(P4)1.0 1k	LE(P4)1.0 2k	LE(P4)1.0 4k	LE(P4)1.0 8k	LE(P4)2.0 63	LE(P4)2.0 125	LE(P4)2.0 250
26452	--	--	--	--	--	--	--
26451	--	--	--	--	--	--	--
26451	--	--	--	--	--	--	--
26451	--	--	--	--	--	--	--
26451	--	--	--	--	--	--	--
26451	--	--	--	--	--	--	--
26451	--	--	--	--	--	--	--
26451	--	--	--	--	--	--	--
26451	--	--	--	--	--	--	--
26451	--	--	--	--	--	--	--
26451	--	--	--	--	--	--	--
26451	--	--	--	--	--	--	--
26451	--	--	--	--	--	--	--
26451	--	--	--	--	--	--	--
26451	--	--	--	--	--	--	--
26451	--	--	--	--	--	--	--
26451	--	--	--	--	--	--	--
26451	--	--	--	--	--	--	--
26451	--	--	--	--	--	--	--
26451	--	--	--	--	--	--	--
26451	--	--	--	--	--	--	--
26451	--	--	--	--	--	--	--
26451	--	--	--	--	--	--	--
26451	--	--	--	--	--	--	--
26451	--	--	--	--	--	--	--
824	--	--	--	--	--	--	--
824	--	--	--	--	--	--	--
824	--	--	--	--	--	--	--
824	--	--	--	--	--	--	--
824	--	--	--	--	--	--	--
824	--	--	--	--	--	--	--
824	--	--	--	--	--	--	--
824	--	--	--	--	--	--	--
824	--	--	--	--	--	--	--
824	--	--	--	--	--	--	--
824	--	--	--	--	--	--	--
824	--	--	--	--	--	--	--
824	--	--	--	--	--	--	--
824	--	--	--	--	--	--	--
824	--	--	--	--	--	--	--
824	--	--	--	--	--	--	--
824	--	--	--	--	--	--	--
824	--	--	--	--	--	--	--
824	--	--	--	--	--	--	--
824	--	--	--	--	--	--	--
824	--	--	--	--	--	--	--
824	--	--	--	--	--	--	--
824	--	--	--	--	--	--	--
824	--	--	--	--	--	--	--
824	--	--	--	--	--	--	--
824	--	--	--	--	--	--	--
824	--	--	--	--	--	--	--
824	--	--	--	--	--	--	--

Parc de Zwijger Invoergegevens

Model: Model 2022-18-7 Appartemententen Rail
Groep: (hoofdgroep)
Lijst van Banen, voor rekenmethode Railverkeerslawaaï - RMR-2012

Naam	LE(P4)2.0 500	LE(P4)2.0 1k	LE(P4)2.0 2k	LE(P4)2.0 4k	LE(P4)2.0 8k	LE(P4)5.0 63	LE(P4)5.0 125
26452	--	--	--	--	--	--	--
26451	--	--	--	--	--	--	--
26451	--	--	--	--	--	--	--
26451	--	--	--	--	--	--	--
26451	--	--	--	--	--	--	--
26451	--	--	--	--	--	--	--
26451	--	--	--	--	--	--	--
26451	--	--	--	--	--	--	--
26451	--	--	--	--	--	--	--
26451	--	--	--	--	--	--	--
26451	--	--	--	--	--	--	--
26451	--	--	--	--	--	--	--
26451	--	--	--	--	--	--	--
26451	--	--	--	--	--	--	--
26451	--	--	--	--	--	--	--
26451	--	--	--	--	--	--	--
26451	--	--	--	--	--	--	--
26451	--	--	--	--	--	--	--
26451	--	--	--	--	--	--	--
26451	--	--	--	--	--	--	--
26451	--	--	--	--	--	--	--
26451	--	--	--	--	--	--	--
26451	--	--	--	--	--	--	--
26451	--	--	--	--	--	--	--
26451	--	--	--	--	--	--	--
26451	--	--	--	--	--	--	--
26451	--	--	--	--	--	--	--
26451	--	--	--	--	--	--	--
824	--	--	--	--	--	--	--
824	--	--	--	--	--	--	--
824	--	--	--	--	--	--	--
824	--	--	--	--	--	--	--
824	--	--	--	--	--	--	--
824	--	--	--	--	--	--	--
824	--	--	--	--	--	--	--
824	--	--	--	--	--	--	--
824	--	--	--	--	--	--	--
824	--	--	--	--	--	--	--
824	--	--	--	--	--	--	--
824	--	--	--	--	--	--	--
824	--	--	--	--	--	--	--
824	--	--	--	--	--	--	--
824	--	--	--	--	--	--	--
824	--	--	--	--	--	--	--
824	--	--	--	--	--	--	--
824	--	--	--	--	--	--	--
824	--	--	--	--	--	--	--
824	--	--	--	--	--	--	--
824	--	--	--	--	--	--	--
824	--	--	--	--	--	--	--
824	--	--	--	--	--	--	--
824	--	--	--	--	--	--	--
824	--	--	--	--	--	--	--

Parc de Zwijger
Invoergegevens

Model: Model 2022-18-7 Appartemententen Rail
Groep: (hoofdgroep)
Lijst van Banen, voor rekenmethode Railverkeerslawaaai - RMR-2012

Naam	LE(P4)5.0 250	LE(P4)5.0 500	LE(P4)5.0 1k	LE(P4)5.0 2k	LE(P4)5.0 4k	LE(P4)5.0 8k	LE(P4)Br 63
26452	--	--	--	--	--	--	--
26451	--	--	--	--	--	--	--
26451	--	--	--	--	--	--	--
26451	--	--	--	--	--	--	--
26451	--	--	--	--	--	--	--
26451	--	--	--	--	--	--	--
26451	--	--	--	--	--	--	--
26451	--	--	--	--	--	--	--
26451	--	--	--	--	--	--	--
26451	--	--	--	--	--	--	--
26451	--	--	--	--	--	--	--
26451	--	--	--	--	--	--	--
26451	--	--	--	--	--	--	--
26451	--	--	--	--	--	--	--
26451	--	--	--	--	--	--	--
26451	--	--	--	--	--	--	--
26451	--	--	--	--	--	--	--
26451	--	--	--	--	--	--	--
26451	--	--	--	--	--	--	--
26451	--	--	--	--	--	--	--
26451	--	--	--	--	--	--	--
26451	--	--	--	--	--	--	--
26451	--	--	--	--	--	--	--
26451	--	--	--	--	--	--	--
26451	--	--	--	--	--	--	--
26451	--	--	--	--	--	--	--
26451	--	--	--	--	--	--	--
824	--	--	--	--	--	--	--
824	--	--	--	--	--	--	--
824	--	--	--	--	--	--	--
824	--	--	--	--	--	--	--
824	--	--	--	--	--	--	--
824	--	--	--	--	--	--	--
824	--	--	--	--	--	--	--
824	--	--	--	--	--	--	--
824	--	--	--	--	--	--	--
824	--	--	--	--	--	--	--
824	--	--	--	--	--	--	--
824	--	--	--	--	--	--	--
824	--	--	--	--	--	--	--
824	--	--	--	--	--	--	--
824	--	--	--	--	--	--	--
824	--	--	--	--	--	--	--
824	--	--	--	--	--	--	--
824	--	--	--	--	--	--	--
824	--	--	--	--	--	--	--
824	--	--	--	--	--	--	--
824	--	--	--	--	--	--	--
824	--	--	--	--	--	--	--
824	--	--	--	--	--	--	--
824	--	--	--	--	--	--	--
824	--	--	--	--	--	--	--
824	--	--	--	--	--	--	--
824	--	--	--	--	--	--	--
824	--	--	--	--	--	--	--
824	--	--	--	--	--	--	--
824	--	--	--	--	--	--	--
824	--	--	--	--	--	--	--
824	--	--	--	--	--	--	--
824	--	--	--	--	--	--	--

Model: Model 2022-18-7 Appartementen Rail
 Groep: (hoofdgroep)
 Lijst van Banen, voor rekenmethode Railverkeerslawaaï - RMR-2012

Naam	LE(P4)Br 125	LE(P4)Br 250	LE(P4)Br 500	LE(P4)Br 1k	LE(P4)Br 2k	LE(P4)Br 4k	LE(P4)Br 8k
26452	--	--	--	--	--	--	--
26451	--	--	--	--	--	--	--
26451	--	--	--	--	--	--	--
26451	--	--	--	--	--	--	--
26451	--	--	--	--	--	--	--
26451	--	--	--	--	--	--	--
26451	--	--	--	--	--	--	--
26451	--	--	--	--	--	--	--
26451	--	--	--	--	--	--	--
26451	--	--	--	--	--	--	--
26451	--	--	--	--	--	--	--
26451	--	--	--	--	--	--	--
26451	--	--	--	--	--	--	--
26451	--	--	--	--	--	--	--
26451	--	--	--	--	--	--	--
26451	--	--	--	--	--	--	--
26451	--	--	--	--	--	--	--
26451	--	--	--	--	--	--	--
26451	--	--	--	--	--	--	--
26451	--	--	--	--	--	--	--
26451	--	--	--	--	--	--	--
26451	--	--	--	--	--	--	--
26451	--	--	--	--	--	--	--
26451	--	--	--	--	--	--	--
26451	--	--	--	--	--	--	--
824	--	--	--	--	--	--	--
824	--	--	--	--	--	--	--
824	--	--	--	--	--	--	--
824	--	--	--	--	--	--	--
824	--	--	--	--	--	--	--
824	--	--	--	--	--	--	--
824	--	--	--	--	--	--	--
824	--	--	--	--	--	--	--
824	--	--	--	--	--	--	--
824	--	--	--	--	--	--	--
824	--	--	--	--	--	--	--
824	--	--	--	--	--	--	--
824	--	--	--	--	--	--	--
824	--	--	--	--	--	--	--
824	--	--	--	--	--	--	--
824	--	--	--	--	--	--	--
824	--	--	--	--	--	--	--
824	--	--	--	--	--	--	--
824	--	--	--	--	--	--	--
824	--	--	--	--	--	--	--
824	--	--	--	--	--	--	--
824	--	--	--	--	--	--	--
824	--	--	--	--	--	--	--
824	--	--	--	--	--	--	--
824	--	--	--	--	--	--	--
824	--	--	--	--	--	--	--
824	--	--	--	--	--	--	--

**Bijlage 3: Rekenresultaten L_{den} verkeerslawaaï incl. en excl. aftrek art. 110g
(excl. maatregel)**

Wezep
28 Appartementen

Rekenresultaten
A28 excl. aftrek art. 110g Wgh

Rapport: Resultatentabel
 Model: Def 2022 Model verkeerslawaai (excl. maatregelen)
 LAeq totaalresultaten voor toetspunten
 Groep: A28
 Groepsreductie: Nee

Naam Toetspunt	Omschrijving	X	Y	Hoogte	Lden
011_A	Appartementen	197369,71	498322,41	1,50	35
011_B	Appartementen	197369,71	498322,41	4,50	40
012_A	Appartementen	197371,40	498327,67	1,50	45
012_B	Appartementen	197371,40	498327,67	4,50	49
013_A	Appartementen	197367,89	498328,85	1,50	40
013_B	Appartementen	197367,89	498328,85	4,50	43
014_A	Appartementen	197366,19	498330,97	1,50	38
014_B	Appartementen	197366,19	498330,97	4,50	41
015_A	Appartementen	197364,91	498337,04	1,50	45
015_B	Appartementen	197364,91	498337,04	4,50	48
016_A	Appartementen	197359,91	498340,34	1,50	37
016_B	Appartementen	197359,91	498340,34	4,50	40
017_A	Appartementen	197357,08	498343,91	1,50	37
017_B	Appartementen	197357,08	498343,91	4,50	40
018_A	Appartementen	197354,37	498348,01	1,50	36
018_B	Appartementen	197354,37	498348,01	4,50	40
019_A	Appartementen	197352,88	498353,75	1,50	44
019_B	Appartementen	197352,88	498353,75	4,50	48
020_A	Appartementen	197347,67	498357,69	1,50	37
020_B	Appartementen	197347,67	498357,69	4,50	41
021_A	Appartementen	197346,28	498359,61	1,50	36
021_B	Appartementen	197346,28	498359,61	4,50	40
022_A	Appartementen	197345,86	498363,97	1,50	46
022_B	Appartementen	197345,86	498363,97	4,50	49
023_A	Appartementen	197340,17	498362,63	1,50	45
023_B	Appartementen	197340,17	498362,63	4,50	49
024_A	Appartementen	197331,03	498356,32	1,50	43
024_B	Appartementen	197331,03	498356,32	4,50	49
025_A	Appartementen	197328,82	498351,20	1,50	41
025_B	Appartementen	197328,82	498351,20	4,50	46
026_A	Appartementen	197332,66	498349,71	1,50	37
026_B	Appartementen	197332,66	498349,71	4,50	41
027_A	Appartementen	197333,93	498347,69	1,50	36
027_B	Appartementen	197333,93	498347,69	4,50	41
028_A	Appartementen	197335,42	498341,73	1,50	42
028_B	Appartementen	197335,42	498341,73	4,50	46
029_A	Appartementen	197340,53	498338,43	1,50	36
029_B	Appartementen	197340,53	498338,43	4,50	39
030_A	Appartementen	197341,49	498333,32	1,50	42
030_B	Appartementen	197341,49	498333,32	4,50	46
031_A	Appartementen	197346,17	498330,55	1,50	35
031_B	Appartementen	197346,17	498330,55	4,50	39
032_A	Appartementen	197347,56	498324,59	1,50	40
032_B	Appartementen	197347,56	498324,59	4,50	45
033_A	Appartementen	197352,46	498321,08	1,50	36
033_B	Appartementen	197352,46	498321,08	4,50	40
034_A	Appartementen	197354,16	498318,73	1,50	36
034_B	Appartementen	197354,16	498318,73	4,50	41
035_A	Appartementen	197354,48	498314,48	1,50	40
035_B	Appartementen	197354,48	498314,48	4,50	45
036_A	Appartementen	197359,53	498315,46	1,50	20
036_B	Appartementen	197359,53	498315,46	4,50	23

Alle getoonde dB-waarden zijn A-gewogen

Wezep
28 Appartementen

Rekenresultaten
A28 incl. aftrek art. 110g Wgh

Rapport: Resultatentabel
 Model: Def 2022 Model verkeerslawaai (excl. maatregelen)
 LAeq totaalresultaten voor toetspunten
 Groep: A28
 Groepsreductie: Ja

Naam Toetspunt	Omschrijving	X	Y	Hoogte	Lden
011_A	Appartementen	197369,71	498322,41	1,50	33
011_B	Appartementen	197369,71	498322,41	4,50	38
012_A	Appartementen	197371,40	498327,67	1,50	43
012_B	Appartementen	197371,40	498327,67	4,50	47
013_A	Appartementen	197367,89	498328,85	1,50	38
013_B	Appartementen	197367,89	498328,85	4,50	41
014_A	Appartementen	197366,19	498330,97	1,50	36
014_B	Appartementen	197366,19	498330,97	4,50	39
015_A	Appartementen	197364,91	498337,04	1,50	43
015_B	Appartementen	197364,91	498337,04	4,50	46
016_A	Appartementen	197359,91	498340,34	1,50	35
016_B	Appartementen	197359,91	498340,34	4,50	38
017_A	Appartementen	197357,08	498343,91	1,50	35
017_B	Appartementen	197357,08	498343,91	4,50	38
018_A	Appartementen	197354,37	498348,01	1,50	34
018_B	Appartementen	197354,37	498348,01	4,50	38
019_A	Appartementen	197352,88	498353,75	1,50	42
019_B	Appartementen	197352,88	498353,75	4,50	46
020_A	Appartementen	197347,67	498357,69	1,50	35
020_B	Appartementen	197347,67	498357,69	4,50	39
021_A	Appartementen	197346,28	498359,61	1,50	34
021_B	Appartementen	197346,28	498359,61	4,50	38
022_A	Appartementen	197345,86	498363,97	1,50	44
022_B	Appartementen	197345,86	498363,97	4,50	47
023_A	Appartementen	197340,17	498362,63	1,50	43
023_B	Appartementen	197340,17	498362,63	4,50	47
024_A	Appartementen	197331,03	498356,32	1,50	41
024_B	Appartementen	197331,03	498356,32	4,50	47
025_A	Appartementen	197328,82	498351,20	1,50	39
025_B	Appartementen	197328,82	498351,20	4,50	44
026_A	Appartementen	197332,66	498349,71	1,50	35
026_B	Appartementen	197332,66	498349,71	4,50	39
027_A	Appartementen	197333,93	498347,69	1,50	34
027_B	Appartementen	197333,93	498347,69	4,50	39
028_A	Appartementen	197335,42	498341,73	1,50	40
028_B	Appartementen	197335,42	498341,73	4,50	44
029_A	Appartementen	197340,53	498338,43	1,50	34
029_B	Appartementen	197340,53	498338,43	4,50	37
030_A	Appartementen	197341,49	498333,32	1,50	40
030_B	Appartementen	197341,49	498333,32	4,50	44
031_A	Appartementen	197346,17	498330,55	1,50	33
031_B	Appartementen	197346,17	498330,55	4,50	37
032_A	Appartementen	197347,56	498324,59	1,50	38
032_B	Appartementen	197347,56	498324,59	4,50	43
033_A	Appartementen	197352,46	498321,08	1,50	34
033_B	Appartementen	197352,46	498321,08	4,50	38
034_A	Appartementen	197354,16	498318,73	1,50	34
034_B	Appartementen	197354,16	498318,73	4,50	39
035_A	Appartementen	197354,48	498314,48	1,50	38
035_B	Appartementen	197354,48	498314,48	4,50	43
036_A	Appartementen	197359,53	498315,46	1,50	18
036_B	Appartementen	197359,53	498315,46	4,50	21

Alle getoonde dB-waarden zijn A-gewogen

Wezep
28 Appartementen

Rekenresultaten
Amperestraat excl. aftrek art. 110g Wgh

Rapport: Resultatentabel
 Model: Def 2022 Model verkeerslawaai (excl. maatregelen)
 LAeq totaalresultaten voor toetspunten
 Groep: Amperestraat
 Groepsreductie: Nee

Naam Toetspunt	Omschrijving	X	Y	Hoogte	Lden
011_A	Appartementen	197369,71	498322,41	1,50	--
011_B	Appartementen	197369,71	498322,41	4,50	--
012_A	Appartementen	197371,40	498327,67	1,50	16
012_B	Appartementen	197371,40	498327,67	4,50	17
013_A	Appartementen	197367,89	498328,85	1,50	9
013_B	Appartementen	197367,89	498328,85	4,50	12
014_A	Appartementen	197366,19	498330,97	1,50	10
014_B	Appartementen	197366,19	498330,97	4,50	11
015_A	Appartementen	197364,91	498337,04	1,50	23
015_B	Appartementen	197364,91	498337,04	4,50	24
016_A	Appartementen	197359,91	498340,34	1,50	10
016_B	Appartementen	197359,91	498340,34	4,50	11
017_A	Appartementen	197357,08	498343,91	1,50	10
017_B	Appartementen	197357,08	498343,91	4,50	11
018_A	Appartementen	197354,37	498348,01	1,50	10
018_B	Appartementen	197354,37	498348,01	4,50	12
019_A	Appartementen	197352,88	498353,75	1,50	18
019_B	Appartementen	197352,88	498353,75	4,50	20
020_A	Appartementen	197347,67	498357,69	1,50	11
020_B	Appartementen	197347,67	498357,69	4,50	14
021_A	Appartementen	197346,28	498359,61	1,50	11
021_B	Appartementen	197346,28	498359,61	4,50	13
022_A	Appartementen	197345,86	498363,97	1,50	18
022_B	Appartementen	197345,86	498363,97	4,50	20
023_A	Appartementen	197340,17	498362,63	1,50	27
023_B	Appartementen	197340,17	498362,63	4,50	28
024_A	Appartementen	197331,03	498356,32	1,50	25
024_B	Appartementen	197331,03	498356,32	4,50	27
025_A	Appartementen	197328,82	498351,20	1,50	21
025_B	Appartementen	197328,82	498351,20	4,50	23
026_A	Appartementen	197332,66	498349,71	1,50	17
026_B	Appartementen	197332,66	498349,71	4,50	19
027_A	Appartementen	197333,93	498347,69	1,50	17
027_B	Appartementen	197333,93	498347,69	4,50	20
028_A	Appartementen	197335,42	498341,73	1,50	20
028_B	Appartementen	197335,42	498341,73	4,50	23
029_A	Appartementen	197340,53	498338,43	1,50	16
029_B	Appartementen	197340,53	498338,43	4,50	17
030_A	Appartementen	197341,49	498333,32	1,50	20
030_B	Appartementen	197341,49	498333,32	4,50	23
031_A	Appartementen	197346,17	498330,55	1,50	16
031_B	Appartementen	197346,17	498330,55	4,50	17
032_A	Appartementen	197347,56	498324,59	1,50	20
032_B	Appartementen	197347,56	498324,59	4,50	23
033_A	Appartementen	197352,46	498321,08	1,50	16
033_B	Appartementen	197352,46	498321,08	4,50	18
034_A	Appartementen	197354,16	498318,73	1,50	15
034_B	Appartementen	197354,16	498318,73	4,50	18
035_A	Appartementen	197354,48	498314,48	1,50	19
035_B	Appartementen	197354,48	498314,48	4,50	22
036_A	Appartementen	197359,53	498315,46	1,50	--
036_B	Appartementen	197359,53	498315,46	4,50	--

Alle getoonde dB-waarden zijn A-gewogen

Wezep
28 Appartementen

Rekenresultaten
Amperestraat incl. aftrek art. 110g Wgh

Rapport: Resultatentabel
 Model: Def 2022 Model verkeerslawaai (excl. maatregelen)
 LAeq totaalresultaten voor toetspunten
 Groep: Amperestraat
 Groepsreductie: Ja

Naam Toetspunt	Omschrijving	X	Y	Hoogte	Lden
011_A	Appartementen	197369,71	498322,41	1,50	--
011_B	Appartementen	197369,71	498322,41	4,50	--
012_A	Appartementen	197371,40	498327,67	1,50	11
012_B	Appartementen	197371,40	498327,67	4,50	12
013_A	Appartementen	197367,89	498328,85	1,50	4
013_B	Appartementen	197367,89	498328,85	4,50	7
014_A	Appartementen	197366,19	498330,97	1,50	5
014_B	Appartementen	197366,19	498330,97	4,50	6
015_A	Appartementen	197364,91	498337,04	1,50	18
015_B	Appartementen	197364,91	498337,04	4,50	19
016_A	Appartementen	197359,91	498340,34	1,50	5
016_B	Appartementen	197359,91	498340,34	4,50	6
017_A	Appartementen	197357,08	498343,91	1,50	5
017_B	Appartementen	197357,08	498343,91	4,50	6
018_A	Appartementen	197354,37	498348,01	1,50	5
018_B	Appartementen	197354,37	498348,01	4,50	7
019_A	Appartementen	197352,88	498353,75	1,50	13
019_B	Appartementen	197352,88	498353,75	4,50	15
020_A	Appartementen	197347,67	498357,69	1,50	6
020_B	Appartementen	197347,67	498357,69	4,50	9
021_A	Appartementen	197346,28	498359,61	1,50	6
021_B	Appartementen	197346,28	498359,61	4,50	8
022_A	Appartementen	197345,86	498363,97	1,50	13
022_B	Appartementen	197345,86	498363,97	4,50	15
023_A	Appartementen	197340,17	498362,63	1,50	22
023_B	Appartementen	197340,17	498362,63	4,50	23
024_A	Appartementen	197331,03	498356,32	1,50	20
024_B	Appartementen	197331,03	498356,32	4,50	22
025_A	Appartementen	197328,82	498351,20	1,50	16
025_B	Appartementen	197328,82	498351,20	4,50	18
026_A	Appartementen	197332,66	498349,71	1,50	12
026_B	Appartementen	197332,66	498349,71	4,50	14
027_A	Appartementen	197333,93	498347,69	1,50	12
027_B	Appartementen	197333,93	498347,69	4,50	15
028_A	Appartementen	197335,42	498341,73	1,50	15
028_B	Appartementen	197335,42	498341,73	4,50	18
029_A	Appartementen	197340,53	498338,43	1,50	11
029_B	Appartementen	197340,53	498338,43	4,50	12
030_A	Appartementen	197341,49	498333,32	1,50	15
030_B	Appartementen	197341,49	498333,32	4,50	18
031_A	Appartementen	197346,17	498330,55	1,50	11
031_B	Appartementen	197346,17	498330,55	4,50	12
032_A	Appartementen	197347,56	498324,59	1,50	15
032_B	Appartementen	197347,56	498324,59	4,50	18
033_A	Appartementen	197352,46	498321,08	1,50	11
033_B	Appartementen	197352,46	498321,08	4,50	13
034_A	Appartementen	197354,16	498318,73	1,50	10
034_B	Appartementen	197354,16	498318,73	4,50	13
035_A	Appartementen	197354,48	498314,48	1,50	14
035_B	Appartementen	197354,48	498314,48	4,50	17
036_A	Appartementen	197359,53	498315,46	1,50	--
036_B	Appartementen	197359,53	498315,46	4,50	--

Alle getoonde dB-waarden zijn A-gewogen

Wezep
28 Appartementen

Rekenresultaten
Duurzaamheidsstraat excl. aftrek art. 110g Wgh

Rapport: Resultatentabel
 Model: Def 2022 Model verkeerslawaai (excl. maatregelen)
 LAeq totaalresultaten voor toetspunten
 Groep: Duurzaamheidsstraat
 Groepsreductie: Nee

Naam Toetspunt	Omschrijving	X	Y	Hoogte	Lden
011_A	Appartementen	197369,71	498322,41	1,50	13
011_B	Appartementen	197369,71	498322,41	4,50	19
012_A	Appartementen	197371,40	498327,67	1,50	25
012_B	Appartementen	197371,40	498327,67	4,50	29
013_A	Appartementen	197367,89	498328,85	1,50	20
013_B	Appartementen	197367,89	498328,85	4,50	24
014_A	Appartementen	197366,19	498330,97	1,50	20
014_B	Appartementen	197366,19	498330,97	4,50	23
015_A	Appartementen	197364,91	498337,04	1,50	25
015_B	Appartementen	197364,91	498337,04	4,50	28
016_A	Appartementen	197359,91	498340,34	1,50	19
016_B	Appartementen	197359,91	498340,34	4,50	22
017_A	Appartementen	197357,08	498343,91	1,50	18
017_B	Appartementen	197357,08	498343,91	4,50	21
018_A	Appartementen	197354,37	498348,01	1,50	19
018_B	Appartementen	197354,37	498348,01	4,50	21
019_A	Appartementen	197352,88	498353,75	1,50	26
019_B	Appartementen	197352,88	498353,75	4,50	29
020_A	Appartementen	197347,67	498357,69	1,50	20
020_B	Appartementen	197347,67	498357,69	4,50	24
021_A	Appartementen	197346,28	498359,61	1,50	20
021_B	Appartementen	197346,28	498359,61	4,50	24
022_A	Appartementen	197345,86	498363,97	1,50	28
022_B	Appartementen	197345,86	498363,97	4,50	30
023_A	Appartementen	197340,17	498362,63	1,50	26
023_B	Appartementen	197340,17	498362,63	4,50	29
024_A	Appartementen	197331,03	498356,32	1,50	25
024_B	Appartementen	197331,03	498356,32	4,50	28
025_A	Appartementen	197328,82	498351,20	1,50	20
025_B	Appartementen	197328,82	498351,20	4,50	23
026_A	Appartementen	197332,66	498349,71	1,50	12
026_B	Appartementen	197332,66	498349,71	4,50	15
027_A	Appartementen	197333,93	498347,69	1,50	12
027_B	Appartementen	197333,93	498347,69	4,50	17
028_A	Appartementen	197335,42	498341,73	1,50	21
028_B	Appartementen	197335,42	498341,73	4,50	24
029_A	Appartementen	197340,53	498338,43	1,50	12
029_B	Appartementen	197340,53	498338,43	4,50	14
030_A	Appartementen	197341,49	498333,32	1,50	22
030_B	Appartementen	197341,49	498333,32	4,50	25
031_A	Appartementen	197346,17	498330,55	1,50	13
031_B	Appartementen	197346,17	498330,55	4,50	15
032_A	Appartementen	197347,56	498324,59	1,50	21
032_B	Appartementen	197347,56	498324,59	4,50	24
033_A	Appartementen	197352,46	498321,08	1,50	13
033_B	Appartementen	197352,46	498321,08	4,50	15
034_A	Appartementen	197354,16	498318,73	1,50	13
034_B	Appartementen	197354,16	498318,73	4,50	18
035_A	Appartementen	197354,48	498314,48	1,50	21
035_B	Appartementen	197354,48	498314,48	4,50	24
036_A	Appartementen	197359,53	498315,46	1,50	5
036_B	Appartementen	197359,53	498315,46	4,50	7

Alle getoonde dB-waarden zijn A-gewogen

Wezep
28 Appartementen

Rekenresultaten
Duurzaamheidsstraat incl. aftrek art. 110g Wgh

Rapport: Resultatentabel
 Model: Def 2022 Model verkeerslawaaai (excl. maatregelen)
 LAeq totaalresultaten voor toetspunten
 Groep: Duurzaamheidsstraat
 Groepsreductie: Ja

Naam Toetspunt	Omschrijving	X	Y	Hoogte	Lden
011_A	Appartementen	197369,71	498322,41	1,50	8
011_B	Appartementen	197369,71	498322,41	4,50	14
012_A	Appartementen	197371,40	498327,67	1,50	20
012_B	Appartementen	197371,40	498327,67	4,50	24
013_A	Appartementen	197367,89	498328,85	1,50	15
013_B	Appartementen	197367,89	498328,85	4,50	19
014_A	Appartementen	197366,19	498330,97	1,50	15
014_B	Appartementen	197366,19	498330,97	4,50	18
015_A	Appartementen	197364,91	498337,04	1,50	20
015_B	Appartementen	197364,91	498337,04	4,50	23
016_A	Appartementen	197359,91	498340,34	1,50	14
016_B	Appartementen	197359,91	498340,34	4,50	17
017_A	Appartementen	197357,08	498343,91	1,50	13
017_B	Appartementen	197357,08	498343,91	4,50	16
018_A	Appartementen	197354,37	498348,01	1,50	14
018_B	Appartementen	197354,37	498348,01	4,50	16
019_A	Appartementen	197352,88	498353,75	1,50	21
019_B	Appartementen	197352,88	498353,75	4,50	24
020_A	Appartementen	197347,67	498357,69	1,50	15
020_B	Appartementen	197347,67	498357,69	4,50	19
021_A	Appartementen	197346,28	498359,61	1,50	15
021_B	Appartementen	197346,28	498359,61	4,50	19
022_A	Appartementen	197345,86	498363,97	1,50	23
022_B	Appartementen	197345,86	498363,97	4,50	25
023_A	Appartementen	197340,17	498362,63	1,50	21
023_B	Appartementen	197340,17	498362,63	4,50	24
024_A	Appartementen	197331,03	498356,32	1,50	20
024_B	Appartementen	197331,03	498356,32	4,50	23
025_A	Appartementen	197328,82	498351,20	1,50	15
025_B	Appartementen	197328,82	498351,20	4,50	18
026_A	Appartementen	197332,66	498349,71	1,50	7
026_B	Appartementen	197332,66	498349,71	4,50	10
027_A	Appartementen	197333,93	498347,69	1,50	7
027_B	Appartementen	197333,93	498347,69	4,50	12
028_A	Appartementen	197335,42	498341,73	1,50	16
028_B	Appartementen	197335,42	498341,73	4,50	19
029_A	Appartementen	197340,53	498338,43	1,50	7
029_B	Appartementen	197340,53	498338,43	4,50	9
030_A	Appartementen	197341,49	498333,32	1,50	17
030_B	Appartementen	197341,49	498333,32	4,50	20
031_A	Appartementen	197346,17	498330,55	1,50	8
031_B	Appartementen	197346,17	498330,55	4,50	10
032_A	Appartementen	197347,56	498324,59	1,50	16
032_B	Appartementen	197347,56	498324,59	4,50	19
033_A	Appartementen	197352,46	498321,08	1,50	8
033_B	Appartementen	197352,46	498321,08	4,50	10
034_A	Appartementen	197354,16	498318,73	1,50	8
034_B	Appartementen	197354,16	498318,73	4,50	13
035_A	Appartementen	197354,48	498314,48	1,50	16
035_B	Appartementen	197354,48	498314,48	4,50	19
036_A	Appartementen	197359,53	498315,46	1,50	0
036_B	Appartementen	197359,53	498315,46	4,50	2

Alle getoonde dB-waarden zijn A-gewogen

Wezep
28 Appartementen

Rekenresultaten
Farenheidstraat excl. aftrek art. 110g Wgh

Rapport: Resultatentabel
 Model: Def 2022 Model verkeerslawaai (excl. maatregelen)
 LAeq totaalresultaten voor toetspunten
 Groep: Farenheidstraat
 Groepsreductie: Nee

Naam Toetspunt	Omschrijving	X	Y	Hoogte	Lden
011_A	Appartementen	197369,71	498322,41	1,50	3
011_B	Appartementen	197369,71	498322,41	4,50	4
012_A	Appartementen	197371,40	498327,67	1,50	26
012_B	Appartementen	197371,40	498327,67	4,50	27
013_A	Appartementen	197367,89	498328,85	1,50	25
013_B	Appartementen	197367,89	498328,85	4,50	26
014_A	Appartementen	197366,19	498330,97	1,50	22
014_B	Appartementen	197366,19	498330,97	4,50	23
015_A	Appartementen	197364,91	498337,04	1,50	27
015_B	Appartementen	197364,91	498337,04	4,50	28
016_A	Appartementen	197359,91	498340,34	1,50	23
016_B	Appartementen	197359,91	498340,34	4,50	24
017_A	Appartementen	197357,08	498343,91	1,50	20
017_B	Appartementen	197357,08	498343,91	4,50	21
018_A	Appartementen	197354,37	498348,01	1,50	20
018_B	Appartementen	197354,37	498348,01	4,50	21
019_A	Appartementen	197352,88	498353,75	1,50	29
019_B	Appartementen	197352,88	498353,75	4,50	30
020_A	Appartementen	197347,67	498357,69	1,50	26
020_B	Appartementen	197347,67	498357,69	4,50	27
021_A	Appartementen	197346,28	498359,61	1,50	27
021_B	Appartementen	197346,28	498359,61	4,50	28
022_A	Appartementen	197345,86	498363,97	1,50	30
022_B	Appartementen	197345,86	498363,97	4,50	31
023_A	Appartementen	197340,17	498362,63	1,50	31
023_B	Appartementen	197340,17	498362,63	4,50	32
024_A	Appartementen	197331,03	498356,32	1,50	15
024_B	Appartementen	197331,03	498356,32	4,50	26
025_A	Appartementen	197328,82	498351,20	1,50	14
025_B	Appartementen	197328,82	498351,20	4,50	23
026_A	Appartementen	197332,66	498349,71	1,50	15
026_B	Appartementen	197332,66	498349,71	4,50	23
027_A	Appartementen	197333,93	498347,69	1,50	11
027_B	Appartementen	197333,93	498347,69	4,50	14
028_A	Appartementen	197335,42	498341,73	1,50	14
028_B	Appartementen	197335,42	498341,73	4,50	22
029_A	Appartementen	197340,53	498338,43	1,50	7
029_B	Appartementen	197340,53	498338,43	4,50	10
030_A	Appartementen	197341,49	498333,32	1,50	17
030_B	Appartementen	197341,49	498333,32	4,50	22
031_A	Appartementen	197346,17	498330,55	1,50	7
031_B	Appartementen	197346,17	498330,55	4,50	10
032_A	Appartementen	197347,56	498324,59	1,50	12
032_B	Appartementen	197347,56	498324,59	4,50	17
033_A	Appartementen	197352,46	498321,08	1,50	6
033_B	Appartementen	197352,46	498321,08	4,50	8
034_A	Appartementen	197354,16	498318,73	1,50	9
034_B	Appartementen	197354,16	498318,73	4,50	11
035_A	Appartementen	197354,48	498314,48	1,50	10
035_B	Appartementen	197354,48	498314,48	4,50	12
036_A	Appartementen	197359,53	498315,46	1,50	-7
036_B	Appartementen	197359,53	498315,46	4,50	-5

Alle getoonde dB-waarden zijn A-gewogen

Wezep
28 Appartementen

Rekenresultaten
Farenheidstraat incl. aftrek art. 110g Wgh

Rapport: Resultatentabel
 Model: Def 2022 Model verkeerslawaai (excl. maatregelen)
 LAeq totaalresultaten voor toetspunten
 Groep: Farenheidstraat
 Groepsreductie: Ja

Naam Toetspunt	Omschrijving	X	Y	Hoogte	Lden
011_A	Appartementen	197369,71	498322,41	1,50	-2
011_B	Appartementen	197369,71	498322,41	4,50	-1
012_A	Appartementen	197371,40	498327,67	1,50	21
012_B	Appartementen	197371,40	498327,67	4,50	22
013_A	Appartementen	197367,89	498328,85	1,50	20
013_B	Appartementen	197367,89	498328,85	4,50	21
014_A	Appartementen	197366,19	498330,97	1,50	17
014_B	Appartementen	197366,19	498330,97	4,50	18
015_A	Appartementen	197364,91	498337,04	1,50	22
015_B	Appartementen	197364,91	498337,04	4,50	23
016_A	Appartementen	197359,91	498340,34	1,50	18
016_B	Appartementen	197359,91	498340,34	4,50	19
017_A	Appartementen	197357,08	498343,91	1,50	15
017_B	Appartementen	197357,08	498343,91	4,50	16
018_A	Appartementen	197354,37	498348,01	1,50	15
018_B	Appartementen	197354,37	498348,01	4,50	16
019_A	Appartementen	197352,88	498353,75	1,50	24
019_B	Appartementen	197352,88	498353,75	4,50	25
020_A	Appartementen	197347,67	498357,69	1,50	21
020_B	Appartementen	197347,67	498357,69	4,50	22
021_A	Appartementen	197346,28	498359,61	1,50	22
021_B	Appartementen	197346,28	498359,61	4,50	23
022_A	Appartementen	197345,86	498363,97	1,50	25
022_B	Appartementen	197345,86	498363,97	4,50	26
023_A	Appartementen	197340,17	498362,63	1,50	26
023_B	Appartementen	197340,17	498362,63	4,50	27
024_A	Appartementen	197331,03	498356,32	1,50	10
024_B	Appartementen	197331,03	498356,32	4,50	21
025_A	Appartementen	197328,82	498351,20	1,50	9
025_B	Appartementen	197328,82	498351,20	4,50	18
026_A	Appartementen	197332,66	498349,71	1,50	10
026_B	Appartementen	197332,66	498349,71	4,50	18
027_A	Appartementen	197333,93	498347,69	1,50	6
027_B	Appartementen	197333,93	498347,69	4,50	9
028_A	Appartementen	197335,42	498341,73	1,50	9
028_B	Appartementen	197335,42	498341,73	4,50	17
029_A	Appartementen	197340,53	498338,43	1,50	2
029_B	Appartementen	197340,53	498338,43	4,50	5
030_A	Appartementen	197341,49	498333,32	1,50	12
030_B	Appartementen	197341,49	498333,32	4,50	17
031_A	Appartementen	197346,17	498330,55	1,50	2
031_B	Appartementen	197346,17	498330,55	4,50	5
032_A	Appartementen	197347,56	498324,59	1,50	7
032_B	Appartementen	197347,56	498324,59	4,50	12
033_A	Appartementen	197352,46	498321,08	1,50	1
033_B	Appartementen	197352,46	498321,08	4,50	3
034_A	Appartementen	197354,16	498318,73	1,50	4
034_B	Appartementen	197354,16	498318,73	4,50	6
035_A	Appartementen	197354,48	498314,48	1,50	5
035_B	Appartementen	197354,48	498314,48	4,50	7
036_A	Appartementen	197359,53	498315,46	1,50	-12
036_B	Appartementen	197359,53	498315,46	4,50	-10

Alle getoonde dB-waarden zijn A-gewogen

Wezep
28 Appartementen

Rekenresultaten
Hoeloesweg excl. aftrek art. 110g Wgh

Rapport: Resultatentabel
 Model: Def 2022 Model verkeerslawaai (excl. maatregelen)
 LAeq totaalresultaten voor toetspunten
 Groep: Hoeloesweg
 Groepsreductie: Nee

Naam Toetspunt	Omschrijving	X	Y	Hoogte	Lden
011_A	Appartementen	197369,71	498322,41	1,50	24
011_B	Appartementen	197369,71	498322,41	4,50	23
012_A	Appartementen	197371,40	498327,67	1,50	24
012_B	Appartementen	197371,40	498327,67	4,50	23
013_A	Appartementen	197367,89	498328,85	1,50	23
013_B	Appartementen	197367,89	498328,85	4,50	21
014_A	Appartementen	197366,19	498330,97	1,50	23
014_B	Appartementen	197366,19	498330,97	4,50	21
015_A	Appartementen	197364,91	498337,04	1,50	23
015_B	Appartementen	197364,91	498337,04	4,50	19
016_A	Appartementen	197359,91	498340,34	1,50	21
016_B	Appartementen	197359,91	498340,34	4,50	19
017_A	Appartementen	197357,08	498343,91	1,50	20
017_B	Appartementen	197357,08	498343,91	4,50	19
018_A	Appartementen	197354,37	498348,01	1,50	20
018_B	Appartementen	197354,37	498348,01	4,50	21
019_A	Appartementen	197352,88	498353,75	1,50	22
019_B	Appartementen	197352,88	498353,75	4,50	22
020_A	Appartementen	197347,67	498357,69	1,50	21
020_B	Appartementen	197347,67	498357,69	4,50	22
021_A	Appartementen	197346,28	498359,61	1,50	19
021_B	Appartementen	197346,28	498359,61	4,50	21
022_A	Appartementen	197345,86	498363,97	1,50	20
022_B	Appartementen	197345,86	498363,97	4,50	21
023_A	Appartementen	197340,17	498362,63	1,50	0
023_B	Appartementen	197340,17	498362,63	4,50	1
024_A	Appartementen	197331,03	498356,32	1,50	13
024_B	Appartementen	197331,03	498356,32	4,50	15
025_A	Appartementen	197328,82	498351,20	1,50	13
025_B	Appartementen	197328,82	498351,20	4,50	17
026_A	Appartementen	197332,66	498349,71	1,50	11
026_B	Appartementen	197332,66	498349,71	4,50	14
027_A	Appartementen	197333,93	498347,69	1,50	12
027_B	Appartementen	197333,93	498347,69	4,50	15
028_A	Appartementen	197335,42	498341,73	1,50	14
028_B	Appartementen	197335,42	498341,73	4,50	18
029_A	Appartementen	197340,53	498338,43	1,50	11
029_B	Appartementen	197340,53	498338,43	4,50	14
030_A	Appartementen	197341,49	498333,32	1,50	14
030_B	Appartementen	197341,49	498333,32	4,50	17
031_A	Appartementen	197346,17	498330,55	1,50	12
031_B	Appartementen	197346,17	498330,55	4,50	15
032_A	Appartementen	197347,56	498324,59	1,50	19
032_B	Appartementen	197347,56	498324,59	4,50	20
033_A	Appartementen	197352,46	498321,08	1,50	24
033_B	Appartementen	197352,46	498321,08	4,50	25
034_A	Appartementen	197354,16	498318,73	1,50	26
034_B	Appartementen	197354,16	498318,73	4,50	26
035_A	Appartementen	197354,48	498314,48	1,50	30
035_B	Appartementen	197354,48	498314,48	4,50	30
036_A	Appartementen	197359,53	498315,46	1,50	34
036_B	Appartementen	197359,53	498315,46	4,50	34

Alle getoonde dB-waarden zijn A-gewogen

Wezep
28 Appartementen

Rekenresultaten
Hoeloesweg incl. aftrek art. 110g Wgh

Rapport: Resultatentabel
 Model: Def 2022 Model verkeerslawaai (excl. maatregelen)
 LAeq totaalresultaten voor toetspunten
 Groep: Hoeloesweg
 Groepsreductie: Ja

Naam Toetspunt	Omschrijving	X	Y	Hoogte	Lden
011_A	Appartementen	197369,71	498322,41	1,50	19
011_B	Appartementen	197369,71	498322,41	4,50	18
012_A	Appartementen	197371,40	498327,67	1,50	19
012_B	Appartementen	197371,40	498327,67	4,50	18
013_A	Appartementen	197367,89	498328,85	1,50	18
013_B	Appartementen	197367,89	498328,85	4,50	16
014_A	Appartementen	197366,19	498330,97	1,50	18
014_B	Appartementen	197366,19	498330,97	4,50	16
015_A	Appartementen	197364,91	498337,04	1,50	18
015_B	Appartementen	197364,91	498337,04	4,50	14
016_A	Appartementen	197359,91	498340,34	1,50	16
016_B	Appartementen	197359,91	498340,34	4,50	14
017_A	Appartementen	197357,08	498343,91	1,50	15
017_B	Appartementen	197357,08	498343,91	4,50	14
018_A	Appartementen	197354,37	498348,01	1,50	15
018_B	Appartementen	197354,37	498348,01	4,50	16
019_A	Appartementen	197352,88	498353,75	1,50	17
019_B	Appartementen	197352,88	498353,75	4,50	17
020_A	Appartementen	197347,67	498357,69	1,50	16
020_B	Appartementen	197347,67	498357,69	4,50	17
021_A	Appartementen	197346,28	498359,61	1,50	14
021_B	Appartementen	197346,28	498359,61	4,50	16
022_A	Appartementen	197345,86	498363,97	1,50	15
022_B	Appartementen	197345,86	498363,97	4,50	16
023_A	Appartementen	197340,17	498362,63	1,50	-5
023_B	Appartementen	197340,17	498362,63	4,50	-4
024_A	Appartementen	197331,03	498356,32	1,50	8
024_B	Appartementen	197331,03	498356,32	4,50	10
025_A	Appartementen	197328,82	498351,20	1,50	8
025_B	Appartementen	197328,82	498351,20	4,50	12
026_A	Appartementen	197332,66	498349,71	1,50	6
026_B	Appartementen	197332,66	498349,71	4,50	9
027_A	Appartementen	197333,93	498347,69	1,50	7
027_B	Appartementen	197333,93	498347,69	4,50	10
028_A	Appartementen	197335,42	498341,73	1,50	9
028_B	Appartementen	197335,42	498341,73	4,50	13
029_A	Appartementen	197340,53	498338,43	1,50	6
029_B	Appartementen	197340,53	498338,43	4,50	9
030_A	Appartementen	197341,49	498333,32	1,50	9
030_B	Appartementen	197341,49	498333,32	4,50	12
031_A	Appartementen	197346,17	498330,55	1,50	7
031_B	Appartementen	197346,17	498330,55	4,50	10
032_A	Appartementen	197347,56	498324,59	1,50	14
032_B	Appartementen	197347,56	498324,59	4,50	15
033_A	Appartementen	197352,46	498321,08	1,50	19
033_B	Appartementen	197352,46	498321,08	4,50	20
034_A	Appartementen	197354,16	498318,73	1,50	21
034_B	Appartementen	197354,16	498318,73	4,50	21
035_A	Appartementen	197354,48	498314,48	1,50	25
035_B	Appartementen	197354,48	498314,48	4,50	25
036_A	Appartementen	197359,53	498315,46	1,50	29
036_B	Appartementen	197359,53	498315,46	4,50	29

Alle getoonde dB-waarden zijn A-gewogen

Wezep
28 Appartementen

Rekenresultaten
Oudeweg excl. aftrek art. 110g Wgh

Rapport: Resultatentabel
 Model: Def 2022 Model verkeerslawaai (excl. maatregelen)
 LAeq totaalresultaten voor toetspunten
 Groep: Oude weg
 Groepsreductie: Nee

Naam Toetspunt	Omschrijving	X	Y	Hoogte	Lden
011_A	Appartementen	197369,71	498322,41	1,50	30
011_B	Appartementen	197369,71	498322,41	4,50	32
012_A	Appartementen	197371,40	498327,67	1,50	28
012_B	Appartementen	197371,40	498327,67	4,50	30
013_A	Appartementen	197367,89	498328,85	1,50	27
013_B	Appartementen	197367,89	498328,85	4,50	29
014_A	Appartementen	197366,19	498330,97	1,50	27
014_B	Appartementen	197366,19	498330,97	4,50	29
015_A	Appartementen	197364,91	498337,04	1,50	27
015_B	Appartementen	197364,91	498337,04	4,50	29
016_A	Appartementen	197359,91	498340,34	1,50	26
016_B	Appartementen	197359,91	498340,34	4,50	27
017_A	Appartementen	197357,08	498343,91	1,50	24
017_B	Appartementen	197357,08	498343,91	4,50	26
018_A	Appartementen	197354,37	498348,01	1,50	20
018_B	Appartementen	197354,37	498348,01	4,50	22
019_A	Appartementen	197352,88	498353,75	1,50	18
019_B	Appartementen	197352,88	498353,75	4,50	21
020_A	Appartementen	197347,67	498357,69	1,50	16
020_B	Appartementen	197347,67	498357,69	4,50	18
021_A	Appartementen	197346,28	498359,61	1,50	18
021_B	Appartementen	197346,28	498359,61	4,50	20
022_A	Appartementen	197345,86	498363,97	1,50	21
022_B	Appartementen	197345,86	498363,97	4,50	23
023_A	Appartementen	197340,17	498362,63	1,50	19
023_B	Appartementen	197340,17	498362,63	4,50	20
024_A	Appartementen	197331,03	498356,32	1,50	11
024_B	Appartementen	197331,03	498356,32	4,50	14
025_A	Appartementen	197328,82	498351,20	1,50	9
025_B	Appartementen	197328,82	498351,20	4,50	13
026_A	Appartementen	197332,66	498349,71	1,50	8
026_B	Appartementen	197332,66	498349,71	4,50	13
027_A	Appartementen	197333,93	498347,69	1,50	10
027_B	Appartementen	197333,93	498347,69	4,50	14
028_A	Appartementen	197335,42	498341,73	1,50	11
028_B	Appartementen	197335,42	498341,73	4,50	15
029_A	Appartementen	197340,53	498338,43	1,50	11
029_B	Appartementen	197340,53	498338,43	4,50	15
030_A	Appartementen	197341,49	498333,32	1,50	11
030_B	Appartementen	197341,49	498333,32	4,50	15
031_A	Appartementen	197346,17	498330,55	1,50	11
031_B	Appartementen	197346,17	498330,55	4,50	16
032_A	Appartementen	197347,56	498324,59	1,50	12
032_B	Appartementen	197347,56	498324,59	4,50	16
033_A	Appartementen	197352,46	498321,08	1,50	11
033_B	Appartementen	197352,46	498321,08	4,50	16
034_A	Appartementen	197354,16	498318,73	1,50	11
034_B	Appartementen	197354,16	498318,73	4,50	15
035_A	Appartementen	197354,48	498314,48	1,50	10
035_B	Appartementen	197354,48	498314,48	4,50	14
036_A	Appartementen	197359,53	498315,46	1,50	23
036_B	Appartementen	197359,53	498315,46	4,50	23

Alle getoonde dB-waarden zijn A-gewogen

Wezep
28 Appartementen

Rekenresultaten
Oudeweg incl. aftrek art. 110g Wgh

Rapport: Resultatentabel
 Model: Def 2022 Model verkeerslawaai (excl. maatregelen)
 LAeq totaalresultaten voor toetspunten
 Groep: Oude weg
 Groepsreductie: Ja

Naam Toetspunt	Omschrijving	X	Y	Hoogte	Lden
011_A	Appartementen	197369,71	498322,41	1,50	25
011_B	Appartementen	197369,71	498322,41	4,50	27
012_A	Appartementen	197371,40	498327,67	1,50	23
012_B	Appartementen	197371,40	498327,67	4,50	25
013_A	Appartementen	197367,89	498328,85	1,50	22
013_B	Appartementen	197367,89	498328,85	4,50	24
014_A	Appartementen	197366,19	498330,97	1,50	22
014_B	Appartementen	197366,19	498330,97	4,50	24
015_A	Appartementen	197364,91	498337,04	1,50	22
015_B	Appartementen	197364,91	498337,04	4,50	24
016_A	Appartementen	197359,91	498340,34	1,50	21
016_B	Appartementen	197359,91	498340,34	4,50	22
017_A	Appartementen	197357,08	498343,91	1,50	19
017_B	Appartementen	197357,08	498343,91	4,50	21
018_A	Appartementen	197354,37	498348,01	1,50	15
018_B	Appartementen	197354,37	498348,01	4,50	17
019_A	Appartementen	197352,88	498353,75	1,50	13
019_B	Appartementen	197352,88	498353,75	4,50	16
020_A	Appartementen	197347,67	498357,69	1,50	11
020_B	Appartementen	197347,67	498357,69	4,50	13
021_A	Appartementen	197346,28	498359,61	1,50	13
021_B	Appartementen	197346,28	498359,61	4,50	15
022_A	Appartementen	197345,86	498363,97	1,50	16
022_B	Appartementen	197345,86	498363,97	4,50	18
023_A	Appartementen	197340,17	498362,63	1,50	14
023_B	Appartementen	197340,17	498362,63	4,50	15
024_A	Appartementen	197331,03	498356,32	1,50	6
024_B	Appartementen	197331,03	498356,32	4,50	9
025_A	Appartementen	197328,82	498351,20	1,50	4
025_B	Appartementen	197328,82	498351,20	4,50	8
026_A	Appartementen	197332,66	498349,71	1,50	4
026_B	Appartementen	197332,66	498349,71	4,50	8
027_A	Appartementen	197333,93	498347,69	1,50	5
027_B	Appartementen	197333,93	498347,69	4,50	9
028_A	Appartementen	197335,42	498341,73	1,50	6
028_B	Appartementen	197335,42	498341,73	4,50	10
029_A	Appartementen	197340,53	498338,43	1,50	6
029_B	Appartementen	197340,53	498338,43	4,50	10
030_A	Appartementen	197341,49	498333,32	1,50	6
030_B	Appartementen	197341,49	498333,32	4,50	10
031_A	Appartementen	197346,17	498330,55	1,50	6
031_B	Appartementen	197346,17	498330,55	4,50	11
032_A	Appartementen	197347,56	498324,59	1,50	7
032_B	Appartementen	197347,56	498324,59	4,50	11
033_A	Appartementen	197352,46	498321,08	1,50	6
033_B	Appartementen	197352,46	498321,08	4,50	11
034_A	Appartementen	197354,16	498318,73	1,50	6
034_B	Appartementen	197354,16	498318,73	4,50	10
035_A	Appartementen	197354,48	498314,48	1,50	5
035_B	Appartementen	197354,48	498314,48	4,50	9
036_A	Appartementen	197359,53	498315,46	1,50	18
036_B	Appartementen	197359,53	498315,46	4,50	18

Alle getoonde dB-waarden zijn A-gewogen

Wezep
28 Appartementen

Rekenresultaten
Rondweg excl. aftrek art. 110g Wgh

Rapport: Resultatentabel
 Model: Def 2022 Model verkeerslawaaai (excl. maatregelen)
 LAeq totaalresultaten voor toetspunten
 Groep: Rondweg
 Groepsreductie: Nee

Naam Toetspunt	Omschrijving	X	Y	Hoogte	Lden
011_A	Appartementen	197369,71	498322,41	1,50	59
011_B	Appartementen	197369,71	498322,41	4,50	60
012_A	Appartementen	197371,40	498327,67	1,50	62
012_B	Appartementen	197371,40	498327,67	4,50	63
013_A	Appartementen	197367,89	498328,85	1,50	61
013_B	Appartementen	197367,89	498328,85	4,50	61
014_A	Appartementen	197366,19	498330,97	1,50	60
014_B	Appartementen	197366,19	498330,97	4,50	60
015_A	Appartementen	197364,91	498337,04	1,50	62
015_B	Appartementen	197364,91	498337,04	4,50	63
016_A	Appartementen	197359,91	498340,34	1,50	60
016_B	Appartementen	197359,91	498340,34	4,50	61
017_A	Appartementen	197357,08	498343,91	1,50	60
017_B	Appartementen	197357,08	498343,91	4,50	60
018_A	Appartementen	197354,37	498348,01	1,50	60
018_B	Appartementen	197354,37	498348,01	4,50	61
019_A	Appartementen	197352,88	498353,75	1,50	62
019_B	Appartementen	197352,88	498353,75	4,50	63
020_A	Appartementen	197347,67	498357,69	1,50	60
020_B	Appartementen	197347,67	498357,69	4,50	61
021_A	Appartementen	197346,28	498359,61	1,50	60
021_B	Appartementen	197346,28	498359,61	4,50	61
022_A	Appartementen	197345,86	498363,97	1,50	62
022_B	Appartementen	197345,86	498363,97	4,50	62
023_A	Appartementen	197340,17	498362,63	1,50	59
023_B	Appartementen	197340,17	498362,63	4,50	60
024_A	Appartementen	197331,03	498356,32	1,50	42
024_B	Appartementen	197331,03	498356,32	4,50	45
025_A	Appartementen	197328,82	498351,20	1,50	36
025_B	Appartementen	197328,82	498351,20	4,50	41
026_A	Appartementen	197332,66	498349,71	1,50	32
026_B	Appartementen	197332,66	498349,71	4,50	38
027_A	Appartementen	197333,93	498347,69	1,50	31
027_B	Appartementen	197333,93	498347,69	4,50	35
028_A	Appartementen	197335,42	498341,73	1,50	35
028_B	Appartementen	197335,42	498341,73	4,50	40
029_A	Appartementen	197340,53	498338,43	1,50	28
029_B	Appartementen	197340,53	498338,43	4,50	31
030_A	Appartementen	197341,49	498333,32	1,50	37
030_B	Appartementen	197341,49	498333,32	4,50	41
031_A	Appartementen	197346,17	498330,55	1,50	28
031_B	Appartementen	197346,17	498330,55	4,50	31
032_A	Appartementen	197347,56	498324,59	1,50	41
032_B	Appartementen	197347,56	498324,59	4,50	44
033_A	Appartementen	197352,46	498321,08	1,50	43
033_B	Appartementen	197352,46	498321,08	4,50	45
034_A	Appartementen	197354,16	498318,73	1,50	41
034_B	Appartementen	197354,16	498318,73	4,50	43
035_A	Appartementen	197354,48	498314,48	1,50	43
035_B	Appartementen	197354,48	498314,48	4,50	45
036_A	Appartementen	197359,53	498315,46	1,50	42
036_B	Appartementen	197359,53	498315,46	4,50	43

Alle getoonde dB-waarden zijn A-gewogen

Wezep
28 Appartementen

Rekenresultaten
Rondweg incl. aftrek art. 110g Wgh

Rapport: Resultatentabel
 Model: Def 2022 Model verkeerslawaaai (excl. maatregelen)
 LAeq totaalresultaten voor toetspunten
 Groep: Rondweg
 Groepsreductie: Ja

Naam Toetspunt	Omschrijving	X	Y	Hoogte	Lden
011_A	Appartementen	197369,71	498322,41	1,50	54
011_B	Appartementen	197369,71	498322,41	4,50	55
012_A	Appartementen	197371,40	498327,67	1,50	57
012_B	Appartementen	197371,40	498327,67	4,50	58
013_A	Appartementen	197367,89	498328,85	1,50	56
013_B	Appartementen	197367,89	498328,85	4,50	56
014_A	Appartementen	197366,19	498330,97	1,50	55
014_B	Appartementen	197366,19	498330,97	4,50	55
015_A	Appartementen	197364,91	498337,04	1,50	57
015_B	Appartementen	197364,91	498337,04	4,50	58
016_A	Appartementen	197359,91	498340,34	1,50	55
016_B	Appartementen	197359,91	498340,34	4,50	56
017_A	Appartementen	197357,08	498343,91	1,50	55
017_B	Appartementen	197357,08	498343,91	4,50	55
018_A	Appartementen	197354,37	498348,01	1,50	55
018_B	Appartementen	197354,37	498348,01	4,50	56
019_A	Appartementen	197352,88	498353,75	1,50	57
019_B	Appartementen	197352,88	498353,75	4,50	58
020_A	Appartementen	197347,67	498357,69	1,50	55
020_B	Appartementen	197347,67	498357,69	4,50	56
021_A	Appartementen	197346,28	498359,61	1,50	55
021_B	Appartementen	197346,28	498359,61	4,50	56
022_A	Appartementen	197345,86	498363,97	1,50	57
022_B	Appartementen	197345,86	498363,97	4,50	57
023_A	Appartementen	197340,17	498362,63	1,50	54
023_B	Appartementen	197340,17	498362,63	4,50	55
024_A	Appartementen	197331,03	498356,32	1,50	37
024_B	Appartementen	197331,03	498356,32	4,50	40
025_A	Appartementen	197328,82	498351,20	1,50	31
025_B	Appartementen	197328,82	498351,20	4,50	36
026_A	Appartementen	197332,66	498349,71	1,50	27
026_B	Appartementen	197332,66	498349,71	4,50	33
027_A	Appartementen	197333,93	498347,69	1,50	26
027_B	Appartementen	197333,93	498347,69	4,50	30
028_A	Appartementen	197335,42	498341,73	1,50	30
028_B	Appartementen	197335,42	498341,73	4,50	35
029_A	Appartementen	197340,53	498338,43	1,50	23
029_B	Appartementen	197340,53	498338,43	4,50	26
030_A	Appartementen	197341,49	498333,32	1,50	32
030_B	Appartementen	197341,49	498333,32	4,50	36
031_A	Appartementen	197346,17	498330,55	1,50	23
031_B	Appartementen	197346,17	498330,55	4,50	26
032_A	Appartementen	197347,56	498324,59	1,50	36
032_B	Appartementen	197347,56	498324,59	4,50	39
033_A	Appartementen	197352,46	498321,08	1,50	38
033_B	Appartementen	197352,46	498321,08	4,50	40
034_A	Appartementen	197354,16	498318,73	1,50	36
034_B	Appartementen	197354,16	498318,73	4,50	38
035_A	Appartementen	197354,48	498314,48	1,50	38
035_B	Appartementen	197354,48	498314,48	4,50	40
036_A	Appartementen	197359,53	498315,46	1,50	37
036_B	Appartementen	197359,53	498315,46	4,50	38

Alle getoonde dB-waarden zijn A-gewogen

Wezep
28 Appartementen

Rekenresultaten
Voskuilersteeg excl. aftrek art. 110g Wgh

Rapport: Resultatentabel
 Model: Def 2022 Model verkeerslawaaai (excl. maatregelen)
 LAeq totaalresultaten voor toetspunten
 Groep: Voskuilersteeg
 Groepsreductie: Nee

Naam Toetspunt	Omschrijving	X	Y	Hoogte	Lden
011_A	Appartementen	197369,71	498322,41	1,50	24
011_B	Appartementen	197369,71	498322,41	4,50	26
012_A	Appartementen	197371,40	498327,67	1,50	24
012_B	Appartementen	197371,40	498327,67	4,50	27
013_A	Appartementen	197367,89	498328,85	1,50	26
013_B	Appartementen	197367,89	498328,85	4,50	28
014_A	Appartementen	197366,19	498330,97	1,50	28
014_B	Appartementen	197366,19	498330,97	4,50	30
015_A	Appartementen	197364,91	498337,04	1,50	30
015_B	Appartementen	197364,91	498337,04	4,50	31
016_A	Appartementen	197359,91	498340,34	1,50	31
016_B	Appartementen	197359,91	498340,34	4,50	32
017_A	Appartementen	197357,08	498343,91	1,50	30
017_B	Appartementen	197357,08	498343,91	4,50	32
018_A	Appartementen	197354,37	498348,01	1,50	29
018_B	Appartementen	197354,37	498348,01	4,50	31
019_A	Appartementen	197352,88	498353,75	1,50	30
019_B	Appartementen	197352,88	498353,75	4,50	32
020_A	Appartementen	197347,67	498357,69	1,50	32
020_B	Appartementen	197347,67	498357,69	4,50	34
021_A	Appartementen	197346,28	498359,61	1,50	32
021_B	Appartementen	197346,28	498359,61	4,50	34
022_A	Appartementen	197345,86	498363,97	1,50	30
022_B	Appartementen	197345,86	498363,97	4,50	32
023_A	Appartementen	197340,17	498362,63	1,50	17
023_B	Appartementen	197340,17	498362,63	4,50	21
024_A	Appartementen	197331,03	498356,32	1,50	17
024_B	Appartementen	197331,03	498356,32	4,50	20
025_A	Appartementen	197328,82	498351,20	1,50	14
025_B	Appartementen	197328,82	498351,20	4,50	18
026_A	Appartementen	197332,66	498349,71	1,50	13
026_B	Appartementen	197332,66	498349,71	4,50	17
027_A	Appartementen	197333,93	498347,69	1,50	13
027_B	Appartementen	197333,93	498347,69	4,50	17
028_A	Appartementen	197335,42	498341,73	1,50	14
028_B	Appartementen	197335,42	498341,73	4,50	18
029_A	Appartementen	197340,53	498338,43	1,50	13
029_B	Appartementen	197340,53	498338,43	4,50	17
030_A	Appartementen	197341,49	498333,32	1,50	14
030_B	Appartementen	197341,49	498333,32	4,50	18
031_A	Appartementen	197346,17	498330,55	1,50	13
031_B	Appartementen	197346,17	498330,55	4,50	17
032_A	Appartementen	197347,56	498324,59	1,50	14
032_B	Appartementen	197347,56	498324,59	4,50	17
033_A	Appartementen	197352,46	498321,08	1,50	15
033_B	Appartementen	197352,46	498321,08	4,50	18
034_A	Appartementen	197354,16	498318,73	1,50	18
034_B	Appartementen	197354,16	498318,73	4,50	20
035_A	Appartementen	197354,48	498314,48	1,50	15
035_B	Appartementen	197354,48	498314,48	4,50	17
036_A	Appartementen	197359,53	498315,46	1,50	24
036_B	Appartementen	197359,53	498315,46	4,50	24

Alle getoonde dB-waarden zijn A-gewogen

Wezep
28 Appartementen

Rekenresultaten
Voskuilersteeg incl. aftrek art. 110g Wgh

Rapport: Resultatentabel
 Model: Def 2022 Model verkeerslawaai (excl. maatregelen)
 LAeq totaalresultaten voor toetspunten
 Groep: Voskuilersteeg
 Groepsreductie: Ja

Naam Toetspunt	Omschrijving	X	Y	Hoogte	Lden
011_A	Appartementen	197369,71	498322,41	1,50	19
011_B	Appartementen	197369,71	498322,41	4,50	21
012_A	Appartementen	197371,40	498327,67	1,50	19
012_B	Appartementen	197371,40	498327,67	4,50	22
013_A	Appartementen	197367,89	498328,85	1,50	21
013_B	Appartementen	197367,89	498328,85	4,50	23
014_A	Appartementen	197366,19	498330,97	1,50	23
014_B	Appartementen	197366,19	498330,97	4,50	25
015_A	Appartementen	197364,91	498337,04	1,50	25
015_B	Appartementen	197364,91	498337,04	4,50	26
016_A	Appartementen	197359,91	498340,34	1,50	26
016_B	Appartementen	197359,91	498340,34	4,50	27
017_A	Appartementen	197357,08	498343,91	1,50	25
017_B	Appartementen	197357,08	498343,91	4,50	27
018_A	Appartementen	197354,37	498348,01	1,50	24
018_B	Appartementen	197354,37	498348,01	4,50	26
019_A	Appartementen	197352,88	498353,75	1,50	25
019_B	Appartementen	197352,88	498353,75	4,50	27
020_A	Appartementen	197347,67	498357,69	1,50	27
020_B	Appartementen	197347,67	498357,69	4,50	29
021_A	Appartementen	197346,28	498359,61	1,50	27
021_B	Appartementen	197346,28	498359,61	4,50	28
022_A	Appartementen	197345,86	498363,97	1,50	25
022_B	Appartementen	197345,86	498363,97	4,50	27
023_A	Appartementen	197340,17	498362,63	1,50	12
023_B	Appartementen	197340,17	498362,63	4,50	16
024_A	Appartementen	197331,03	498356,32	1,50	12
024_B	Appartementen	197331,03	498356,32	4,50	15
025_A	Appartementen	197328,82	498351,20	1,50	9
025_B	Appartementen	197328,82	498351,20	4,50	13
026_A	Appartementen	197332,66	498349,71	1,50	8
026_B	Appartementen	197332,66	498349,71	4,50	12
027_A	Appartementen	197333,93	498347,69	1,50	8
027_B	Appartementen	197333,93	498347,69	4,50	12
028_A	Appartementen	197335,42	498341,73	1,50	9
028_B	Appartementen	197335,42	498341,73	4,50	13
029_A	Appartementen	197340,53	498338,43	1,50	8
029_B	Appartementen	197340,53	498338,43	4,50	12
030_A	Appartementen	197341,49	498333,32	1,50	9
030_B	Appartementen	197341,49	498333,32	4,50	13
031_A	Appartementen	197346,17	498330,55	1,50	8
031_B	Appartementen	197346,17	498330,55	4,50	12
032_A	Appartementen	197347,56	498324,59	1,50	9
032_B	Appartementen	197347,56	498324,59	4,50	12
033_A	Appartementen	197352,46	498321,08	1,50	10
033_B	Appartementen	197352,46	498321,08	4,50	13
034_A	Appartementen	197354,16	498318,73	1,50	13
034_B	Appartementen	197354,16	498318,73	4,50	15
035_A	Appartementen	197354,48	498314,48	1,50	10
035_B	Appartementen	197354,48	498314,48	4,50	12
036_A	Appartementen	197359,53	498315,46	1,50	19
036_B	Appartementen	197359,53	498315,46	4,50	19

Alle getoonde dB-waarden zijn A-gewogen

Wezep
28 Appartementen

Rekenresultaten
Voskuilerweg excl. aftrek art. 110g Wgh

Rapport: Resultatentabel
 Model: Def 2022 Model verkeerslawaai (excl. maatregelen)
 LAeq totaalresultaten voor toetspunten
 Groep: Voskuilerdijk
 Groepsreductie: Nee

Naam Toetspunt	Omschrijving	X	Y	Hoogte	Lden
011_A	Appartementen	197369,71	498322,41	1,50	28
011_B	Appartementen	197369,71	498322,41	4,50	29
012_A	Appartementen	197371,40	498327,67	1,50	28
012_B	Appartementen	197371,40	498327,67	4,50	29
013_A	Appartementen	197367,89	498328,85	1,50	26
013_B	Appartementen	197367,89	498328,85	4,50	28
014_A	Appartementen	197366,19	498330,97	1,50	24
014_B	Appartementen	197366,19	498330,97	4,50	26
015_A	Appartementen	197364,91	498337,04	1,50	29
015_B	Appartementen	197364,91	498337,04	4,50	30
016_A	Appartementen	197359,91	498340,34	1,50	25
016_B	Appartementen	197359,91	498340,34	4,50	26
017_A	Appartementen	197357,08	498343,91	1,50	27
017_B	Appartementen	197357,08	498343,91	4,50	28
018_A	Appartementen	197354,37	498348,01	1,50	29
018_B	Appartementen	197354,37	498348,01	4,50	30
019_A	Appartementen	197352,88	498353,75	1,50	28
019_B	Appartementen	197352,88	498353,75	4,50	29
020_A	Appartementen	197347,67	498357,69	1,50	26
020_B	Appartementen	197347,67	498357,69	4,50	28
021_A	Appartementen	197346,28	498359,61	1,50	27
021_B	Appartementen	197346,28	498359,61	4,50	28
022_A	Appartementen	197345,86	498363,97	1,50	30
022_B	Appartementen	197345,86	498363,97	4,50	31
023_A	Appartementen	197340,17	498362,63	1,50	29
023_B	Appartementen	197340,17	498362,63	4,50	30
024_A	Appartementen	197331,03	498356,32	1,50	20
024_B	Appartementen	197331,03	498356,32	4,50	23
025_A	Appartementen	197328,82	498351,20	1,50	14
025_B	Appartementen	197328,82	498351,20	4,50	18
026_A	Appartementen	197332,66	498349,71	1,50	12
026_B	Appartementen	197332,66	498349,71	4,50	14
027_A	Appartementen	197333,93	498347,69	1,50	11
027_B	Appartementen	197333,93	498347,69	4,50	14
028_A	Appartementen	197335,42	498341,73	1,50	12
028_B	Appartementen	197335,42	498341,73	4,50	15
029_A	Appartementen	197340,53	498338,43	1,50	13
029_B	Appartementen	197340,53	498338,43	4,50	15
030_A	Appartementen	197341,49	498333,32	1,50	13
030_B	Appartementen	197341,49	498333,32	4,50	15
031_A	Appartementen	197346,17	498330,55	1,50	12
031_B	Appartementen	197346,17	498330,55	4,50	15
032_A	Appartementen	197347,56	498324,59	1,50	13
032_B	Appartementen	197347,56	498324,59	4,50	16
033_A	Appartementen	197352,46	498321,08	1,50	13
033_B	Appartementen	197352,46	498321,08	4,50	16
034_A	Appartementen	197354,16	498318,73	1,50	13
034_B	Appartementen	197354,16	498318,73	4,50	16
035_A	Appartementen	197354,48	498314,48	1,50	13
035_B	Appartementen	197354,48	498314,48	4,50	16
036_A	Appartementen	197359,53	498315,46	1,50	18
036_B	Appartementen	197359,53	498315,46	4,50	19

Alle getoonde dB-waarden zijn A-gewogen

Wezep
28 Appartementen

Rekenresultaten
Voskuilerweg incl. aftrek art. 110g Wgh

Rapport: Resultatentabel
 Model: Def 2022 Model verkeerslawaai (excl. maatregelen)
 LAeq totaalresultaten voor toetspunten
 Groep: Voskuilerdijk
 Groepsreductie: Ja

Naam	Toetspunt	Omschrijving	X	Y	Hoogte	Lden
011_A	Appartementen	197369,71	498322,41	1,50	23	
011_B	Appartementen	197369,71	498322,41	4,50	24	
012_A	Appartementen	197371,40	498327,67	1,50	23	
012_B	Appartementen	197371,40	498327,67	4,50	24	
013_A	Appartementen	197367,89	498328,85	1,50	21	
013_B	Appartementen	197367,89	498328,85	4,50	23	
014_A	Appartementen	197366,19	498330,97	1,50	19	
014_B	Appartementen	197366,19	498330,97	4,50	21	
015_A	Appartementen	197364,91	498337,04	1,50	24	
015_B	Appartementen	197364,91	498337,04	4,50	25	
016_A	Appartementen	197359,91	498340,34	1,50	20	
016_B	Appartementen	197359,91	498340,34	4,50	21	
017_A	Appartementen	197357,08	498343,91	1,50	22	
017_B	Appartementen	197357,08	498343,91	4,50	23	
018_A	Appartementen	197354,37	498348,01	1,50	24	
018_B	Appartementen	197354,37	498348,01	4,50	25	
019_A	Appartementen	197352,88	498353,75	1,50	23	
019_B	Appartementen	197352,88	498353,75	4,50	24	
020_A	Appartementen	197347,67	498357,69	1,50	21	
020_B	Appartementen	197347,67	498357,69	4,50	23	
021_A	Appartementen	197346,28	498359,61	1,50	22	
021_B	Appartementen	197346,28	498359,61	4,50	23	
022_A	Appartementen	197345,86	498363,97	1,50	25	
022_B	Appartementen	197345,86	498363,97	4,50	26	
023_A	Appartementen	197340,17	498362,63	1,50	24	
023_B	Appartementen	197340,17	498362,63	4,50	25	
024_A	Appartementen	197331,03	498356,32	1,50	15	
024_B	Appartementen	197331,03	498356,32	4,50	18	
025_A	Appartementen	197328,82	498351,20	1,50	9	
025_B	Appartementen	197328,82	498351,20	4,50	13	
026_A	Appartementen	197332,66	498349,71	1,50	7	
026_B	Appartementen	197332,66	498349,71	4,50	9	
027_A	Appartementen	197333,93	498347,69	1,50	6	
027_B	Appartementen	197333,93	498347,69	4,50	9	
028_A	Appartementen	197335,42	498341,73	1,50	7	
028_B	Appartementen	197335,42	498341,73	4,50	10	
029_A	Appartementen	197340,53	498338,43	1,50	8	
029_B	Appartementen	197340,53	498338,43	4,50	10	
030_A	Appartementen	197341,49	498333,32	1,50	8	
030_B	Appartementen	197341,49	498333,32	4,50	10	
031_A	Appartementen	197346,17	498330,55	1,50	7	
031_B	Appartementen	197346,17	498330,55	4,50	10	
032_A	Appartementen	197347,56	498324,59	1,50	8	
032_B	Appartementen	197347,56	498324,59	4,50	11	
033_A	Appartementen	197352,46	498321,08	1,50	8	
033_B	Appartementen	197352,46	498321,08	4,50	11	
034_A	Appartementen	197354,16	498318,73	1,50	8	
034_B	Appartementen	197354,16	498318,73	4,50	11	
035_A	Appartementen	197354,48	498314,48	1,50	8	
035_B	Appartementen	197354,48	498314,48	4,50	11	
036_A	Appartementen	197359,53	498315,46	1,50	13	
036_B	Appartementen	197359,53	498315,46	4,50	14	

Alle getoonde dB-waarden zijn A-gewogen

Wezep
28 Appartementen

Rekenresultaten
Zuiderzeestraatweg excl. aftrek art. 110g Wgh

Rapport: Resultatentabel
 Model: Def 2022 Model verkeerslawaai (excl. maatregelen)
 LAeq totaalresultaten voor toetspunten
 Groep: Zuiderzeestraatweg
 Groepsreductie: Nee

Naam Toetspunt	Omschrijving	X	Y	Hoogte	Lden
011_A	Appartementen	197369,71	498322,41	1,50	54
011_B	Appartementen	197369,71	498322,41	4,50	56
012_A	Appartementen	197371,40	498327,67	1,50	51
012_B	Appartementen	197371,40	498327,67	4,50	53
013_A	Appartementen	197367,89	498328,85	1,50	45
013_B	Appartementen	197367,89	498328,85	4,50	47
014_A	Appartementen	197366,19	498330,97	1,50	45
014_B	Appartementen	197366,19	498330,97	4,50	47
015_A	Appartementen	197364,91	498337,04	1,50	50
015_B	Appartementen	197364,91	498337,04	4,50	51
016_A	Appartementen	197359,91	498340,34	1,50	44
016_B	Appartementen	197359,91	498340,34	4,50	44
017_A	Appartementen	197357,08	498343,91	1,50	43
017_B	Appartementen	197357,08	498343,91	4,50	44
018_A	Appartementen	197354,37	498348,01	1,50	42
018_B	Appartementen	197354,37	498348,01	4,50	44
019_A	Appartementen	197352,88	498353,75	1,50	48
019_B	Appartementen	197352,88	498353,75	4,50	49
020_A	Appartementen	197347,67	498357,69	1,50	43
020_B	Appartementen	197347,67	498357,69	4,50	44
021_A	Appartementen	197346,28	498359,61	1,50	42
021_B	Appartementen	197346,28	498359,61	4,50	43
022_A	Appartementen	197345,86	498363,97	1,50	47
022_B	Appartementen	197345,86	498363,97	4,50	48
023_A	Appartementen	197340,17	498362,63	1,50	26
023_B	Appartementen	197340,17	498362,63	4,50	27
024_A	Appartementen	197331,03	498356,32	1,50	34
024_B	Appartementen	197331,03	498356,32	4,50	36
025_A	Appartementen	197328,82	498351,20	1,50	44
025_B	Appartementen	197328,82	498351,20	4,50	44
026_A	Appartementen	197332,66	498349,71	1,50	30
026_B	Appartementen	197332,66	498349,71	4,50	34
027_A	Appartementen	197333,93	498347,69	1,50	30
027_B	Appartementen	197333,93	498347,69	4,50	34
028_A	Appartementen	197335,42	498341,73	1,50	45
028_B	Appartementen	197335,42	498341,73	4,50	46
029_A	Appartementen	197340,53	498338,43	1,50	31
029_B	Appartementen	197340,53	498338,43	4,50	34
030_A	Appartementen	197341,49	498333,32	1,50	47
030_B	Appartementen	197341,49	498333,32	4,50	48
031_A	Appartementen	197346,17	498330,55	1,50	31
031_B	Appartementen	197346,17	498330,55	4,50	35
032_A	Appartementen	197347,56	498324,59	1,50	49
032_B	Appartementen	197347,56	498324,59	4,50	51
033_A	Appartementen	197352,46	498321,08	1,50	46
033_B	Appartementen	197352,46	498321,08	4,50	48
034_A	Appartementen	197354,16	498318,73	1,50	46
034_B	Appartementen	197354,16	498318,73	4,50	48
035_A	Appartementen	197354,48	498314,48	1,50	51
035_B	Appartementen	197354,48	498314,48	4,50	53
036_A	Appartementen	197359,53	498315,46	1,50	55
036_B	Appartementen	197359,53	498315,46	4,50	56

Alle getoonde dB-waarden zijn A-gewogen

Wezep
28 Appartementen

Rekenresultaten
Zuiderzeestraatweg incl. aftrek art. 110g Wgh

Rapport: Resultatentabel
 Model: Def 2022 Model verkeerslawaaai (excl. maatregelen)
 LAeq totaalresultaten voor toetspunten
 Groep: Zuiderzeestraatweg
 Groepsreductie: Ja

Naam Toetspunt	Omschrijving	X	Y	Hoogte	Lden
011_A	Appartementen	197369,71	498322,41	1,50	49
011_B	Appartementen	197369,71	498322,41	4,50	51
012_A	Appartementen	197371,40	498327,67	1,50	46
012_B	Appartementen	197371,40	498327,67	4,50	48
013_A	Appartementen	197367,89	498328,85	1,50	40
013_B	Appartementen	197367,89	498328,85	4,50	42
014_A	Appartementen	197366,19	498330,97	1,50	40
014_B	Appartementen	197366,19	498330,97	4,50	42
015_A	Appartementen	197364,91	498337,04	1,50	45
015_B	Appartementen	197364,91	498337,04	4,50	46
016_A	Appartementen	197359,91	498340,34	1,50	39
016_B	Appartementen	197359,91	498340,34	4,50	40
017_A	Appartementen	197357,08	498343,91	1,50	38
017_B	Appartementen	197357,08	498343,91	4,50	39
018_A	Appartementen	197354,37	498348,01	1,50	37
018_B	Appartementen	197354,37	498348,01	4,50	39
019_A	Appartementen	197352,88	498353,75	1,50	43
019_B	Appartementen	197352,88	498353,75	4,50	44
020_A	Appartementen	197347,67	498357,69	1,50	38
020_B	Appartementen	197347,67	498357,69	4,50	39
021_A	Appartementen	197346,28	498359,61	1,50	37
021_B	Appartementen	197346,28	498359,61	4,50	38
022_A	Appartementen	197345,86	498363,97	1,50	42
022_B	Appartementen	197345,86	498363,97	4,50	43
023_A	Appartementen	197340,17	498362,63	1,50	21
023_B	Appartementen	197340,17	498362,63	4,50	22
024_A	Appartementen	197331,03	498356,32	1,50	29
024_B	Appartementen	197331,03	498356,32	4,50	31
025_A	Appartementen	197328,82	498351,20	1,50	39
025_B	Appartementen	197328,82	498351,20	4,50	39
026_A	Appartementen	197332,66	498349,71	1,50	25
026_B	Appartementen	197332,66	498349,71	4,50	29
027_A	Appartementen	197333,93	498347,69	1,50	25
027_B	Appartementen	197333,93	498347,69	4,50	29
028_A	Appartementen	197335,42	498341,73	1,50	40
028_B	Appartementen	197335,42	498341,73	4,50	41
029_A	Appartementen	197340,53	498338,43	1,50	26
029_B	Appartementen	197340,53	498338,43	4,50	29
030_A	Appartementen	197341,49	498333,32	1,50	42
030_B	Appartementen	197341,49	498333,32	4,50	43
031_A	Appartementen	197346,17	498330,55	1,50	26
031_B	Appartementen	197346,17	498330,55	4,50	30
032_A	Appartementen	197347,56	498324,59	1,50	44
032_B	Appartementen	197347,56	498324,59	4,50	46
033_A	Appartementen	197352,46	498321,08	1,50	41
033_B	Appartementen	197352,46	498321,08	4,50	43
034_A	Appartementen	197354,16	498318,73	1,50	41
034_B	Appartementen	197354,16	498318,73	4,50	43
035_A	Appartementen	197354,48	498314,48	1,50	46
035_B	Appartementen	197354,48	498314,48	4,50	48
036_A	Appartementen	197359,53	498315,46	1,50	50
036_B	Appartementen	197359,53	498315,46	4,50	51

Alle getoonde dB-waarden zijn A-gewogen

Wezep
28 Appartementen

Rekenresultaten
Cumulatie verkeerslawaaï excl. aftrek art. 110g Wgh

Rapport: Resultatentabel
 Model: Def 2022 Model verkeerslawaaï (excl. maatregelen)
 LAeq totaalresultaten voor toetspunten
 (hoofdgroep)
 Groep: Nee
 Groepsreductie: Nee

Naam Toetspunt	Omschrijving	X	Y	Hoogte	Lden
011_A	Appartementen	197369,71	498322,41	1,50	60
011_B	Appartementen	197369,71	498322,41	4,50	61
012_A	Appartementen	197371,40	498327,67	1,50	63
012_B	Appartementen	197371,40	498327,67	4,50	63
013_A	Appartementen	197367,89	498328,85	1,50	61
013_B	Appartementen	197367,89	498328,85	4,50	61
014_A	Appartementen	197366,19	498330,97	1,50	60
014_B	Appartementen	197366,19	498330,97	4,50	61
015_A	Appartementen	197364,91	498337,04	1,50	63
015_B	Appartementen	197364,91	498337,04	4,50	63
016_A	Appartementen	197359,91	498340,34	1,50	60
016_B	Appartementen	197359,91	498340,34	4,50	61
017_A	Appartementen	197357,08	498343,91	1,50	60
017_B	Appartementen	197357,08	498343,91	4,50	60
018_A	Appartementen	197354,37	498348,01	1,50	60
018_B	Appartementen	197354,37	498348,01	4,50	61
019_A	Appartementen	197352,88	498353,75	1,50	62
019_B	Appartementen	197352,88	498353,75	4,50	63
020_A	Appartementen	197347,67	498357,69	1,50	60
020_B	Appartementen	197347,67	498357,69	4,50	61
021_A	Appartementen	197346,28	498359,61	1,50	61
021_B	Appartementen	197346,28	498359,61	4,50	61
022_A	Appartementen	197345,86	498363,97	1,50	62
022_B	Appartementen	197345,86	498363,97	4,50	63
023_A	Appartementen	197340,17	498362,63	1,50	59
023_B	Appartementen	197340,17	498362,63	4,50	60
024_A	Appartementen	197331,03	498356,32	1,50	46
024_B	Appartementen	197331,03	498356,32	4,50	50
025_A	Appartementen	197328,82	498351,20	1,50	46
025_B	Appartementen	197328,82	498351,20	4,50	49
026_A	Appartementen	197332,66	498349,71	1,50	39
026_B	Appartementen	197332,66	498349,71	4,50	44
027_A	Appartementen	197333,93	498347,69	1,50	38
027_B	Appartementen	197333,93	498347,69	4,50	43
028_A	Appartementen	197335,42	498341,73	1,50	47
028_B	Appartementen	197335,42	498341,73	4,50	50
029_A	Appartementen	197340,53	498338,43	1,50	38
029_B	Appartementen	197340,53	498338,43	4,50	41
030_A	Appartementen	197341,49	498333,32	1,50	48
030_B	Appartementen	197341,49	498333,32	4,50	51
031_A	Appartementen	197346,17	498330,55	1,50	38
031_B	Appartementen	197346,17	498330,55	4,50	41
032_A	Appartementen	197347,56	498324,59	1,50	50
032_B	Appartementen	197347,56	498324,59	4,50	52
033_A	Appartementen	197352,46	498321,08	1,50	48
033_B	Appartementen	197352,46	498321,08	4,50	50
034_A	Appartementen	197354,16	498318,73	1,50	48
034_B	Appartementen	197354,16	498318,73	4,50	50
035_A	Appartementen	197354,48	498314,48	1,50	52
035_B	Appartementen	197354,48	498314,48	4,50	54
036_A	Appartementen	197359,53	498315,46	1,50	55
036_B	Appartementen	197359,53	498315,46	4,50	57

Alle getoonde dB-waarden zijn A-gewogen

**Bijlage 4: Rekenresultaten L_{den} verkeerslawaaï incl. en excl. aftrek art. 110g
(incl. maatregel)**

Wezep
28 Appartementen

Rekenresultaten incl. maatregelen BG scherm VD minus 16 dB
A28 excl. aftrek art. 110g Wgh

Rapport: Resultatentabel
 Model: Def 2022 18-07 Model verkeerslawaaai (maatregelen scherm BG)
 LAeq totaalresultaten voor toetspunten
 Groep: A28
 Groepsreductie: Nee

Naam Toetspunt	Omschrijving	X	Y	Hoogte	Lden
011_A	Appartementen	197369,71	498322,41	1,50	35
011_B	Appartementen	197369,71	498322,41	4,50	40
012_A	Appartementen	197371,40	498327,67	1,50	45
012_B	Appartementen	197371,40	498327,67	4,50	49
013_A	Appartementen	197367,89	498328,85	1,50	38
013_B	Appartementen	197367,89	498328,85	4,50	43
014_A	Appartementen	197366,19	498330,97	1,50	37
014_B	Appartementen	197366,19	498330,97	4,50	41
015_A	Appartementen	197364,91	498337,04	1,50	44
015_B	Appartementen	197364,91	498337,04	4,50	48
016_A	Appartementen	197359,91	498340,34	1,50	37
016_B	Appartementen	197359,91	498340,34	4,50	40
017_A	Appartementen	197357,15	498343,94	1,50	37
017_B	Appartementen	197357,15	498343,94	4,50	40
018_A	Appartementen	197354,37	498348,01	1,50	37
018_B	Appartementen	197354,37	498348,01	4,50	40
019_A	Appartementen	197352,88	498353,75	1,50	44
019_B	Appartementen	197352,88	498353,75	4,50	48
020_A	Appartementen	197347,67	498357,69	1,50	37
020_B	Appartementen	197347,67	498357,69	4,50	41
021_A	Appartementen	197346,28	498359,61	1,50	37
021_B	Appartementen	197346,28	498359,61	4,50	40
022_A	Appartementen	197345,86	498363,97	1,50	43
022_B	Appartementen	197345,86	498363,97	4,50	49
023_A	Appartementen	197340,17	498362,63	1,50	45
023_B	Appartementen	197340,17	498362,63	4,50	49
024_A	Appartementen	197331,03	498356,32	1,50	43
024_B	Appartementen	197331,03	498356,32	4,50	49
025_A	Appartementen	197328,82	498351,20	1,50	41
025_B	Appartementen	197328,82	498351,20	4,50	46
026_A	Appartementen	197332,66	498349,71	1,50	37
026_B	Appartementen	197332,66	498349,71	4,50	41
027_A	Appartementen	197333,93	498347,69	1,50	36
027_B	Appartementen	197333,93	498347,69	4,50	41
028_A	Appartementen	197335,42	498341,73	1,50	42
028_B	Appartementen	197335,42	498341,73	4,50	46
029_A	Appartementen	197340,53	498338,43	1,50	36
029_B	Appartementen	197340,53	498338,43	4,50	39
030_A	Appartementen	197341,49	498333,32	1,50	42
030_B	Appartementen	197341,49	498333,32	4,50	46
031_A	Appartementen	197346,17	498330,55	1,50	35
031_B	Appartementen	197346,17	498330,55	4,50	39
032_A	Appartementen	197347,56	498324,59	1,50	40
032_B	Appartementen	197347,56	498324,59	4,50	45
033_A	Appartementen	197352,46	498321,08	1,50	36
033_B	Appartementen	197352,46	498321,08	4,50	40
034_A	Appartementen	197354,16	498318,73	1,50	36
034_B	Appartementen	197354,16	498318,73	4,50	41
035_A	Appartementen	197354,48	498314,48	1,50	40
035_B	Appartementen	197354,48	498314,48	4,50	45
036_A	Appartementen	197359,53	498315,46	1,50	20
036_B	Appartementen	197359,53	498315,46	4,50	23

Alle getoonde dB-waarden zijn A-gewogen

Wezep
28 Appartementen

Rekenresultaten incl. maatregelen BG scherm VD minus 16 dB
Amperestraat excl. aftrek art. 110g Wgh

Rapport: Resultatentabel
 Model: Def 2022 18-07 Model verkeerslawaai (maatregelen scherm BG)
 LAeq totaalresultaten voor toetspunten
 Groep: Amperestraat
 Groepsreductie: Nee

Naam Toetspunt	Omschrijving	X	Y	Hoogte	Lden
011_A	Appartementen	197369,71	498322,41	1,50	--
011_B	Appartementen	197369,71	498322,41	4,50	--
012_A	Appartementen	197371,40	498327,67	1,50	18
012_B	Appartementen	197371,40	498327,67	4,50	17
013_A	Appartementen	197367,89	498328,85	1,50	11
013_B	Appartementen	197367,89	498328,85	4,50	12
014_A	Appartementen	197366,19	498330,97	1,50	12
014_B	Appartementen	197366,19	498330,97	4,50	11
015_A	Appartementen	197364,91	498337,04	1,50	24
015_B	Appartementen	197364,91	498337,04	4,50	24
016_A	Appartementen	197359,91	498340,34	1,50	12
016_B	Appartementen	197359,91	498340,34	4,50	11
017_A	Appartementen	197357,15	498343,94	1,50	12
017_B	Appartementen	197357,15	498343,94	4,50	11
018_A	Appartementen	197354,37	498348,01	1,50	12
018_B	Appartementen	197354,37	498348,01	4,50	12
019_A	Appartementen	197352,88	498353,75	1,50	19
019_B	Appartementen	197352,88	498353,75	4,50	20
020_A	Appartementen	197347,67	498357,69	1,50	12
020_B	Appartementen	197347,67	498357,69	4,50	14
021_A	Appartementen	197346,28	498359,61	1,50	11
021_B	Appartementen	197346,28	498359,61	4,50	13
022_A	Appartementen	197345,86	498363,97	1,50	18
022_B	Appartementen	197345,86	498363,97	4,50	20
023_A	Appartementen	197340,17	498362,63	1,50	27
023_B	Appartementen	197340,17	498362,63	4,50	28
024_A	Appartementen	197331,03	498356,32	1,50	25
024_B	Appartementen	197331,03	498356,32	4,50	27
025_A	Appartementen	197328,82	498351,20	1,50	21
025_B	Appartementen	197328,82	498351,20	4,50	23
026_A	Appartementen	197332,66	498349,71	1,50	17
026_B	Appartementen	197332,66	498349,71	4,50	19
027_A	Appartementen	197333,93	498347,69	1,50	17
027_B	Appartementen	197333,93	498347,69	4,50	20
028_A	Appartementen	197335,42	498341,73	1,50	20
028_B	Appartementen	197335,42	498341,73	4,50	23
029_A	Appartementen	197340,53	498338,43	1,50	16
029_B	Appartementen	197340,53	498338,43	4,50	17
030_A	Appartementen	197341,49	498333,32	1,50	20
030_B	Appartementen	197341,49	498333,32	4,50	23
031_A	Appartementen	197346,17	498330,55	1,50	16
031_B	Appartementen	197346,17	498330,55	4,50	17
032_A	Appartementen	197347,56	498324,59	1,50	20
032_B	Appartementen	197347,56	498324,59	4,50	23
033_A	Appartementen	197352,46	498321,08	1,50	16
033_B	Appartementen	197352,46	498321,08	4,50	18
034_A	Appartementen	197354,16	498318,73	1,50	15
034_B	Appartementen	197354,16	498318,73	4,50	18
035_A	Appartementen	197354,48	498314,48	1,50	19
035_B	Appartementen	197354,48	498314,48	4,50	22
036_A	Appartementen	197359,53	498315,46	1,50	--
036_B	Appartementen	197359,53	498315,46	4,50	--

Alle getoonde dB-waarden zijn A-gewogen

Wezep
28 Appartementen

Rekenresultaten incl. maatregelen BG scherm VD minus 16 dB
Amperestraat incl. aftrek art. 110g Wgh

Rapport: Resultatentabel
 Model: Def 2022 18-07 Model verkeerslawaai (maatregelen scherm BG)
 LAeq totaalresultaten voor toetspunten
 Groep: Amperestraat
 Groepsreductie: Ja

Naam Toetspunt	Omschrijving	X	Y	Hoogte	Lden
011_A	Appartementen	197369,71	498322,41	1,50	--
011_B	Appartementen	197369,71	498322,41	4,50	--
012_A	Appartementen	197371,40	498327,67	1,50	13
012_B	Appartementen	197371,40	498327,67	4,50	12
013_A	Appartementen	197367,89	498328,85	1,50	6
013_B	Appartementen	197367,89	498328,85	4,50	7
014_A	Appartementen	197366,19	498330,97	1,50	7
014_B	Appartementen	197366,19	498330,97	4,50	6
015_A	Appartementen	197364,91	498337,04	1,50	19
015_B	Appartementen	197364,91	498337,04	4,50	19
016_A	Appartementen	197359,91	498340,34	1,50	7
016_B	Appartementen	197359,91	498340,34	4,50	6
017_A	Appartementen	197357,15	498343,94	1,50	7
017_B	Appartementen	197357,15	498343,94	4,50	6
018_A	Appartementen	197354,37	498348,01	1,50	7
018_B	Appartementen	197354,37	498348,01	4,50	7
019_A	Appartementen	197352,88	498353,75	1,50	14
019_B	Appartementen	197352,88	498353,75	4,50	15
020_A	Appartementen	197347,67	498357,69	1,50	7
020_B	Appartementen	197347,67	498357,69	4,50	9
021_A	Appartementen	197346,28	498359,61	1,50	6
021_B	Appartementen	197346,28	498359,61	4,50	8
022_A	Appartementen	197345,86	498363,97	1,50	13
022_B	Appartementen	197345,86	498363,97	4,50	15
023_A	Appartementen	197340,17	498362,63	1,50	22
023_B	Appartementen	197340,17	498362,63	4,50	23
024_A	Appartementen	197331,03	498356,32	1,50	20
024_B	Appartementen	197331,03	498356,32	4,50	22
025_A	Appartementen	197328,82	498351,20	1,50	16
025_B	Appartementen	197328,82	498351,20	4,50	18
026_A	Appartementen	197332,66	498349,71	1,50	12
026_B	Appartementen	197332,66	498349,71	4,50	14
027_A	Appartementen	197333,93	498347,69	1,50	12
027_B	Appartementen	197333,93	498347,69	4,50	15
028_A	Appartementen	197335,42	498341,73	1,50	15
028_B	Appartementen	197335,42	498341,73	4,50	18
029_A	Appartementen	197340,53	498338,43	1,50	11
029_B	Appartementen	197340,53	498338,43	4,50	12
030_A	Appartementen	197341,49	498333,32	1,50	15
030_B	Appartementen	197341,49	498333,32	4,50	18
031_A	Appartementen	197346,17	498330,55	1,50	11
031_B	Appartementen	197346,17	498330,55	4,50	12
032_A	Appartementen	197347,56	498324,59	1,50	15
032_B	Appartementen	197347,56	498324,59	4,50	18
033_A	Appartementen	197352,46	498321,08	1,50	11
033_B	Appartementen	197352,46	498321,08	4,50	13
034_A	Appartementen	197354,16	498318,73	1,50	10
034_B	Appartementen	197354,16	498318,73	4,50	13
035_A	Appartementen	197354,48	498314,48	1,50	14
035_B	Appartementen	197354,48	498314,48	4,50	17
036_A	Appartementen	197359,53	498315,46	1,50	--
036_B	Appartementen	197359,53	498315,46	4,50	--

Alle getoonde dB-waarden zijn A-gewogen

Wezep
28 Appartementen

Rekenresultaten incl. maatregelen BG scherm VD minus 16 dB
Cumulatie verkeerswegen excl. aftrek art. 110g Wgh

Rapport: Resultatentabel
 Model: Def 2022 18-07 Model verkeerslawaaai (maatregelen scherm BG)
 LAeq totaalresultaten voor toetspunten
 (hoofdgroep)
 Groep: Nee
 Groepsreductie: Nee

Naam Toetspunt	Omschrijving	X	Y	Hoogte	Lden
011_A	Appartementen	197369,71	498322,41	1,50	60
011_B	Appartementen	197369,71	498322,41	4,50	61
012_A	Appartementen	197371,40	498327,67	1,50	55
012_B	Appartementen	197371,40	498327,67	4,50	63
013_A	Appartementen	197367,89	498328,85	1,50	50
013_B	Appartementen	197367,89	498328,85	4,50	61
014_A	Appartementen	197366,19	498330,97	1,50	50
014_B	Appartementen	197366,19	498330,97	4,50	60
015_A	Appartementen	197364,91	498337,04	1,50	53
015_B	Appartementen	197364,91	498337,04	4,50	63
016_A	Appartementen	197359,91	498340,34	1,50	50
016_B	Appartementen	197359,91	498340,34	4,50	60
017_A	Appartementen	197357,15	498343,94	1,50	50
017_B	Appartementen	197357,15	498343,94	4,50	60
018_A	Appartementen	197354,37	498348,01	1,50	50
018_B	Appartementen	197354,37	498348,01	4,50	60
019_A	Appartementen	197352,88	498353,75	1,50	53
019_B	Appartementen	197352,88	498353,75	4,50	63
020_A	Appartementen	197347,67	498357,69	1,50	50
020_B	Appartementen	197347,67	498357,69	4,50	60
021_A	Appartementen	197346,28	498359,61	1,50	50
021_B	Appartementen	197346,28	498359,61	4,50	61
022_A	Appartementen	197345,86	498363,97	1,50	54
022_B	Appartementen	197345,86	498363,97	4,50	63
023_A	Appartementen	197340,17	498362,63	1,50	59
023_B	Appartementen	197340,17	498362,63	4,50	60
024_A	Appartementen	197331,03	498356,32	1,50	46
024_B	Appartementen	197331,03	498356,32	4,50	50
025_A	Appartementen	197328,82	498351,20	1,50	46
025_B	Appartementen	197328,82	498351,20	4,50	49
026_A	Appartementen	197332,66	498349,71	1,50	39
026_B	Appartementen	197332,66	498349,71	4,50	44
027_A	Appartementen	197333,93	498347,69	1,50	38
027_B	Appartementen	197333,93	498347,69	4,50	43
028_A	Appartementen	197335,42	498341,73	1,50	47
028_B	Appartementen	197335,42	498341,73	4,50	50
029_A	Appartementen	197340,53	498338,43	1,50	38
029_B	Appartementen	197340,53	498338,43	4,50	41
030_A	Appartementen	197341,49	498333,32	1,50	48
030_B	Appartementen	197341,49	498333,32	4,50	51
031_A	Appartementen	197346,17	498330,55	1,50	38
031_B	Appartementen	197346,17	498330,55	4,50	41
032_A	Appartementen	197347,56	498324,59	1,50	50
032_B	Appartementen	197347,56	498324,59	4,50	52
033_A	Appartementen	197352,46	498321,08	1,50	48
033_B	Appartementen	197352,46	498321,08	4,50	50
034_A	Appartementen	197354,16	498318,73	1,50	48
034_B	Appartementen	197354,16	498318,73	4,50	50
035_A	Appartementen	197354,48	498314,48	1,50	52
035_B	Appartementen	197354,48	498314,48	4,50	54
036_A	Appartementen	197359,53	498315,46	1,50	55
036_B	Appartementen	197359,53	498315,46	4,50	57

Alle getoonde dB-waarden zijn A-gewogen

Wezep
28 Appartementen

Rekenresultaten incl. maatregelen BG scherm VD minus 16 dB
Duurzaamheidsstraat excl. aftrek art. 110g Wgh

Rapport: Resultatentabel
 Model: Def 2022 18-07 Model verkeerslawaaai (maatregelen scherm BG)
 LAeq totaalresultaten voor toetspunten
 Groep: Duurzaamheidsstraat
 Groepsreductie: Nee

Naam Toetspunt	Omschrijving	X	Y	Hoogte	Lden
011_A	Appartementen	197369,71	498322,41	1,50	13
011_B	Appartementen	197369,71	498322,41	4,50	19
012_A	Appartementen	197371,40	498327,67	1,50	26
012_B	Appartementen	197371,40	498327,67	4,50	29
013_A	Appartementen	197367,89	498328,85	1,50	20
013_B	Appartementen	197367,89	498328,85	4,50	24
014_A	Appartementen	197366,19	498330,97	1,50	20
014_B	Appartementen	197366,19	498330,97	4,50	23
015_A	Appartementen	197364,91	498337,04	1,50	26
015_B	Appartementen	197364,91	498337,04	4,50	28
016_A	Appartementen	197359,91	498340,34	1,50	19
016_B	Appartementen	197359,91	498340,34	4,50	22
017_A	Appartementen	197357,15	498343,94	1,50	19
017_B	Appartementen	197357,15	498343,94	4,50	21
018_A	Appartementen	197354,37	498348,01	1,50	19
018_B	Appartementen	197354,37	498348,01	4,50	21
019_A	Appartementen	197352,88	498353,75	1,50	26
019_B	Appartementen	197352,88	498353,75	4,50	29
020_A	Appartementen	197347,67	498357,69	1,50	20
020_B	Appartementen	197347,67	498357,69	4,50	24
021_A	Appartementen	197346,28	498359,61	1,50	20
021_B	Appartementen	197346,28	498359,61	4,50	24
022_A	Appartementen	197345,86	498363,97	1,50	26
022_B	Appartementen	197345,86	498363,97	4,50	30
023_A	Appartementen	197340,17	498362,63	1,50	26
023_B	Appartementen	197340,17	498362,63	4,50	29
024_A	Appartementen	197331,03	498356,32	1,50	25
024_B	Appartementen	197331,03	498356,32	4,50	28
025_A	Appartementen	197328,82	498351,20	1,50	20
025_B	Appartementen	197328,82	498351,20	4,50	23
026_A	Appartementen	197332,66	498349,71	1,50	12
026_B	Appartementen	197332,66	498349,71	4,50	15
027_A	Appartementen	197333,93	498347,69	1,50	12
027_B	Appartementen	197333,93	498347,69	4,50	17
028_A	Appartementen	197335,42	498341,73	1,50	21
028_B	Appartementen	197335,42	498341,73	4,50	24
029_A	Appartementen	197340,53	498338,43	1,50	12
029_B	Appartementen	197340,53	498338,43	4,50	14
030_A	Appartementen	197341,49	498333,32	1,50	22
030_B	Appartementen	197341,49	498333,32	4,50	25
031_A	Appartementen	197346,17	498330,55	1,50	13
031_B	Appartementen	197346,17	498330,55	4,50	15
032_A	Appartementen	197347,56	498324,59	1,50	21
032_B	Appartementen	197347,56	498324,59	4,50	24
033_A	Appartementen	197352,46	498321,08	1,50	13
033_B	Appartementen	197352,46	498321,08	4,50	15
034_A	Appartementen	197354,16	498318,73	1,50	13
034_B	Appartementen	197354,16	498318,73	4,50	18
035_A	Appartementen	197354,48	498314,48	1,50	21
035_B	Appartementen	197354,48	498314,48	4,50	24
036_A	Appartementen	197359,53	498315,46	1,50	5
036_B	Appartementen	197359,53	498315,46	4,50	7

Alle getoonde dB-waarden zijn A-gewogen

Wezep
28 Appartementen

Rekenresultaten incl. maatregelen BG scherm VD minus 16 dB
Duurzaamheidsstraat incl. aftrek art. 110g Wgh

Rapport: Resultatentabel
 Model: Def 2022 18-07 Model verkeerslawaaai (maatregelen scherm BG)
 LAeq totaalresultaten voor toetspunten
 Groep: Duurzaamheidsstraat
 Groepsreductie: Ja

Naam Toetspunt	Omschrijving	X	Y	Hoogte	Lden
011_A	Appartementen	197369,71	498322,41	1,50	8
011_B	Appartementen	197369,71	498322,41	4,50	14
012_A	Appartementen	197371,40	498327,67	1,50	21
012_B	Appartementen	197371,40	498327,67	4,50	24
013_A	Appartementen	197367,89	498328,85	1,50	15
013_B	Appartementen	197367,89	498328,85	4,50	19
014_A	Appartementen	197366,19	498330,97	1,50	15
014_B	Appartementen	197366,19	498330,97	4,50	18
015_A	Appartementen	197364,91	498337,04	1,50	21
015_B	Appartementen	197364,91	498337,04	4,50	23
016_A	Appartementen	197359,91	498340,34	1,50	14
016_B	Appartementen	197359,91	498340,34	4,50	17
017_A	Appartementen	197357,15	498343,94	1,50	14
017_B	Appartementen	197357,15	498343,94	4,50	16
018_A	Appartementen	197354,37	498348,01	1,50	14
018_B	Appartementen	197354,37	498348,01	4,50	16
019_A	Appartementen	197352,88	498353,75	1,50	21
019_B	Appartementen	197352,88	498353,75	4,50	24
020_A	Appartementen	197347,67	498357,69	1,50	15
020_B	Appartementen	197347,67	498357,69	4,50	19
021_A	Appartementen	197346,28	498359,61	1,50	15
021_B	Appartementen	197346,28	498359,61	4,50	19
022_A	Appartementen	197345,86	498363,97	1,50	21
022_B	Appartementen	197345,86	498363,97	4,50	25
023_A	Appartementen	197340,17	498362,63	1,50	21
023_B	Appartementen	197340,17	498362,63	4,50	24
024_A	Appartementen	197331,03	498356,32	1,50	20
024_B	Appartementen	197331,03	498356,32	4,50	23
025_A	Appartementen	197328,82	498351,20	1,50	15
025_B	Appartementen	197328,82	498351,20	4,50	18
026_A	Appartementen	197332,66	498349,71	1,50	7
026_B	Appartementen	197332,66	498349,71	4,50	10
027_A	Appartementen	197333,93	498347,69	1,50	7
027_B	Appartementen	197333,93	498347,69	4,50	12
028_A	Appartementen	197335,42	498341,73	1,50	16
028_B	Appartementen	197335,42	498341,73	4,50	19
029_A	Appartementen	197340,53	498338,43	1,50	7
029_B	Appartementen	197340,53	498338,43	4,50	9
030_A	Appartementen	197341,49	498333,32	1,50	17
030_B	Appartementen	197341,49	498333,32	4,50	20
031_A	Appartementen	197346,17	498330,55	1,50	8
031_B	Appartementen	197346,17	498330,55	4,50	10
032_A	Appartementen	197347,56	498324,59	1,50	16
032_B	Appartementen	197347,56	498324,59	4,50	19
033_A	Appartementen	197352,46	498321,08	1,50	8
033_B	Appartementen	197352,46	498321,08	4,50	10
034_A	Appartementen	197354,16	498318,73	1,50	8
034_B	Appartementen	197354,16	498318,73	4,50	13
035_A	Appartementen	197354,48	498314,48	1,50	16
035_B	Appartementen	197354,48	498314,48	4,50	19
036_A	Appartementen	197359,53	498315,46	1,50	0
036_B	Appartementen	197359,53	498315,46	4,50	2

Alle getoonde dB-waarden zijn A-gewogen

Wezep
28 Appartementen

Rekenresultaten incl. maatregelen BG scherm VD minus 16 dB
Farenheidstraat excl. aftrek art. 110g Wgh

Rapport: Resultatentabel
 Model: Def 2022 18-07 Model verkeerslawaai (maatregelen scherm BG)
 LAeq totaalresultaten voor toetspunten
 Groep: Farenheidstraat
 Groepsreductie: Nee

Naam Toetspunt	Omschrijving	X	Y	Hoogte	Lden
011_A	Appartementen	197369,71	498322,41	1,50	3
011_B	Appartementen	197369,71	498322,41	4,50	4
012_A	Appartementen	197371,40	498327,67	1,50	22
012_B	Appartementen	197371,40	498327,67	4,50	27
013_A	Appartementen	197367,89	498328,85	1,50	19
013_B	Appartementen	197367,89	498328,85	4,50	26
014_A	Appartementen	197366,19	498330,97	1,50	17
014_B	Appartementen	197366,19	498330,97	4,50	23
015_A	Appartementen	197364,91	498337,04	1,50	21
015_B	Appartementen	197364,91	498337,04	4,50	28
016_A	Appartementen	197359,91	498340,34	1,50	18
016_B	Appartementen	197359,91	498340,34	4,50	24
017_A	Appartementen	197357,15	498343,94	1,50	18
017_B	Appartementen	197357,15	498343,94	4,50	25
018_A	Appartementen	197354,37	498348,01	1,50	16
018_B	Appartementen	197354,37	498348,01	4,50	21
019_A	Appartementen	197352,88	498353,75	1,50	22
019_B	Appartementen	197352,88	498353,75	4,50	30
020_A	Appartementen	197347,67	498357,69	1,50	19
020_B	Appartementen	197347,67	498357,69	4,50	27
021_A	Appartementen	197346,28	498359,61	1,50	20
021_B	Appartementen	197346,28	498359,61	4,50	28
022_A	Appartementen	197345,86	498363,97	1,50	25
022_B	Appartementen	197345,86	498363,97	4,50	31
023_A	Appartementen	197340,17	498362,63	1,50	31
023_B	Appartementen	197340,17	498362,63	4,50	32
024_A	Appartementen	197331,03	498356,32	1,50	15
024_B	Appartementen	197331,03	498356,32	4,50	26
025_A	Appartementen	197328,82	498351,20	1,50	14
025_B	Appartementen	197328,82	498351,20	4,50	23
026_A	Appartementen	197332,66	498349,71	1,50	15
026_B	Appartementen	197332,66	498349,71	4,50	23
027_A	Appartementen	197333,93	498347,69	1,50	11
027_B	Appartementen	197333,93	498347,69	4,50	14
028_A	Appartementen	197335,42	498341,73	1,50	14
028_B	Appartementen	197335,42	498341,73	4,50	22
029_A	Appartementen	197340,53	498338,43	1,50	7
029_B	Appartementen	197340,53	498338,43	4,50	10
030_A	Appartementen	197341,49	498333,32	1,50	17
030_B	Appartementen	197341,49	498333,32	4,50	22
031_A	Appartementen	197346,17	498330,55	1,50	7
031_B	Appartementen	197346,17	498330,55	4,50	10
032_A	Appartementen	197347,56	498324,59	1,50	12
032_B	Appartementen	197347,56	498324,59	4,50	17
033_A	Appartementen	197352,46	498321,08	1,50	6
033_B	Appartementen	197352,46	498321,08	4,50	8
034_A	Appartementen	197354,16	498318,73	1,50	9
034_B	Appartementen	197354,16	498318,73	4,50	11
035_A	Appartementen	197354,48	498314,48	1,50	10
035_B	Appartementen	197354,48	498314,48	4,50	12
036_A	Appartementen	197359,53	498315,46	1,50	-7
036_B	Appartementen	197359,53	498315,46	4,50	-5

Alle getoonde dB-waarden zijn A-gewogen

Wezep
28 Appartementen

Rekenresultaten incl. maatregelen BG scherm VD minus 16 dB
Farendheidstraat incl. aftrek art. 110g Wgh

Rapport: Resultatentabel
 Model: Def 2022 18-07 Model verkeerslawaai (maatregelen scherm BG)
 LAeq totaalresultaten voor toetspunten
 Groep: Farenheidstraat
 Groepsreductie: Ja

Naam Toetspunt	Omschrijving	X	Y	Hoogte	Lden
011_A	Appartementen	197369,71	498322,41	1,50	-2
011_B	Appartementen	197369,71	498322,41	4,50	-1
012_A	Appartementen	197371,40	498327,67	1,50	17
012_B	Appartementen	197371,40	498327,67	4,50	22
013_A	Appartementen	197367,89	498328,85	1,50	14
013_B	Appartementen	197367,89	498328,85	4,50	21
014_A	Appartementen	197366,19	498330,97	1,50	12
014_B	Appartementen	197366,19	498330,97	4,50	18
015_A	Appartementen	197364,91	498337,04	1,50	16
015_B	Appartementen	197364,91	498337,04	4,50	23
016_A	Appartementen	197359,91	498340,34	1,50	13
016_B	Appartementen	197359,91	498340,34	4,50	19
017_A	Appartementen	197357,15	498343,94	1,50	13
017_B	Appartementen	197357,15	498343,94	4,50	20
018_A	Appartementen	197354,37	498348,01	1,50	11
018_B	Appartementen	197354,37	498348,01	4,50	16
019_A	Appartementen	197352,88	498353,75	1,50	17
019_B	Appartementen	197352,88	498353,75	4,50	25
020_A	Appartementen	197347,67	498357,69	1,50	14
020_B	Appartementen	197347,67	498357,69	4,50	22
021_A	Appartementen	197346,28	498359,61	1,50	15
021_B	Appartementen	197346,28	498359,61	4,50	23
022_A	Appartementen	197345,86	498363,97	1,50	20
022_B	Appartementen	197345,86	498363,97	4,50	26
023_A	Appartementen	197340,17	498362,63	1,50	26
023_B	Appartementen	197340,17	498362,63	4,50	27
024_A	Appartementen	197331,03	498356,32	1,50	10
024_B	Appartementen	197331,03	498356,32	4,50	21
025_A	Appartementen	197328,82	498351,20	1,50	9
025_B	Appartementen	197328,82	498351,20	4,50	18
026_A	Appartementen	197332,66	498349,71	1,50	10
026_B	Appartementen	197332,66	498349,71	4,50	18
027_A	Appartementen	197333,93	498347,69	1,50	6
027_B	Appartementen	197333,93	498347,69	4,50	9
028_A	Appartementen	197335,42	498341,73	1,50	9
028_B	Appartementen	197335,42	498341,73	4,50	17
029_A	Appartementen	197340,53	498338,43	1,50	2
029_B	Appartementen	197340,53	498338,43	4,50	5
030_A	Appartementen	197341,49	498333,32	1,50	12
030_B	Appartementen	197341,49	498333,32	4,50	17
031_A	Appartementen	197346,17	498330,55	1,50	2
031_B	Appartementen	197346,17	498330,55	4,50	5
032_A	Appartementen	197347,56	498324,59	1,50	7
032_B	Appartementen	197347,56	498324,59	4,50	12
033_A	Appartementen	197352,46	498321,08	1,50	1
033_B	Appartementen	197352,46	498321,08	4,50	3
034_A	Appartementen	197354,16	498318,73	1,50	4
034_B	Appartementen	197354,16	498318,73	4,50	6
035_A	Appartementen	197354,48	498314,48	1,50	5
035_B	Appartementen	197354,48	498314,48	4,50	7
036_A	Appartementen	197359,53	498315,46	1,50	-12
036_B	Appartementen	197359,53	498315,46	4,50	-10

Alle getoonde dB-waarden zijn A-gewogen

Wezep
28 Appartementen

Rekenresultaten incl. maatregelen BG scherm VD minus 16 dB
Heilooosweg excl. aftrek art. 110g Wgh

Rapport: Resultatentabel
 Model: Def 2022 18-07 Model verkeerslawaai (maatregelen scherm BG)
 LAeq totaalresultaten voor toetspunten
 Groep: Hoelooosweg
 Groepsreductie: Nee

Naam Toetspunt	Omschrijving	X	Y	Hoogte	Lden
011_A	Appartementen	197369,71	498322,41	1,50	24
011_B	Appartementen	197369,71	498322,41	4,50	23
012_A	Appartementen	197371,40	498327,67	1,50	18
012_B	Appartementen	197371,40	498327,67	4,50	23
013_A	Appartementen	197367,89	498328,85	1,50	21
013_B	Appartementen	197367,89	498328,85	4,50	21
014_A	Appartementen	197366,19	498330,97	1,50	19
014_B	Appartementen	197366,19	498330,97	4,50	21
015_A	Appartementen	197364,91	498337,04	1,50	16
015_B	Appartementen	197364,91	498337,04	4,50	19
016_A	Appartementen	197359,91	498340,34	1,50	15
016_B	Appartementen	197359,91	498340,34	4,50	19
017_A	Appartementen	197357,15	498343,94	1,50	15
017_B	Appartementen	197357,15	498343,94	4,50	19
018_A	Appartementen	197354,37	498348,01	1,50	15
018_B	Appartementen	197354,37	498348,01	4,50	21
019_A	Appartementen	197352,88	498353,75	1,50	16
019_B	Appartementen	197352,88	498353,75	4,50	22
020_A	Appartementen	197347,67	498357,69	1,50	16
020_B	Appartementen	197347,67	498357,69	4,50	22
021_A	Appartementen	197346,28	498359,61	1,50	15
021_B	Appartementen	197346,28	498359,61	4,50	21
022_A	Appartementen	197345,86	498363,97	1,50	14
022_B	Appartementen	197345,86	498363,97	4,50	21
023_A	Appartementen	197340,17	498362,63	1,50	0
023_B	Appartementen	197340,17	498362,63	4,50	1
024_A	Appartementen	197331,03	498356,32	1,50	13
024_B	Appartementen	197331,03	498356,32	4,50	15
025_A	Appartementen	197328,82	498351,20	1,50	13
025_B	Appartementen	197328,82	498351,20	4,50	17
026_A	Appartementen	197332,66	498349,71	1,50	11
026_B	Appartementen	197332,66	498349,71	4,50	14
027_A	Appartementen	197333,93	498347,69	1,50	12
027_B	Appartementen	197333,93	498347,69	4,50	15
028_A	Appartementen	197335,42	498341,73	1,50	14
028_B	Appartementen	197335,42	498341,73	4,50	18
029_A	Appartementen	197340,53	498338,43	1,50	11
029_B	Appartementen	197340,53	498338,43	4,50	14
030_A	Appartementen	197341,49	498333,32	1,50	14
030_B	Appartementen	197341,49	498333,32	4,50	17
031_A	Appartementen	197346,17	498330,55	1,50	12
031_B	Appartementen	197346,17	498330,55	4,50	15
032_A	Appartementen	197347,56	498324,59	1,50	19
032_B	Appartementen	197347,56	498324,59	4,50	20
033_A	Appartementen	197352,46	498321,08	1,50	24
033_B	Appartementen	197352,46	498321,08	4,50	25
034_A	Appartementen	197354,16	498318,73	1,50	26
034_B	Appartementen	197354,16	498318,73	4,50	26
035_A	Appartementen	197354,48	498314,48	1,50	30
035_B	Appartementen	197354,48	498314,48	4,50	30
036_A	Appartementen	197359,53	498315,46	1,50	34
036_B	Appartementen	197359,53	498315,46	4,50	34

Alle getoonde dB-waarden zijn A-gewogen

Wezep
28 Appartementen

Rekenresultaten incl. maatregelen BG scherm VD minus 16 dB
Heiloosweg incl. aftrek art. 110g Wgh

Rapport: Resultatentabel
 Model: Def 2022 18-07 Model verkeerslawaai (maatregelen scherm BG)
 LAeq totaalresultaten voor toetspunten
 Groep: Hoeloosweg
 Groepsreductie: Ja

Naam Toetspunt	Omschrijving	X	Y	Hoogte	Lden
011_A	Appartementen	197369,71	498322,41	1,50	19
011_B	Appartementen	197369,71	498322,41	4,50	18
012_A	Appartementen	197371,40	498327,67	1,50	13
012_B	Appartementen	197371,40	498327,67	4,50	18
013_A	Appartementen	197367,89	498328,85	1,50	16
013_B	Appartementen	197367,89	498328,85	4,50	16
014_A	Appartementen	197366,19	498330,97	1,50	14
014_B	Appartementen	197366,19	498330,97	4,50	16
015_A	Appartementen	197364,91	498337,04	1,50	11
015_B	Appartementen	197364,91	498337,04	4,50	14
016_A	Appartementen	197359,91	498340,34	1,50	10
016_B	Appartementen	197359,91	498340,34	4,50	14
017_A	Appartementen	197357,15	498343,94	1,50	10
017_B	Appartementen	197357,15	498343,94	4,50	14
018_A	Appartementen	197354,37	498348,01	1,50	10
018_B	Appartementen	197354,37	498348,01	4,50	16
019_A	Appartementen	197352,88	498353,75	1,50	11
019_B	Appartementen	197352,88	498353,75	4,50	17
020_A	Appartementen	197347,67	498357,69	1,50	11
020_B	Appartementen	197347,67	498357,69	4,50	17
021_A	Appartementen	197346,28	498359,61	1,50	10
021_B	Appartementen	197346,28	498359,61	4,50	16
022_A	Appartementen	197345,86	498363,97	1,50	9
022_B	Appartementen	197345,86	498363,97	4,50	16
023_A	Appartementen	197340,17	498362,63	1,50	-5
023_B	Appartementen	197340,17	498362,63	4,50	-4
024_A	Appartementen	197331,03	498356,32	1,50	8
024_B	Appartementen	197331,03	498356,32	4,50	10
025_A	Appartementen	197328,82	498351,20	1,50	8
025_B	Appartementen	197328,82	498351,20	4,50	12
026_A	Appartementen	197332,66	498349,71	1,50	6
026_B	Appartementen	197332,66	498349,71	4,50	9
027_A	Appartementen	197333,93	498347,69	1,50	7
027_B	Appartementen	197333,93	498347,69	4,50	10
028_A	Appartementen	197335,42	498341,73	1,50	9
028_B	Appartementen	197335,42	498341,73	4,50	13
029_A	Appartementen	197340,53	498338,43	1,50	6
029_B	Appartementen	197340,53	498338,43	4,50	9
030_A	Appartementen	197341,49	498333,32	1,50	9
030_B	Appartementen	197341,49	498333,32	4,50	12
031_A	Appartementen	197346,17	498330,55	1,50	7
031_B	Appartementen	197346,17	498330,55	4,50	10
032_A	Appartementen	197347,56	498324,59	1,50	14
032_B	Appartementen	197347,56	498324,59	4,50	15
033_A	Appartementen	197352,46	498321,08	1,50	19
033_B	Appartementen	197352,46	498321,08	4,50	20
034_A	Appartementen	197354,16	498318,73	1,50	21
034_B	Appartementen	197354,16	498318,73	4,50	21
035_A	Appartementen	197354,48	498314,48	1,50	25
035_B	Appartementen	197354,48	498314,48	4,50	25
036_A	Appartementen	197359,53	498315,46	1,50	29
036_B	Appartementen	197359,53	498315,46	4,50	29

Alle getoonde dB-waarden zijn A-gewogen

Wezep
28 Appartementen

Rekenresultaten incl. maatregelen BG scherm VD minus 16 dB
Oudeweg excl. aftrek art. 110g Wgh

Rapport: Resultatentabel
 Model: Def 2022 18-07 Model verkeerslawaaai (maatregelen scherm BG)
 LAeq totaalresultaten voor toetspunten
 Groep: Oude weg
 Groepsreductie: Nee

Naam Toetspunt	Omschrijving	X	Y	Hoogte	Lden
011_A	Appartementen	197369,71	498322,41	1,50	30
011_B	Appartementen	197369,71	498322,41	4,50	32
012_A	Appartementen	197371,40	498327,67	1,50	22
012_B	Appartementen	197371,40	498327,67	4,50	30
013_A	Appartementen	197367,89	498328,85	1,50	22
013_B	Appartementen	197367,89	498328,85	4,50	29
014_A	Appartementen	197366,19	498330,97	1,50	22
014_B	Appartementen	197366,19	498330,97	4,50	29
015_A	Appartementen	197364,91	498337,04	1,50	21
015_B	Appartementen	197364,91	498337,04	4,50	29
016_A	Appartementen	197359,91	498340,34	1,50	20
016_B	Appartementen	197359,91	498340,34	4,50	27
017_A	Appartementen	197357,15	498343,94	1,50	19
017_B	Appartementen	197357,15	498343,94	4,50	26
018_A	Appartementen	197354,37	498348,01	1,50	17
018_B	Appartementen	197354,37	498348,01	4,50	22
019_A	Appartementen	197352,88	498353,75	1,50	17
019_B	Appartementen	197352,88	498353,75	4,50	21
020_A	Appartementen	197347,67	498357,69	1,50	16
020_B	Appartementen	197347,67	498357,69	4,50	18
021_A	Appartementen	197346,28	498359,61	1,50	17
021_B	Appartementen	197346,28	498359,61	4,50	20
022_A	Appartementen	197345,86	498363,97	1,50	19
022_B	Appartementen	197345,86	498363,97	4,50	23
023_A	Appartementen	197340,17	498362,63	1,50	19
023_B	Appartementen	197340,17	498362,63	4,50	20
024_A	Appartementen	197331,03	498356,32	1,50	11
024_B	Appartementen	197331,03	498356,32	4,50	14
025_A	Appartementen	197328,82	498351,20	1,50	9
025_B	Appartementen	197328,82	498351,20	4,50	13
026_A	Appartementen	197332,66	498349,71	1,50	8
026_B	Appartementen	197332,66	498349,71	4,50	13
027_A	Appartementen	197333,93	498347,69	1,50	10
027_B	Appartementen	197333,93	498347,69	4,50	14
028_A	Appartementen	197335,42	498341,73	1,50	11
028_B	Appartementen	197335,42	498341,73	4,50	15
029_A	Appartementen	197340,53	498338,43	1,50	11
029_B	Appartementen	197340,53	498338,43	4,50	15
030_A	Appartementen	197341,49	498333,32	1,50	11
030_B	Appartementen	197341,49	498333,32	4,50	15
031_A	Appartementen	197346,17	498330,55	1,50	11
031_B	Appartementen	197346,17	498330,55	4,50	16
032_A	Appartementen	197347,56	498324,59	1,50	12
032_B	Appartementen	197347,56	498324,59	4,50	16
033_A	Appartementen	197352,46	498321,08	1,50	11
033_B	Appartementen	197352,46	498321,08	4,50	16
034_A	Appartementen	197354,16	498318,73	1,50	11
034_B	Appartementen	197354,16	498318,73	4,50	15
035_A	Appartementen	197354,48	498314,48	1,50	10
035_B	Appartementen	197354,48	498314,48	4,50	14
036_A	Appartementen	197359,53	498315,46	1,50	23
036_B	Appartementen	197359,53	498315,46	4,50	23

Alle getoonde dB-waarden zijn A-gewogen

Wezep
28 Appartementen

Rekenresultaten incl. maatregelen BG scherm VD minus 16 dB
Oudeweg incl. aftrek art. 110g Wgh

Rapport: Resultatentabel
Model: Def 2022 18-07 Model verkeerslawaai (maatregelen scherm BG)
L'Aeq totaalresultaten voor toetspunten
Groep: Oude weg
Groepsreductie: Ja

Naam Toetspunt	Omschrijving	X	Y	Hoogte	Lden
011_A	Appartementen	197369,71	498322,41	1,50	25
011_B	Appartementen	197369,71	498322,41	4,50	27
012_A	Appartementen	197371,40	498327,67	1,50	17
012_B	Appartementen	197371,40	498327,67	4,50	25
013_A	Appartementen	197367,89	498328,85	1,50	17
013_B	Appartementen	197367,89	498328,85	4,50	24
014_A	Appartementen	197366,19	498330,97	1,50	17
014_B	Appartementen	197366,19	498330,97	4,50	24
015_A	Appartementen	197364,91	498337,04	1,50	16
015_B	Appartementen	197364,91	498337,04	4,50	24
016_A	Appartementen	197359,91	498340,34	1,50	15
016_B	Appartementen	197359,91	498340,34	4,50	22
017_A	Appartementen	197357,15	498343,94	1,50	14
017_B	Appartementen	197357,15	498343,94	4,50	21
018_A	Appartementen	197354,37	498348,01	1,50	12
018_B	Appartementen	197354,37	498348,01	4,50	17
019_A	Appartementen	197352,88	498353,75	1,50	12
019_B	Appartementen	197352,88	498353,75	4,50	16
020_A	Appartementen	197347,67	498357,69	1,50	11
020_B	Appartementen	197347,67	498357,69	4,50	13
021_A	Appartementen	197346,28	498359,61	1,50	12
021_B	Appartementen	197346,28	498359,61	4,50	15
022_A	Appartementen	197345,86	498363,97	1,50	14
022_B	Appartementen	197345,86	498363,97	4,50	18
023_A	Appartementen	197340,17	498362,63	1,50	14
023_B	Appartementen	197340,17	498362,63	4,50	15
024_A	Appartementen	197331,03	498356,32	1,50	6
024_B	Appartementen	197331,03	498356,32	4,50	9
025_A	Appartementen	197328,82	498351,20	1,50	4
025_B	Appartementen	197328,82	498351,20	4,50	8
026_A	Appartementen	197332,66	498349,71	1,50	4
026_B	Appartementen	197332,66	498349,71	4,50	8
027_A	Appartementen	197333,93	498347,69	1,50	5
027_B	Appartementen	197333,93	498347,69	4,50	9
028_A	Appartementen	197335,42	498341,73	1,50	6
028_B	Appartementen	197335,42	498341,73	4,50	10
029_A	Appartementen	197340,53	498338,43	1,50	6
029_B	Appartementen	197340,53	498338,43	4,50	10
030_A	Appartementen	197341,49	498333,32	1,50	6
030_B	Appartementen	197341,49	498333,32	4,50	10
031_A	Appartementen	197346,17	498330,55	1,50	6
031_B	Appartementen	197346,17	498330,55	4,50	11
032_A	Appartementen	197347,56	498324,59	1,50	7
032_B	Appartementen	197347,56	498324,59	4,50	11
033_A	Appartementen	197352,46	498321,08	1,50	6
033_B	Appartementen	197352,46	498321,08	4,50	11
034_A	Appartementen	197354,16	498318,73	1,50	6
034_B	Appartementen	197354,16	498318,73	4,50	10
035_A	Appartementen	197354,48	498314,48	1,50	5
035_B	Appartementen	197354,48	498314,48	4,50	9
036_A	Appartementen	197359,53	498315,46	1,50	18
036_B	Appartementen	197359,53	498315,46	4,50	18

Alle getoonde dB-waarden zijn A-gewogen

Wezep
28 Appartementen

Rekenresultaten incl. maatregelen BG scherm VD minus 16 dB
Rondweg excl. aftrek art. 110g Wgh

Rapport: Resultatentabel
Model: Def 2022 18-07 Model verkeerslawaai (maatregelen scherm BG)
L'Aeq totaalresultaten voor toetspunten
Groep: Rondweg
Groepsreductie: Nee

Naam Toetspunt	Omschrijving	X	Y	Hoogte	Lden
011_A	Appartementen	197369,71	498322,41	1,50	59
011_B	Appartementen	197369,71	498322,41	4,50	60
012_A	Appartementen	197371,40	498327,67	1,50	53
012_B	Appartementen	197371,40	498327,67	4,50	62
013_A	Appartementen	197367,89	498328,85	1,50	50
013_B	Appartementen	197367,89	498328,85	4,50	60
014_A	Appartementen	197366,19	498330,97	1,50	49
014_B	Appartementen	197366,19	498330,97	4,50	60
015_A	Appartementen	197364,91	498337,04	1,50	52
015_B	Appartementen	197364,91	498337,04	4,50	63
016_A	Appartementen	197359,91	498340,34	1,50	49
016_B	Appartementen	197359,91	498340,34	4,50	60
017_A	Appartementen	197357,15	498343,94	1,50	49
017_B	Appartementen	197357,15	498343,94	4,50	60
018_A	Appartementen	197354,37	498348,01	1,50	49
018_B	Appartementen	197354,37	498348,01	4,50	60
019_A	Appartementen	197352,88	498353,75	1,50	52
019_B	Appartementen	197352,88	498353,75	4,50	62
020_A	Appartementen	197347,67	498357,69	1,50	50
020_B	Appartementen	197347,67	498357,69	4,50	60
021_A	Appartementen	197346,28	498359,61	1,50	50
021_B	Appartementen	197346,28	498359,61	4,50	60
022_A	Appartementen	197345,86	498363,97	1,50	53
022_B	Appartementen	197345,86	498363,97	4,50	62
023_A	Appartementen	197340,17	498362,63	1,50	59
023_B	Appartementen	197340,17	498362,63	4,50	60
024_A	Appartementen	197331,03	498356,32	1,50	41
024_B	Appartementen	197331,03	498356,32	4,50	44
025_A	Appartementen	197328,82	498351,20	1,50	36
025_B	Appartementen	197328,82	498351,20	4,50	41
026_A	Appartementen	197332,66	498349,71	1,50	32
026_B	Appartementen	197332,66	498349,71	4,50	38
027_A	Appartementen	197333,93	498347,69	1,50	31
027_B	Appartementen	197333,93	498347,69	4,50	35
028_A	Appartementen	197335,42	498341,73	1,50	35
028_B	Appartementen	197335,42	498341,73	4,50	40
029_A	Appartementen	197340,53	498338,43	1,50	28
029_B	Appartementen	197340,53	498338,43	4,50	31
030_A	Appartementen	197341,49	498333,32	1,50	37
030_B	Appartementen	197341,49	498333,32	4,50	41
031_A	Appartementen	197346,17	498330,55	1,50	28
031_B	Appartementen	197346,17	498330,55	4,50	31
032_A	Appartementen	197347,56	498324,59	1,50	41
032_B	Appartementen	197347,56	498324,59	4,50	44
033_A	Appartementen	197352,46	498321,08	1,50	43
033_B	Appartementen	197352,46	498321,08	4,50	45
034_A	Appartementen	197354,16	498318,73	1,50	41
034_B	Appartementen	197354,16	498318,73	4,50	43
035_A	Appartementen	197354,48	498314,48	1,50	43
035_B	Appartementen	197354,48	498314,48	4,50	45
036_A	Appartementen	197359,53	498315,46	1,50	42
036_B	Appartementen	197359,53	498315,46	4,50	43

Alle getoonde dB-waarden zijn A-gewogen

Wezep
28 Appartementen

Rekenresultaten incl. maatregelen BG scherm VD minus 16 dB
Rondweg incl. aftrek art. 110g Wgh

Rapport: Resultatentabel
 Model: Def 2022 18-07 Model verkeerslawaai (maatregelen scherm BG)
 LAeq totaalresultaten voor toetspunten
 Groep: Rondweg
 Groepsreductie: Ja

Naam Toetspunt	Omschrijving	X	Y	Hoogte	Lden
011_A	Appartementen	197369,71	498322,41	1,50	54
011_B	Appartementen	197369,71	498322,41	4,50	55
012_A	Appartementen	197371,40	498327,67	1,50	48
012_B	Appartementen	197371,40	498327,67	4,50	57
013_A	Appartementen	197367,89	498328,85	1,50	45
013_B	Appartementen	197367,89	498328,85	4,50	55
014_A	Appartementen	197366,19	498330,97	1,50	44
014_B	Appartementen	197366,19	498330,97	4,50	55
015_A	Appartementen	197364,91	498337,04	1,50	47
015_B	Appartementen	197364,91	498337,04	4,50	58
016_A	Appartementen	197359,91	498340,34	1,50	44
016_B	Appartementen	197359,91	498340,34	4,50	55
017_A	Appartementen	197357,15	498343,94	1,50	44
017_B	Appartementen	197357,15	498343,94	4,50	55
018_A	Appartementen	197354,37	498348,01	1,50	44
018_B	Appartementen	197354,37	498348,01	4,50	55
019_A	Appartementen	197352,88	498353,75	1,50	47
019_B	Appartementen	197352,88	498353,75	4,50	57
020_A	Appartementen	197347,67	498357,69	1,50	45
020_B	Appartementen	197347,67	498357,69	4,50	55
021_A	Appartementen	197346,28	498359,61	1,50	45
021_B	Appartementen	197346,28	498359,61	4,50	55
022_A	Appartementen	197345,86	498363,97	1,50	48
022_B	Appartementen	197345,86	498363,97	4,50	57
023_A	Appartementen	197340,17	498362,63	1,50	54
023_B	Appartementen	197340,17	498362,63	4,50	55
024_A	Appartementen	197331,03	498356,32	1,50	36
024_B	Appartementen	197331,03	498356,32	4,50	39
025_A	Appartementen	197328,82	498351,20	1,50	31
025_B	Appartementen	197328,82	498351,20	4,50	36
026_A	Appartementen	197332,66	498349,71	1,50	27
026_B	Appartementen	197332,66	498349,71	4,50	33
027_A	Appartementen	197333,93	498347,69	1,50	26
027_B	Appartementen	197333,93	498347,69	4,50	30
028_A	Appartementen	197335,42	498341,73	1,50	30
028_B	Appartementen	197335,42	498341,73	4,50	35
029_A	Appartementen	197340,53	498338,43	1,50	23
029_B	Appartementen	197340,53	498338,43	4,50	26
030_A	Appartementen	197341,49	498333,32	1,50	32
030_B	Appartementen	197341,49	498333,32	4,50	36
031_A	Appartementen	197346,17	498330,55	1,50	23
031_B	Appartementen	197346,17	498330,55	4,50	26
032_A	Appartementen	197347,56	498324,59	1,50	36
032_B	Appartementen	197347,56	498324,59	4,50	39
033_A	Appartementen	197352,46	498321,08	1,50	38
033_B	Appartementen	197352,46	498321,08	4,50	40
034_A	Appartementen	197354,16	498318,73	1,50	36
034_B	Appartementen	197354,16	498318,73	4,50	38
035_A	Appartementen	197354,48	498314,48	1,50	38
035_B	Appartementen	197354,48	498314,48	4,50	40
036_A	Appartementen	197359,53	498315,46	1,50	37
036_B	Appartementen	197359,53	498315,46	4,50	38

Alle getoonde dB-waarden zijn A-gewogen

Wezep
28 Appartementen

Rekenresultaten incl. maatregelen BG scherm VD minus 16 dB
Voskuilerdijk excl. aftrek art. 110g Wgh

Rapport: Resultatentabel
 Model: Def 2022 18-07 Model verkeerslawaai (maatregelen scherm BG)
 LAeq totaalresultaten voor toetspunten
 Groep: Voskuilerdijk
 Groepsreductie: Nee

Naam Toetspunt	Omschrijving	X	Y	Hoogte	Lden
011_A	Appartementen	197369,71	498322,41	1,50	28
011_B	Appartementen	197369,71	498322,41	4,50	29
012_A	Appartementen	197371,40	498327,67	1,50	23
012_B	Appartementen	197371,40	498327,67	4,50	29
013_A	Appartementen	197367,89	498328,85	1,50	21
013_B	Appartementen	197367,89	498328,85	4,50	28
014_A	Appartementen	197366,19	498330,97	1,50	20
014_B	Appartementen	197366,19	498330,97	4,50	26
015_A	Appartementen	197364,91	498337,04	1,50	23
015_B	Appartementen	197364,91	498337,04	4,50	30
016_A	Appartementen	197359,91	498340,34	1,50	20
016_B	Appartementen	197359,91	498340,34	4,50	26
017_A	Appartementen	197357,15	498343,94	1,50	22
017_B	Appartementen	197357,15	498343,94	4,50	28
018_A	Appartementen	197354,37	498348,01	1,50	23
018_B	Appartementen	197354,37	498348,01	4,50	30
019_A	Appartementen	197352,88	498353,75	1,50	22
019_B	Appartementen	197352,88	498353,75	4,50	29
020_A	Appartementen	197347,67	498357,69	1,50	21
020_B	Appartementen	197347,67	498357,69	4,50	28
021_A	Appartementen	197346,28	498359,61	1,50	22
021_B	Appartementen	197346,28	498359,61	4,50	28
022_A	Appartementen	197345,86	498363,97	1,50	24
022_B	Appartementen	197345,86	498363,97	4,50	31
023_A	Appartementen	197340,17	498362,63	1,50	29
023_B	Appartementen	197340,17	498362,63	4,50	30
024_A	Appartementen	197331,03	498356,32	1,50	20
024_B	Appartementen	197331,03	498356,32	4,50	23
025_A	Appartementen	197328,82	498351,20	1,50	14
025_B	Appartementen	197328,82	498351,20	4,50	18
026_A	Appartementen	197332,66	498349,71	1,50	12
026_B	Appartementen	197332,66	498349,71	4,50	14
027_A	Appartementen	197333,93	498347,69	1,50	11
027_B	Appartementen	197333,93	498347,69	4,50	14
028_A	Appartementen	197335,42	498341,73	1,50	12
028_B	Appartementen	197335,42	498341,73	4,50	15
029_A	Appartementen	197340,53	498338,43	1,50	13
029_B	Appartementen	197340,53	498338,43	4,50	15
030_A	Appartementen	197341,49	498333,32	1,50	13
030_B	Appartementen	197341,49	498333,32	4,50	15
031_A	Appartementen	197346,17	498330,55	1,50	12
031_B	Appartementen	197346,17	498330,55	4,50	15
032_A	Appartementen	197347,56	498324,59	1,50	13
032_B	Appartementen	197347,56	498324,59	4,50	16
033_A	Appartementen	197352,46	498321,08	1,50	13
033_B	Appartementen	197352,46	498321,08	4,50	16
034_A	Appartementen	197354,16	498318,73	1,50	13
034_B	Appartementen	197354,16	498318,73	4,50	16
035_A	Appartementen	197354,48	498314,48	1,50	13
035_B	Appartementen	197354,48	498314,48	4,50	16
036_A	Appartementen	197359,53	498315,46	1,50	18
036_B	Appartementen	197359,53	498315,46	4,50	19

Alle getoonde dB-waarden zijn A-gewogen

Wezep
28 Appartementen

Rekenresultaten incl. maatregelen BG scherm VD minus 16 dB
Voskuilerdijk incl. aftrek art. 110g Wgh

Rapport: Resultatentabel
 Model: Def 2022 18-07 Model verkeerslawaaai (maatregelen scherm BG)
 LAeq totaalresultaten voor toetspunten
 Groep: Voskuilerdijk
 Groepsreductie: Ja

Naam Toetspunt	Omschrijving	X	Y	Hoogte	Lden
011_A	Appartementen	197369,71	498322,41	1,50	23
011_B	Appartementen	197369,71	498322,41	4,50	24
012_A	Appartementen	197371,40	498327,67	1,50	18
012_B	Appartementen	197371,40	498327,67	4,50	24
013_A	Appartementen	197367,89	498328,85	1,50	16
013_B	Appartementen	197367,89	498328,85	4,50	23
014_A	Appartementen	197366,19	498330,97	1,50	15
014_B	Appartementen	197366,19	498330,97	4,50	21
015_A	Appartementen	197364,91	498337,04	1,50	18
015_B	Appartementen	197364,91	498337,04	4,50	25
016_A	Appartementen	197359,91	498340,34	1,50	15
016_B	Appartementen	197359,91	498340,34	4,50	21
017_A	Appartementen	197357,15	498343,94	1,50	17
017_B	Appartementen	197357,15	498343,94	4,50	23
018_A	Appartementen	197354,37	498348,01	1,50	18
018_B	Appartementen	197354,37	498348,01	4,50	25
019_A	Appartementen	197352,88	498353,75	1,50	17
019_B	Appartementen	197352,88	498353,75	4,50	24
020_A	Appartementen	197347,67	498357,69	1,50	16
020_B	Appartementen	197347,67	498357,69	4,50	23
021_A	Appartementen	197346,28	498359,61	1,50	17
021_B	Appartementen	197346,28	498359,61	4,50	23
022_A	Appartementen	197345,86	498363,97	1,50	19
022_B	Appartementen	197345,86	498363,97	4,50	26
023_A	Appartementen	197340,17	498362,63	1,50	24
023_B	Appartementen	197340,17	498362,63	4,50	25
024_A	Appartementen	197331,03	498356,32	1,50	15
024_B	Appartementen	197331,03	498356,32	4,50	18
025_A	Appartementen	197328,82	498351,20	1,50	9
025_B	Appartementen	197328,82	498351,20	4,50	13
026_A	Appartementen	197332,66	498349,71	1,50	7
026_B	Appartementen	197332,66	498349,71	4,50	9
027_A	Appartementen	197333,93	498347,69	1,50	6
027_B	Appartementen	197333,93	498347,69	4,50	9
028_A	Appartementen	197335,42	498341,73	1,50	7
028_B	Appartementen	197335,42	498341,73	4,50	10
029_A	Appartementen	197340,53	498338,43	1,50	8
029_B	Appartementen	197340,53	498338,43	4,50	10
030_A	Appartementen	197341,49	498333,32	1,50	8
030_B	Appartementen	197341,49	498333,32	4,50	10
031_A	Appartementen	197346,17	498330,55	1,50	7
031_B	Appartementen	197346,17	498330,55	4,50	10
032_A	Appartementen	197347,56	498324,59	1,50	8
032_B	Appartementen	197347,56	498324,59	4,50	11
033_A	Appartementen	197352,46	498321,08	1,50	8
033_B	Appartementen	197352,46	498321,08	4,50	11
034_A	Appartementen	197354,16	498318,73	1,50	8
034_B	Appartementen	197354,16	498318,73	4,50	11
035_A	Appartementen	197354,48	498314,48	1,50	8
035_B	Appartementen	197354,48	498314,48	4,50	11
036_A	Appartementen	197359,53	498315,46	1,50	13
036_B	Appartementen	197359,53	498315,46	4,50	14

Alle getoonde dB-waarden zijn A-gewogen

Wezep
28 Appartementen

Rekenresultaten incl. maatregelen BG scherm VD minus 16 dB
Voskuilersteeg excl. aftrek art. 110g Wgh

Rapport: Resultatentabel
 Model: Def 2022 18-07 Model verkeerslawaai (maatregelen scherm BG)
 LAeq totaalresultaten voor toetspunten
 Groep: Voskuilersteeg
 Groepsreductie: Nee

Naam Toetspunt	Omschrijving	X	Y	Hoogte	Lden
011_A	Appartementen	197369,71	498322,41	1,50	24
011_B	Appartementen	197369,71	498322,41	4,50	26
012_A	Appartementen	197371,40	498327,67	1,50	20
012_B	Appartementen	197371,40	498327,67	4,50	27
013_A	Appartementen	197367,89	498328,85	1,50	22
013_B	Appartementen	197367,89	498328,85	4,50	28
014_A	Appartementen	197366,19	498330,97	1,50	23
014_B	Appartementen	197366,19	498330,97	4,50	30
015_A	Appartementen	197364,91	498337,04	1,50	23
015_B	Appartementen	197364,91	498337,04	4,50	31
016_A	Appartementen	197359,91	498340,34	1,50	25
016_B	Appartementen	197359,91	498340,34	4,50	32
017_A	Appartementen	197357,15	498343,94	1,50	24
017_B	Appartementen	197357,15	498343,94	4,50	32
018_A	Appartementen	197354,37	498348,01	1,50	23
018_B	Appartementen	197354,37	498348,01	4,50	31
019_A	Appartementen	197352,88	498353,75	1,50	24
019_B	Appartementen	197352,88	498353,75	4,50	32
020_A	Appartementen	197347,67	498357,69	1,50	26
020_B	Appartementen	197347,67	498357,69	4,50	34
021_A	Appartementen	197346,28	498359,61	1,50	26
021_B	Appartementen	197346,28	498359,61	4,50	34
022_A	Appartementen	197345,86	498363,97	1,50	26
022_B	Appartementen	197345,86	498363,97	4,50	32
023_A	Appartementen	197340,17	498362,63	1,50	17
023_B	Appartementen	197340,17	498362,63	4,50	21
024_A	Appartementen	197331,03	498356,32	1,50	17
024_B	Appartementen	197331,03	498356,32	4,50	20
025_A	Appartementen	197328,82	498351,20	1,50	14
025_B	Appartementen	197328,82	498351,20	4,50	18
026_A	Appartementen	197332,66	498349,71	1,50	13
026_B	Appartementen	197332,66	498349,71	4,50	17
027_A	Appartementen	197333,93	498347,69	1,50	13
027_B	Appartementen	197333,93	498347,69	4,50	17
028_A	Appartementen	197335,42	498341,73	1,50	14
028_B	Appartementen	197335,42	498341,73	4,50	18
029_A	Appartementen	197340,53	498338,43	1,50	13
029_B	Appartementen	197340,53	498338,43	4,50	17
030_A	Appartementen	197341,49	498333,32	1,50	14
030_B	Appartementen	197341,49	498333,32	4,50	18
031_A	Appartementen	197346,17	498330,55	1,50	13
031_B	Appartementen	197346,17	498330,55	4,50	17
032_A	Appartementen	197347,56	498324,59	1,50	14
032_B	Appartementen	197347,56	498324,59	4,50	17
033_A	Appartementen	197352,46	498321,08	1,50	15
033_B	Appartementen	197352,46	498321,08	4,50	18
034_A	Appartementen	197354,16	498318,73	1,50	18
034_B	Appartementen	197354,16	498318,73	4,50	20
035_A	Appartementen	197354,48	498314,48	1,50	15
035_B	Appartementen	197354,48	498314,48	4,50	17
036_A	Appartementen	197359,53	498315,46	1,50	24
036_B	Appartementen	197359,53	498315,46	4,50	24

Alle getoonde dB-waarden zijn A-gewogen

Wezep
28 Appartementen

Rekenresultaten incl. maatregelen BG scherm VD minus 16 dB
Voskuilersteeg incl. aftrek art. 110g Wgh

Rapport: Resultatentabel
Model: Def 2022 18-07 Model verkeerslawaaai (maatregelen scherm BG)
L'Aeq totaalresultaten voor toetspunten
Groep: Voskuilersteeg
Groepsreductie: Ja

Naam Toetspunt	Omschrijving	X	Y	Hoogte	Lden
011_A	Appartementen	197369,71	498322,41	1,50	19
011_B	Appartementen	197369,71	498322,41	4,50	21
012_A	Appartementen	197371,40	498327,67	1,50	15
012_B	Appartementen	197371,40	498327,67	4,50	22
013_A	Appartementen	197367,89	498328,85	1,50	17
013_B	Appartementen	197367,89	498328,85	4,50	23
014_A	Appartementen	197366,19	498330,97	1,50	18
014_B	Appartementen	197366,19	498330,97	4,50	25
015_A	Appartementen	197364,91	498337,04	1,50	18
015_B	Appartementen	197364,91	498337,04	4,50	26
016_A	Appartementen	197359,91	498340,34	1,50	20
016_B	Appartementen	197359,91	498340,34	4,50	27
017_A	Appartementen	197357,15	498343,94	1,50	19
017_B	Appartementen	197357,15	498343,94	4,50	27
018_A	Appartementen	197354,37	498348,01	1,50	18
018_B	Appartementen	197354,37	498348,01	4,50	26
019_A	Appartementen	197352,88	498353,75	1,50	19
019_B	Appartementen	197352,88	498353,75	4,50	27
020_A	Appartementen	197347,67	498357,69	1,50	21
020_B	Appartementen	197347,67	498357,69	4,50	29
021_A	Appartementen	197346,28	498359,61	1,50	21
021_B	Appartementen	197346,28	498359,61	4,50	28
022_A	Appartementen	197345,86	498363,97	1,50	21
022_B	Appartementen	197345,86	498363,97	4,50	27
023_A	Appartementen	197340,17	498362,63	1,50	12
023_B	Appartementen	197340,17	498362,63	4,50	16
024_A	Appartementen	197331,03	498356,32	1,50	12
024_B	Appartementen	197331,03	498356,32	4,50	15
025_A	Appartementen	197328,82	498351,20	1,50	9
025_B	Appartementen	197328,82	498351,20	4,50	13
026_A	Appartementen	197332,66	498349,71	1,50	8
026_B	Appartementen	197332,66	498349,71	4,50	12
027_A	Appartementen	197333,93	498347,69	1,50	8
027_B	Appartementen	197333,93	498347,69	4,50	12
028_A	Appartementen	197335,42	498341,73	1,50	9
028_B	Appartementen	197335,42	498341,73	4,50	13
029_A	Appartementen	197340,53	498338,43	1,50	8
029_B	Appartementen	197340,53	498338,43	4,50	12
030_A	Appartementen	197341,49	498333,32	1,50	9
030_B	Appartementen	197341,49	498333,32	4,50	13
031_A	Appartementen	197346,17	498330,55	1,50	8
031_B	Appartementen	197346,17	498330,55	4,50	12
032_A	Appartementen	197347,56	498324,59	1,50	9
032_B	Appartementen	197347,56	498324,59	4,50	12
033_A	Appartementen	197352,46	498321,08	1,50	10
033_B	Appartementen	197352,46	498321,08	4,50	13
034_A	Appartementen	197354,16	498318,73	1,50	13
034_B	Appartementen	197354,16	498318,73	4,50	15
035_A	Appartementen	197354,48	498314,48	1,50	10
035_B	Appartementen	197354,48	498314,48	4,50	12
036_A	Appartementen	197359,53	498315,46	1,50	19
036_B	Appartementen	197359,53	498315,46	4,50	19

Alle getoonde dB-waarden zijn A-gewogen

Wezep
28 Appartementen

Rekenresultaten incl. maatregelen BG scherm VD minus 16 dB
Zuiderzeestraatweg excl. aftrek art. 110g Wgh

Rapport: Resultatentabel
 Model: Def 2022 18-07 Model verkeerslawaai (maatregelen scherm BG)
 LAeq totaalresultaten voor toetspunten
 Groep: Zuiderzeestraatweg
 Groepsreductie: Nee

Naam Toetspunt	Omschrijving	X	Y	Hoogte	Lden
011_A	Appartementen	197369,71	498322,41	1,50	54
011_B	Appartementen	197369,71	498322,41	4,50	56
012_A	Appartementen	197371,40	498327,67	1,50	48
012_B	Appartementen	197371,40	498327,67	4,50	53
013_A	Appartementen	197367,89	498328,85	1,50	41
013_B	Appartementen	197367,89	498328,85	4,50	47
014_A	Appartementen	197366,19	498330,97	1,50	40
014_B	Appartementen	197366,19	498330,97	4,50	47
015_A	Appartementen	197364,91	498337,04	1,50	45
015_B	Appartementen	197364,91	498337,04	4,50	51
016_A	Appartementen	197359,91	498340,34	1,50	38
016_B	Appartementen	197359,91	498340,34	4,50	44
017_A	Appartementen	197357,15	498343,94	1,50	37
017_B	Appartementen	197357,15	498343,94	4,50	44
018_A	Appartementen	197354,37	498348,01	1,50	37
018_B	Appartementen	197354,37	498348,01	4,50	44
019_A	Appartementen	197352,88	498353,75	1,50	43
019_B	Appartementen	197352,88	498353,75	4,50	49
020_A	Appartementen	197347,67	498357,69	1,50	38
020_B	Appartementen	197347,67	498357,69	4,50	44
021_A	Appartementen	197346,28	498359,61	1,50	37
021_B	Appartementen	197346,28	498359,61	4,50	43
022_A	Appartementen	197345,86	498363,97	1,50	42
022_B	Appartementen	197345,86	498363,97	4,50	47
023_A	Appartementen	197340,17	498362,63	1,50	26
023_B	Appartementen	197340,17	498362,63	4,50	27
024_A	Appartementen	197331,03	498356,32	1,50	33
024_B	Appartementen	197331,03	498356,32	4,50	36
025_A	Appartementen	197328,82	498351,20	1,50	44
025_B	Appartementen	197328,82	498351,20	4,50	44
026_A	Appartementen	197332,66	498349,71	1,50	30
026_B	Appartementen	197332,66	498349,71	4,50	34
027_A	Appartementen	197333,93	498347,69	1,50	30
027_B	Appartementen	197333,93	498347,69	4,50	34
028_A	Appartementen	197335,42	498341,73	1,50	45
028_B	Appartementen	197335,42	498341,73	4,50	46
029_A	Appartementen	197340,53	498338,43	1,50	31
029_B	Appartementen	197340,53	498338,43	4,50	34
030_A	Appartementen	197341,49	498333,32	1,50	47
030_B	Appartementen	197341,49	498333,32	4,50	48
031_A	Appartementen	197346,17	498330,55	1,50	31
031_B	Appartementen	197346,17	498330,55	4,50	35
032_A	Appartementen	197347,56	498324,59	1,50	49
032_B	Appartementen	197347,56	498324,59	4,50	51
033_A	Appartementen	197352,46	498321,08	1,50	46
033_B	Appartementen	197352,46	498321,08	4,50	48
034_A	Appartementen	197354,16	498318,73	1,50	46
034_B	Appartementen	197354,16	498318,73	4,50	48
035_A	Appartementen	197354,48	498314,48	1,50	51
035_B	Appartementen	197354,48	498314,48	4,50	53
036_A	Appartementen	197359,53	498315,46	1,50	55
036_B	Appartementen	197359,53	498315,46	4,50	56

Alle getoonde dB-waarden zijn A-gewogen

Wezep
28 Appartementen

Rekenresultaten incl. maatregelen BG scherm VD minus 16 dB
Zuiderzeestraatweg incl. aftrek art. 110g Wgh

Rapport: Resultatentabel
 Model: Def 2022 18-07 Model verkeerslawaai (maatregelen scherm BG)
 LAeq totaalresultaten voor toetspunten
 Groep: Zuiderzeestraatweg
 Groepsreductie: Ja

Naam Toetspunt	Omschrijving	X	Y	Hoogte	Lden
011_A	Appartementen	197369,71	498322,41	1,50	49
011_B	Appartementen	197369,71	498322,41	4,50	51
012_A	Appartementen	197371,40	498327,67	1,50	43
012_B	Appartementen	197371,40	498327,67	4,50	48
013_A	Appartementen	197367,89	498328,85	1,50	36
013_B	Appartementen	197367,89	498328,85	4,50	42
014_A	Appartementen	197366,19	498330,97	1,50	35
014_B	Appartementen	197366,19	498330,97	4,50	42
015_A	Appartementen	197364,91	498337,04	1,50	40
015_B	Appartementen	197364,91	498337,04	4,50	46
016_A	Appartementen	197359,91	498340,34	1,50	33
016_B	Appartementen	197359,91	498340,34	4,50	40
017_A	Appartementen	197357,15	498343,94	1,50	32
017_B	Appartementen	197357,15	498343,94	4,50	39
018_A	Appartementen	197354,37	498348,01	1,50	32
018_B	Appartementen	197354,37	498348,01	4,50	39
019_A	Appartementen	197352,88	498353,75	1,50	38
019_B	Appartementen	197352,88	498353,75	4,50	44
020_A	Appartementen	197347,67	498357,69	1,50	33
020_B	Appartementen	197347,67	498357,69	4,50	39
021_A	Appartementen	197346,28	498359,61	1,50	32
021_B	Appartementen	197346,28	498359,61	4,50	38
022_A	Appartementen	197345,86	498363,97	1,50	37
022_B	Appartementen	197345,86	498363,97	4,50	42
023_A	Appartementen	197340,17	498362,63	1,50	21
023_B	Appartementen	197340,17	498362,63	4,50	22
024_A	Appartementen	197331,03	498356,32	1,50	28
024_B	Appartementen	197331,03	498356,32	4,50	30
025_A	Appartementen	197328,82	498351,20	1,50	39
025_B	Appartementen	197328,82	498351,20	4,50	39
026_A	Appartementen	197332,66	498349,71	1,50	25
026_B	Appartementen	197332,66	498349,71	4,50	29
027_A	Appartementen	197333,93	498347,69	1,50	25
027_B	Appartementen	197333,93	498347,69	4,50	29
028_A	Appartementen	197335,42	498341,73	1,50	40
028_B	Appartementen	197335,42	498341,73	4,50	41
029_A	Appartementen	197340,53	498338,43	1,50	26
029_B	Appartementen	197340,53	498338,43	4,50	29
030_A	Appartementen	197341,49	498333,32	1,50	42
030_B	Appartementen	197341,49	498333,32	4,50	43
031_A	Appartementen	197346,17	498330,55	1,50	26
031_B	Appartementen	197346,17	498330,55	4,50	30
032_A	Appartementen	197347,56	498324,59	1,50	44
032_B	Appartementen	197347,56	498324,59	4,50	46
033_A	Appartementen	197352,46	498321,08	1,50	41
033_B	Appartementen	197352,46	498321,08	4,50	43
034_A	Appartementen	197354,16	498318,73	1,50	41
034_B	Appartementen	197354,16	498318,73	4,50	43
035_A	Appartementen	197354,48	498314,48	1,50	46
035_B	Appartementen	197354,48	498314,48	4,50	48
036_A	Appartementen	197359,53	498315,46	1,50	50
036_B	Appartementen	197359,53	498315,46	4,50	51

Alle getoonde dB-waarden zijn A-gewogen

Wezep
28 Appartementen

Rekenresultaten incl. maatregelen BG scherm VD minus 16 dB
Railverkeerslawaaï

Rapport: Resultatentabel
 Model: Model 2022-18-7 Appartemententen Rail
 LAeq totaalresultaten voor toetspunten
 (hoofdgroep)
 Groep: Groepsreductie: Ja

Naam Toetspunt	Omschrijving	X	Y	Hoogte	Lden
011_A	Appartementen	197369,71	498322,41	1,50	47,8
011_B	Appartementen	197369,71	498322,41	4,50	50,8
012_A	Appartementen	197371,40	498327,67	1,50	46,5
012_B	Appartementen	197371,40	498327,67	4,50	50,0
013_A	Appartementen	197367,89	498328,85	1,50	36,7
013_B	Appartementen	197367,89	498328,85	4,50	44,0
014_A	Appartementen	197366,19	498330,97	1,50	37,2
014_B	Appartementen	197366,19	498330,97	4,50	44,4
015_A	Appartementen	197364,91	498337,04	1,50	44,7
015_B	Appartementen	197364,91	498337,04	4,50	50,0
016_A	Appartementen	197359,91	498340,34	1,50	37,8
016_B	Appartementen	197359,91	498340,34	4,50	44,9
017_A	Appartementen	197356,98	498343,99	1,50	37,2
017_B	Appartementen	197356,98	498343,99	4,50	44,1
018_A	Appartementen	197354,37	498348,01	1,50	37,3
018_B	Appartementen	197354,37	498348,01	4,50	44,2
019_A	Appartementen	197352,88	498353,75	1,50	45,0
019_B	Appartementen	197352,88	498353,75	4,50	49,8
020_A	Appartementen	197347,67	498357,69	1,50	38,6
020_B	Appartementen	197347,67	498357,69	4,50	45,3
021_A	Appartementen	197346,28	498359,61	1,50	38,7
021_B	Appartementen	197346,28	498359,61	4,50	45,7
022_A	Appartementen	197345,86	498363,97	1,50	44,9
022_B	Appartementen	197345,86	498363,97	4,50	49,5
023_A	Appartementen	197340,78	498363,15	1,50	39,4
023_B	Appartementen	197340,78	498363,15	4,50	45,0
024_A	Appartementen	197331,03	498356,32	1,50	38,4
024_B	Appartementen	197331,03	498356,32	4,50	44,5
025_A	Appartementen	197328,82	498351,20	1,50	43,5
025_B	Appartementen	197328,82	498351,20	4,50	44,7
026_A	Appartementen	197332,66	498349,71	1,50	30,1
026_B	Appartementen	197332,66	498349,71	4,50	34,5
027_A	Appartementen	197333,93	498347,69	1,50	30,4
027_B	Appartementen	197333,93	498347,69	4,50	34,4
028_A	Appartementen	197335,42	498341,73	1,50	42,7
028_B	Appartementen	197335,42	498341,73	4,50	44,7
029_A	Appartementen	197340,53	498338,43	1,50	29,4
029_B	Appartementen	197340,53	498338,43	4,50	33,0
030_A	Appartementen	197341,49	498333,32	1,50	43,6
030_B	Appartementen	197341,49	498333,32	4,50	45,1
031_A	Appartementen	197346,17	498330,55	1,50	28,9
031_B	Appartementen	197346,17	498330,55	4,50	32,5
032_A	Appartementen	197347,56	498324,59	1,50	42,4
032_B	Appartementen	197347,56	498324,59	4,50	45,9
033_A	Appartementen	197352,46	498321,08	1,50	36,2
033_B	Appartementen	197352,46	498321,08	4,50	40,1
034_A	Appartementen	197354,16	498318,73	1,50	35,2
034_B	Appartementen	197354,16	498318,73	4,50	37,9
035_A	Appartementen	197354,48	498314,48	1,50	41,7
035_B	Appartementen	197354,48	498314,48	4,50	44,3
036_A	Appartementen	197359,53	498315,46	1,50	47,1
036_B	Appartementen	197359,53	498315,46	4,50	48,0

Alle getoonde dB-waarden zijn A-gewogen

Bijlage 5: Maatregel balkon/veranda

M-VIEW BALKON- EN VERANDABEGLAZING Of vergelijkbare beglazing

M-view balkon- en verandabeglazing zijn er in diverse uitvoeringen en past vrijwel op ieder balkon. De slanke profielen en de op maat gemaakte glaspanelen, gelijke glaspanelen met minimaal aantal zichtbare lijnen, zorgen voor een optimale beleving en onbeperkt uitzicht vanuit het balkon of veranda. In zowel nieuwbouw- als renovatieprojecten.

Afmetingen

Maximale maten per glaspaneel

Breedte: afhankelijk van openingswijze
Hoogte: 2800 mm

Neem bij toepassing in gebouwen boven 100 meter hoogte of direct aan de kust contact op met onze adviseurs.

Kleur profielen

Standaard: Coating in alle standaard RAL kleuren of naturel geanodiseerd.

Opties: Coating in Akzo, Sikkens en afwijkende RAL kleuren. Neem voor de mogelijkheden contact op met onze adviseurs.

Glas

Standaard: Blank voorgespannen floatglas in 6, 8, 10 of 12 mm.

De glasdikte is afhankelijk van de afmetingen van de M-view beglazing, totale gebouwhoogte en het windgebied waarin het gebouw staat.

Optie: Diverse soorten glas met speciale zonwerende of gekleurde coating



Ieder glaspaneel ondergaat na harding de zogenaamde heat-soak test zodat alleen glas van de allerbeste kwaliteit voor M-view balkon- of verandabeglazing wordt gebruikt.

Duurzaamheid

Het M-view systeem is een duurzaam systeem. De materialen glas en aluminium verouderen niet en gaan een leven lang mee. Indien nodig kunnen deze materiaal volledig worden gerecycled. Het aluminium wordt voorzien van een harde coating waardoor onderhoud nauwelijks noodzakelijk is. Alleen reinigen is voldoende.

Isolatie

M-view beglazing biedt thermische isolatie. Kou, wind en neerslag worden voor de gevel geweerd, de toepassing van M-view beglazing levert een energiebesparing die kan oplopen tot wel 25%.

M-VIEW BALKON- EN VERANDABEGLAZING

Geluidwerend

Bij het toepassen van M-view beglazing ontstaat er een extra barrière tegen geluid van buiten, zoals verkeerslawaaï. Officiële testen, uitgevoerd door onafhankelijk adviesbureau Peutz, hebben uitgewezen dat plaatsing van M-view beglazing met afdichtingsprofiel voor geluidsdemping tot wel 19 dB zorgt, zonder afdichtingsprofiel kan dit oplopen tot 22 dB.

Geluidswerendheid bij standaarduitvoering zonder transparant afdichtingsprofiel op de tussennaden.

Glasdikte	RW (C:Ctr)	Wegverkeer	Treinverkeer
6 mm	18 (-1;-2) dB	16 dB (A)	17 dB (A)
8 mm	18 (0;-1) dB	17 dB (A)	18 dB (A)
10 mm	19 (0;-1) dB	17 dB (A)	19 dB (A)
12 mm	19 (0;-1) dB	18 dB (A)	19 dB (A)

Geluidswerendheid bij standaarduitvoering met transparant afdichtingsprofiel op de tussennaden.

Glasdikte	RW (C:Ctr)	Wegverkeer	Treinverkeer
6 mm	20 (-1;-2) dB	18 dB (A)	20 dB (A)
8 mm	21 (0;-1) dB	20 dB (A)	21 dB (A)
10 mm	21 (0;-1) dB	20 dB (A)	21 dB (A)
12 mm	22 (0;-1) dB	20 dB (A)	21 dB (A)

Zie aansluitdetails met afdichtingsprofiel

MODELLEN / BEDIENING

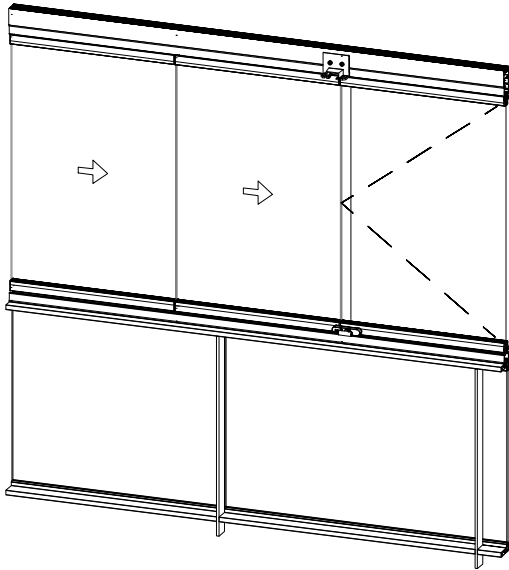

Model A - Balkon

Toepassing op een (bestaande) borstwering. Om de balkonbeglazing te openen is het draaipaneel voorzien van een T-vormige RVS greep die is geplaatst op het onderprofiel van de balkonbeglazing.

Bediening: onderzijde op het profiel.

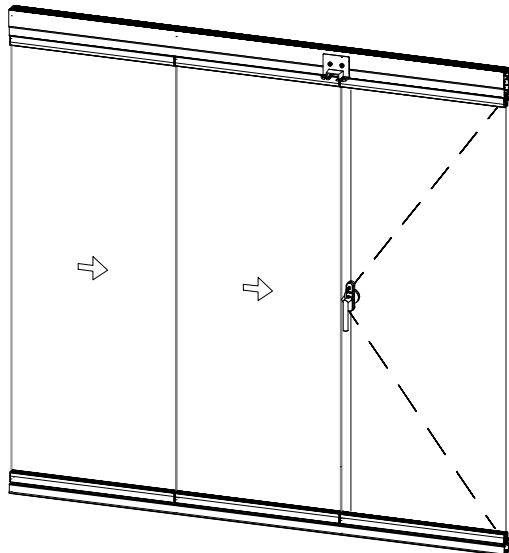

Model B - Balkon/veranda

Verdiepingshoge toepassing zowel voor balkon- als verandabeglazing. Bij balkonbeglazing wordt dit model voor of achter de (bestaande) borstwering geplaatst, bv. bij een spijlenborstwering. Om de beglazing te openen is het draaipaneel aan de binnenzijde voorzien van een T-vormige RVS greep in het midden van het glaspaneel. Maximale hoogte greep 1050 mm.

Bediening: midden op het glasprofiel.

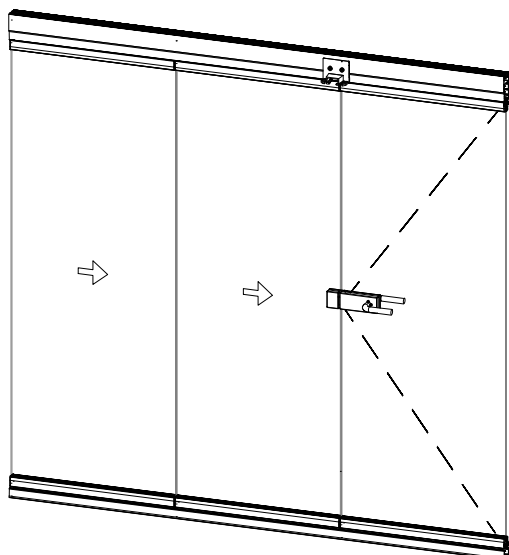

Model C - Balkon/veranda

Verdiepingshoge toepassing waarbij de beglazing aan twee zijden te benaderen is, voor zowel balkon- als verandabeglazing. Om de beglazing te openen is het draaipaneel aan de binnen- en buitenzijde voorzien van een krukslot met een L-vormige RVS greep. Maximale hoogte greep 1050 mm.

Bediening: tweezijdige bediening van het glaspaneel.

M-VIEW BALKON- EN VERANDABEGLAZING

VORMEN

M-view balkon- en verandabeglazing kan op vrijwel iedere balkontype/-vorm geplaatst worden, omdat de beglazing per project op maat wordt gemaakt. Naast de rechte opstelling kan het systeem ook op balkons/veranda's worden geplaatst met één of meerdere hoeken of ronde vormen. Hieronder een kleine greep uit de vele opstellingsmogelijkheden.

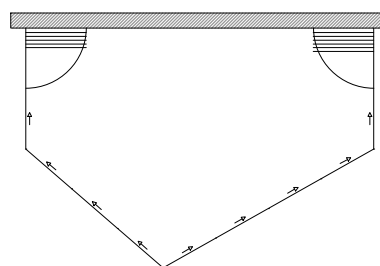
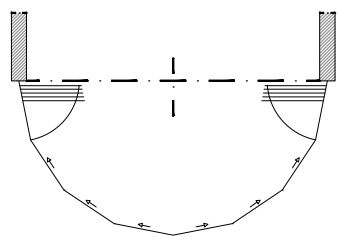
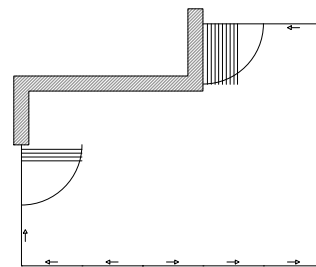
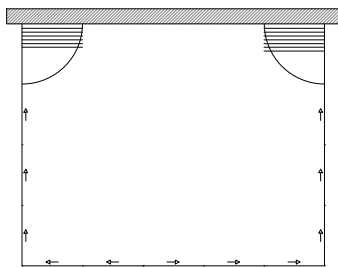
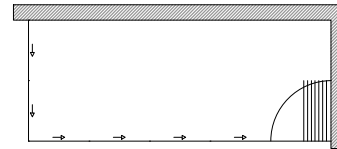
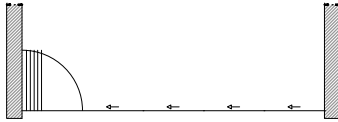

M-VIEW BALKON- EN VERANDABEGLAZING

OPENINGSMOGELIJKHEDEN

De glaspanelen van het M-view systeem kunnen naar links of naar rechts worden geopend, of indien gewenst naar beide zijden. Tevens kunnen de panelen ook door een hoek worden gedraaid. De openingsmogelijkheden zijn afhankelijk van de opstelling van het systeem. Op deze pagina een aantal mogelijkheden voor de openingsrichting. Uiteraard zijn er naast deze voorbeelden nog vele andere mogelijkheden.

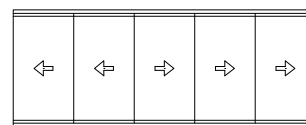
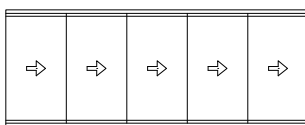
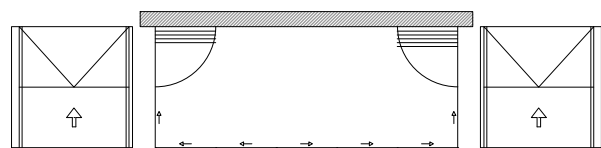
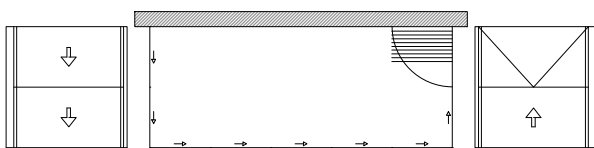
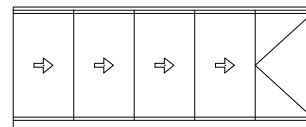
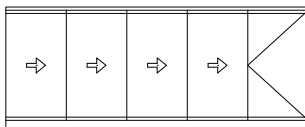
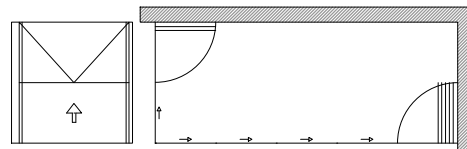
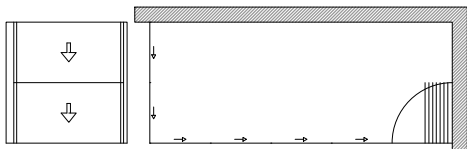
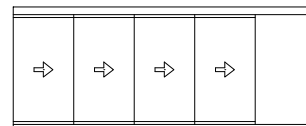
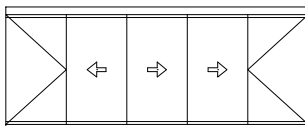
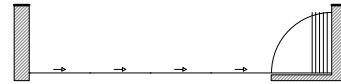
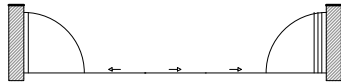
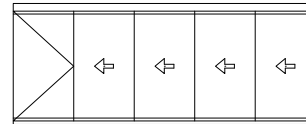
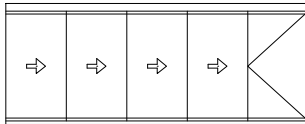
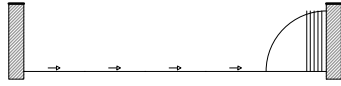

M-VIEW BALKON- EN VERANDABEGLAZING

TYPEN

M-view balkon- en verandabeglazing zijn er in verschillende uitvoeringen. Hieronder zijn de diverse types aangegeven.

	Rechte vorm	L-vorm	U-vorm	Gesegmenteerde vorm	Uitvoering A Plaatsing op borstwering. Bediening aan onderzijde van het draaideel	Uitvoering B Verdiepingshoog. Enkelzijdige bediening in het midden van het draaipaneel	Uitvoering C verdiepingshoog. Dubbelzijdige bediening in het midden van het draaipaneel	Naar 1 zijde te openen	Naar 2 zijden te openen	Naar 3 zijden te openen	6 mm blank voorgespannen floatglas	8 mm blank voorgespannen floatglas	10 mm blank voorgespannen floatglas	12 mm blank voorgespannen floatglas
MBR-1A														
MBR-1B														
MBR-1C														
MBR-2A														
MBR-2B														
MBR-2C														
MBL-1A														
MBL-1B														
MBL-1C														
MBL-2A														
MBL-2B														
MBL-2C														
MBU-1A														
MBU-1B														
MBU-1C														
MBU-2A														
MBU-2B														
MBU-2C														
MBU-3A														
MBU-3B														
MBG-1A														
MBG-1B														
MBG-2A														
MBG-2B														

M-VIEW BALKON- EN VERANDABEGLAZING

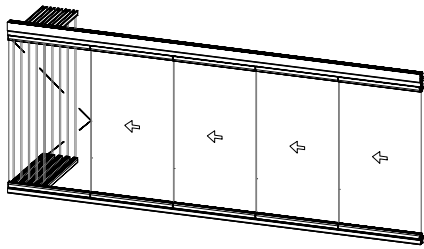

M-view rechte balkon- en verandabeglazing, type **MBR-1A**.

Voorzien van:

- blank voorgespannen floatglas 6, 8, 10 of 12 mm
- telescopisch stelprofiel nr. 8741
- bovenrail nr. 2800
- bovenlooproller
- samengesteld raamprofiel nr. 2802, nr. 2804 en nr. 2805
- rvs ondervergrendeling nr. 2822 en nr. 2627
- rvs bedieningsgreep T-model nr. 2865
- ondergeleidingsprofiel nr. 2801
- kunststof transparant aansluitprofiel

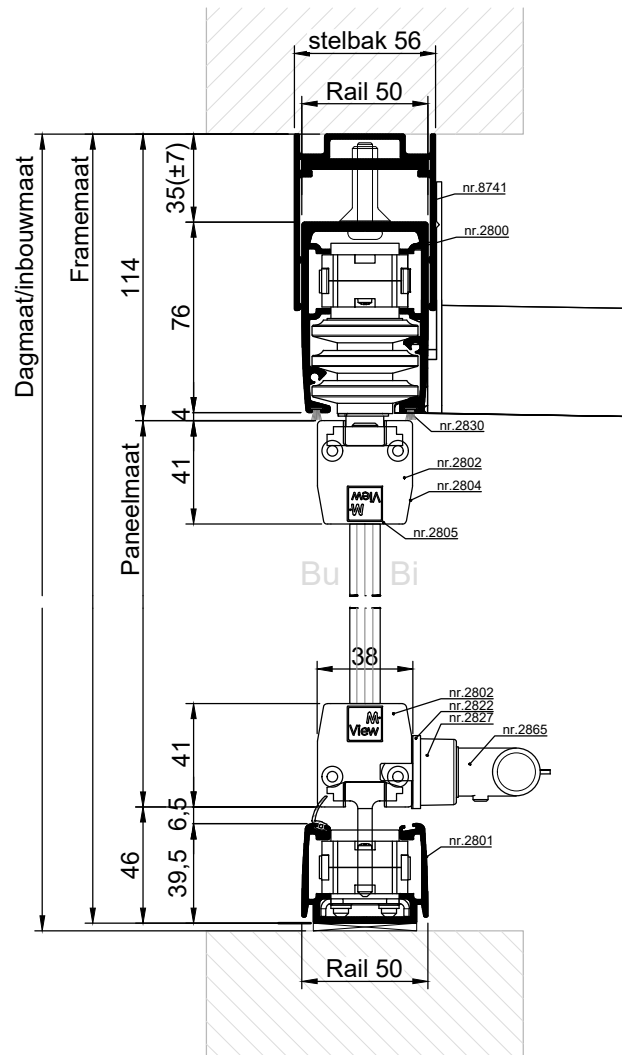

VERTICALE DOORSNEDE type MBR-1A

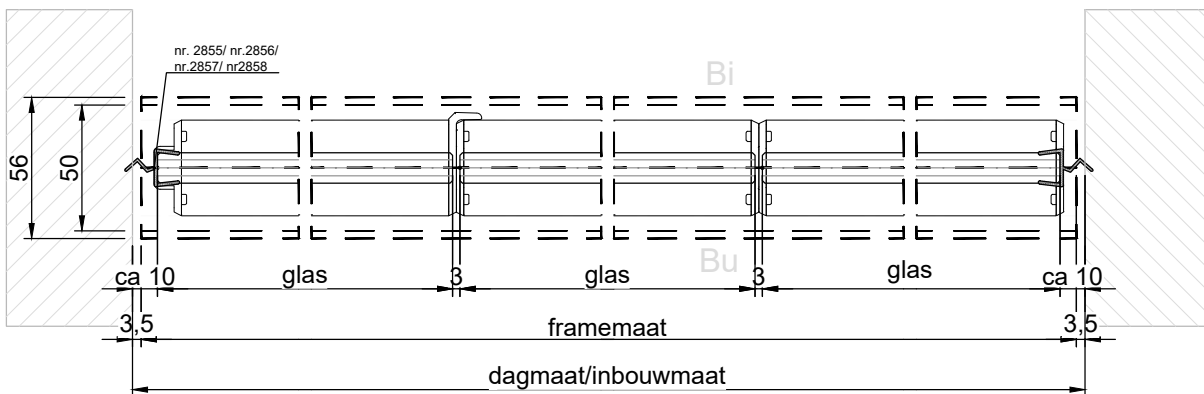

HORIZONTALE DOORSNEDE type MBR-1A

M-VIEW BALKON- EN VERANDABEGLAZING

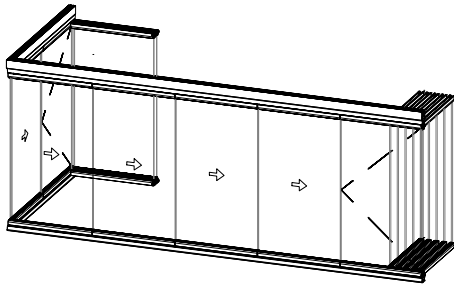

M-view L-vormige balkon- en verandabeglazing, type **MBL-2A**.

Voorzien van:

- blank voorgespannen floatglas 6, 8, 10 of 12 mm
- telescopisch stelprofiel nr. 8741
- bovenrail nr. 2800
- bovenlooproller
- samengesteld raamprofiel nr. 2802, nr. 2804 en nr. 2805
- rvs ondervergrendeling nr. 2822 en nr. 2627
- rvs bedieningsgreep T-model nr. 2865
- ondergeleidingsprofiel nr. 2801
- kunststof transparant aansluitprofiel

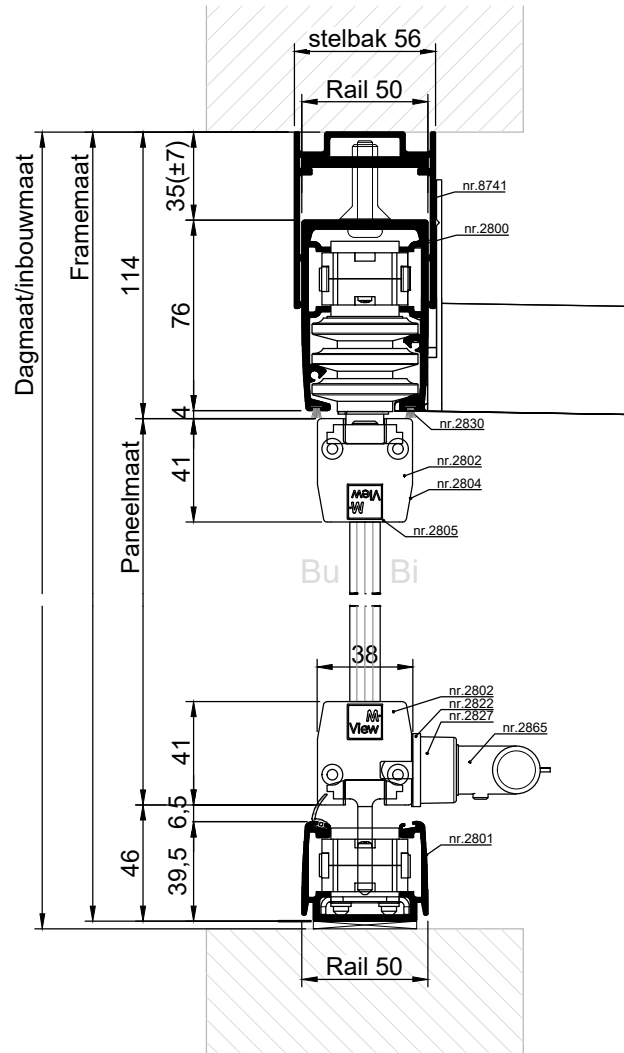

VERTICALE DOORSNEDE type MBL-2A

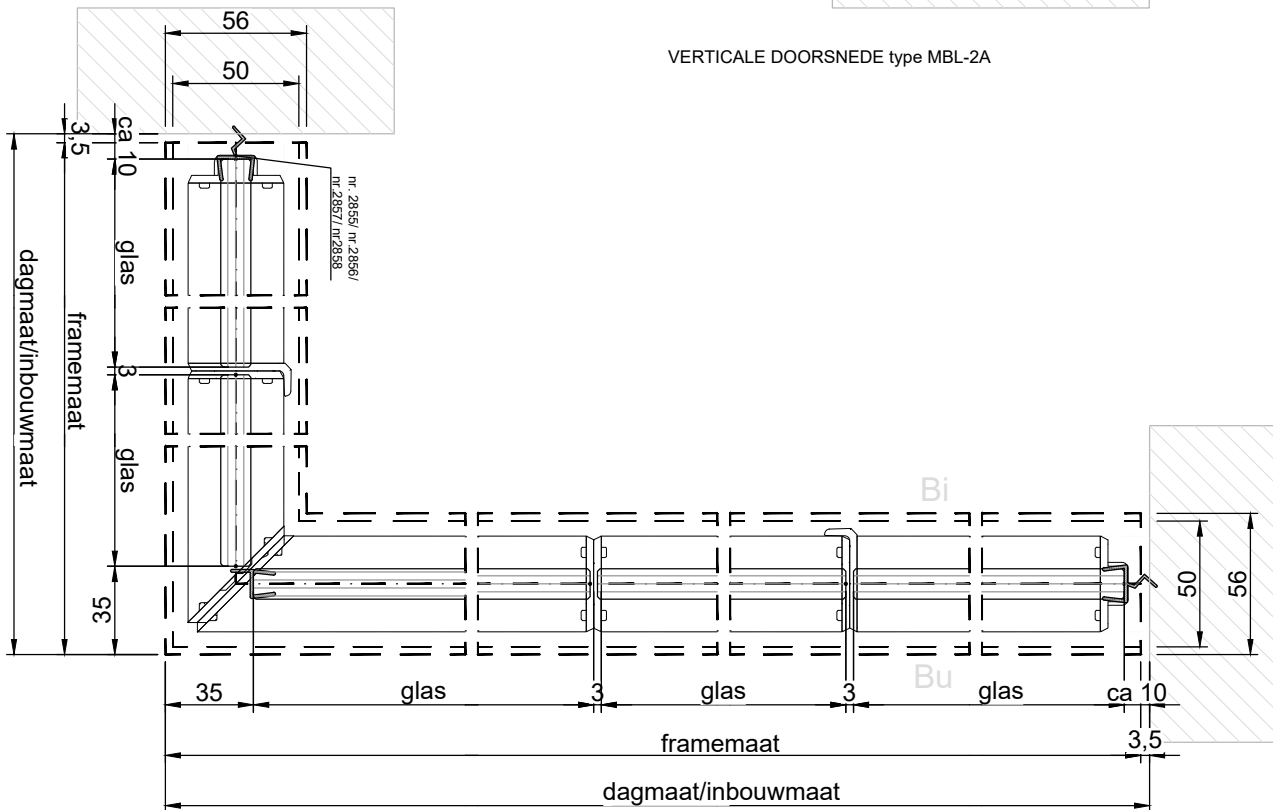

HORIZONTALE DOORSNEDE type MBL-2A

M-VIEW BALKON- EN VERANDABEGLAZING

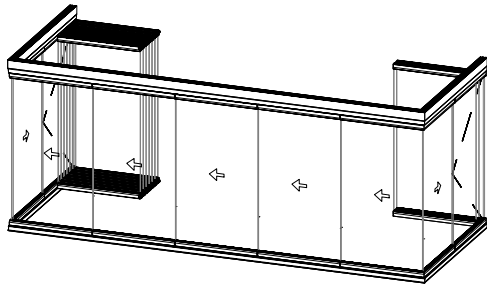

M-view U-vormige balkon- en verandabeglazing, type **MBU-2A**.

Voorzien van:

- blank voorgespannen floatglas 6, 8, 10 of 12 mm
- telescopisch stelprofiel nr. 8741
- bovenrail nr. 2800
- bovenlooproller
- samengesteld raamprofiel nr. 2802, nr. 2804 en nr. 2805
- rvs ondervergrendeling nr. 2822 en nr. 2627
- rvs bedieningsgreep T-model nr. 2865
- ondergeleidingsprofiel nr. 2801
- kunststof transparant aansluitprofiel

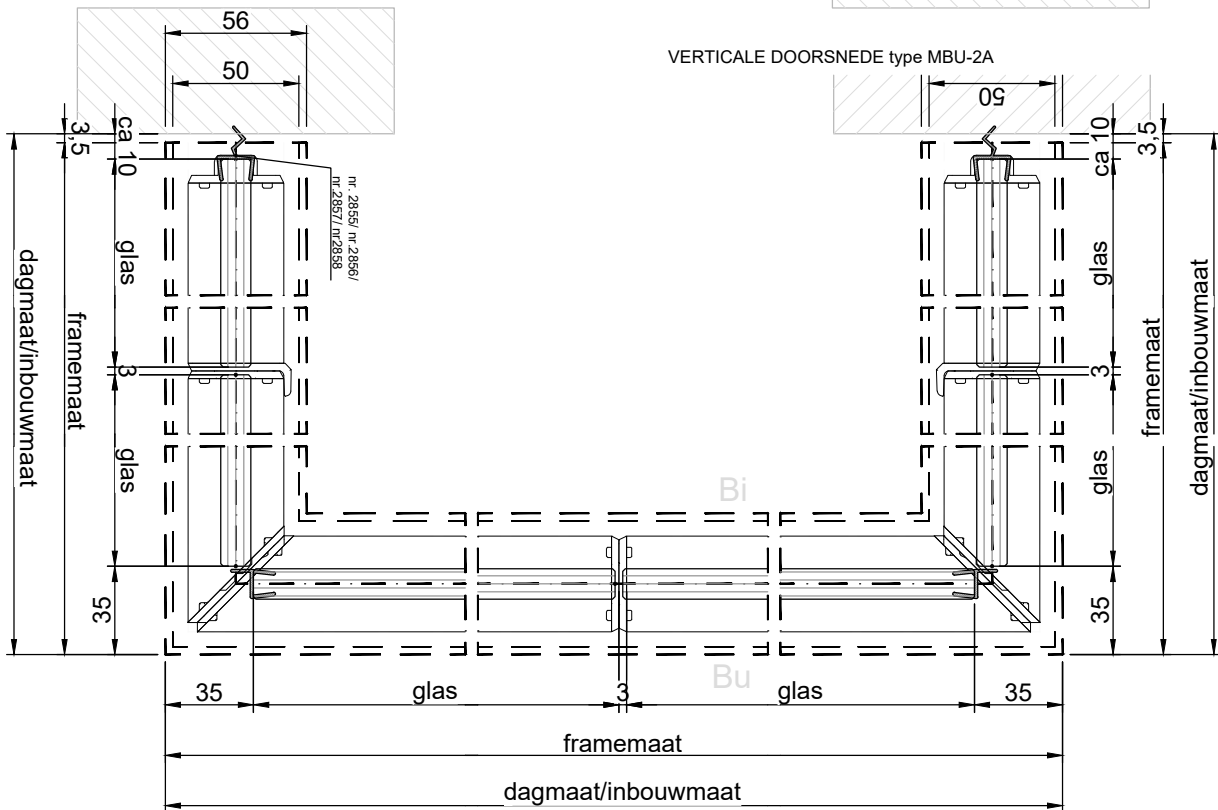
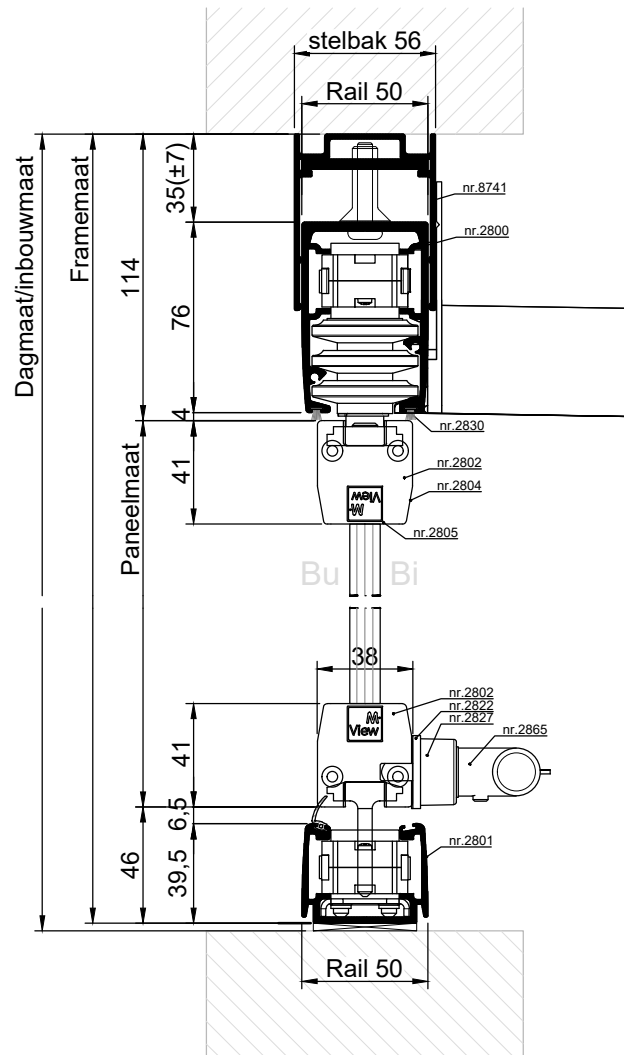

HORIZONTALE DOORSNEDE type MBU-2A

VERTICALE DOORSNEDE type MBU-2A

M-VIEW BALKON- EN VERANDABEGLAZING

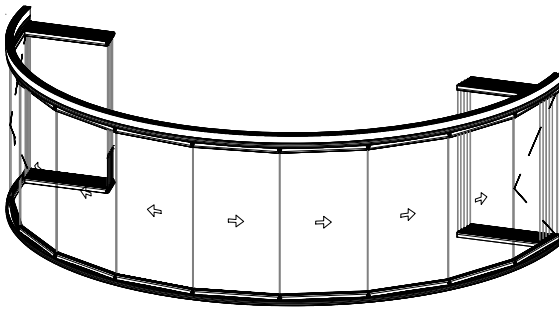

M-view gesegmenteerde balkon- en verandabeglazing, type **MBG-2A**.

Voorzien van:

- blank voorgespannen floatglas 6, 8, 10 of 12 mm
- telescopisch stelprofiel nr. 8741
- bovenrail nr. 2800
- bovenlooproller
- samengesteld raamprofiel nr. 2802, nr. 2804 en nr. 2805
- rvs ondervergrendeling nr. 2822 en nr. 2627
- rvs bedieningsgreep T-model nr. 2865
- ondergeleidingsprofiel nr. 2801
- kunststof transparant aansluitprofiel

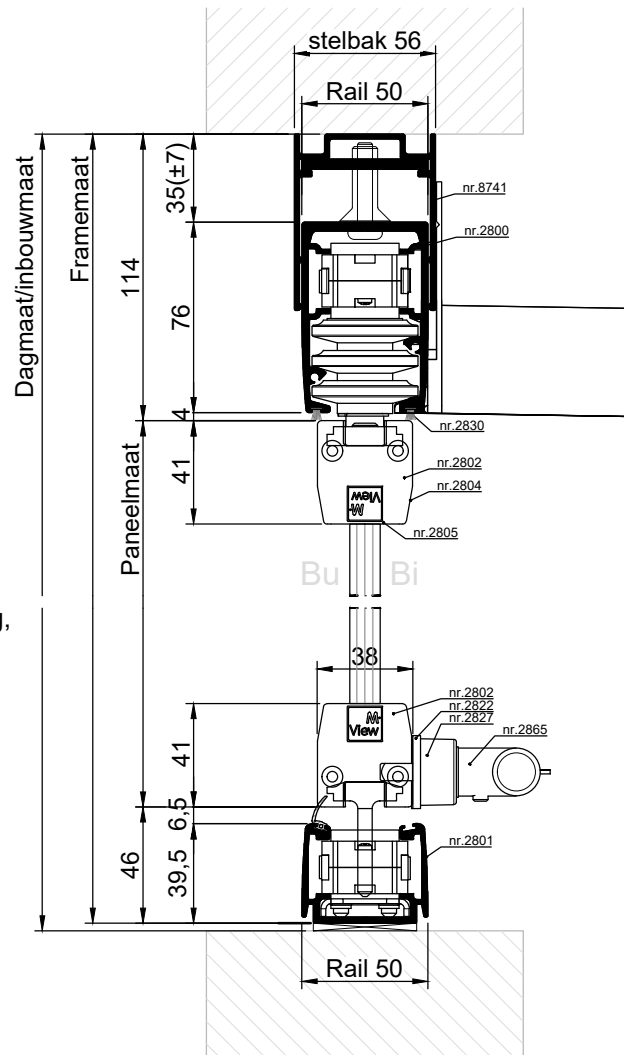

VERTICALE DOORSNEDE type MBG-2A

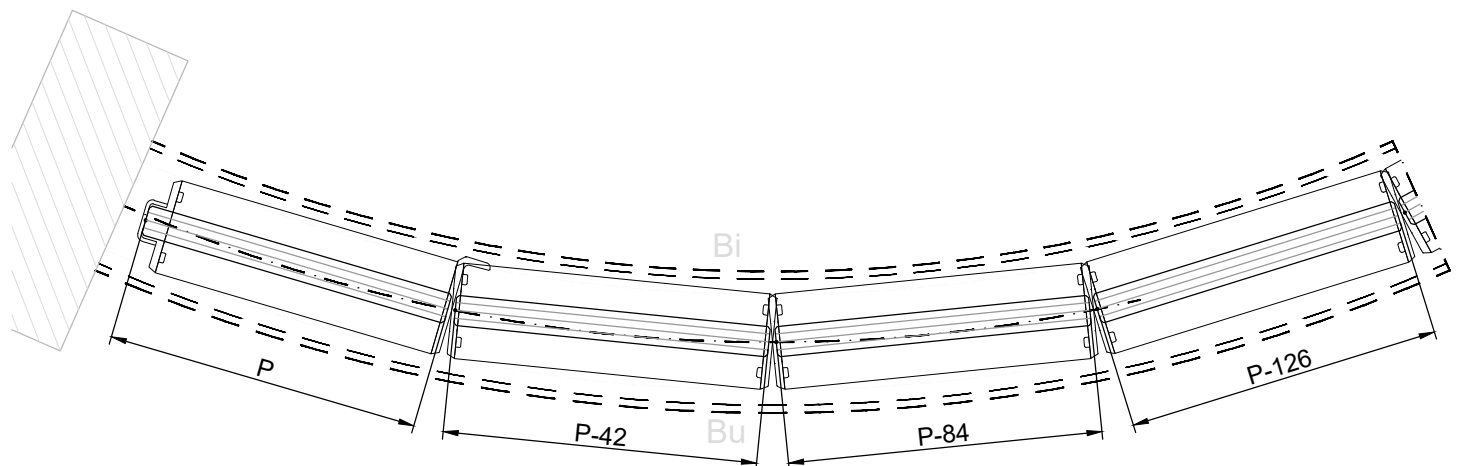

HORIZONTALE DOORSNEDE type MBG-2A

M-VIEW BALKON- EN VERANDABEGLAZING

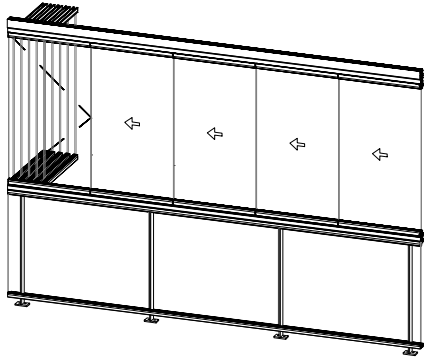

M-view rechte balkon- en verandabeglazing, type **MBR-1**.

Voorzien van:

- blank voorgespannen floatglas 6, 8, 10 of 12 mm
- telescopisch stelprofiel nr. 8741
- bovenrail nr. 2800
- bovenlooproller
- samengesteld raamprofiel nr. 2802, nr. 2804 en nr. 2805
- rvs ondervergrendeling nr. 2822 en nr. 2627
- rvs bedieningsgreep T-model nr. 2865
- ondergeleidingsprofiel nr. 2801
- kunststof transparant aansluitprofiel

M-view rechte volglazen borstwering, type **BWR-1**.

Voorzien van:

- blank gelaagd floatglas
- onderprofiel nr. 8855

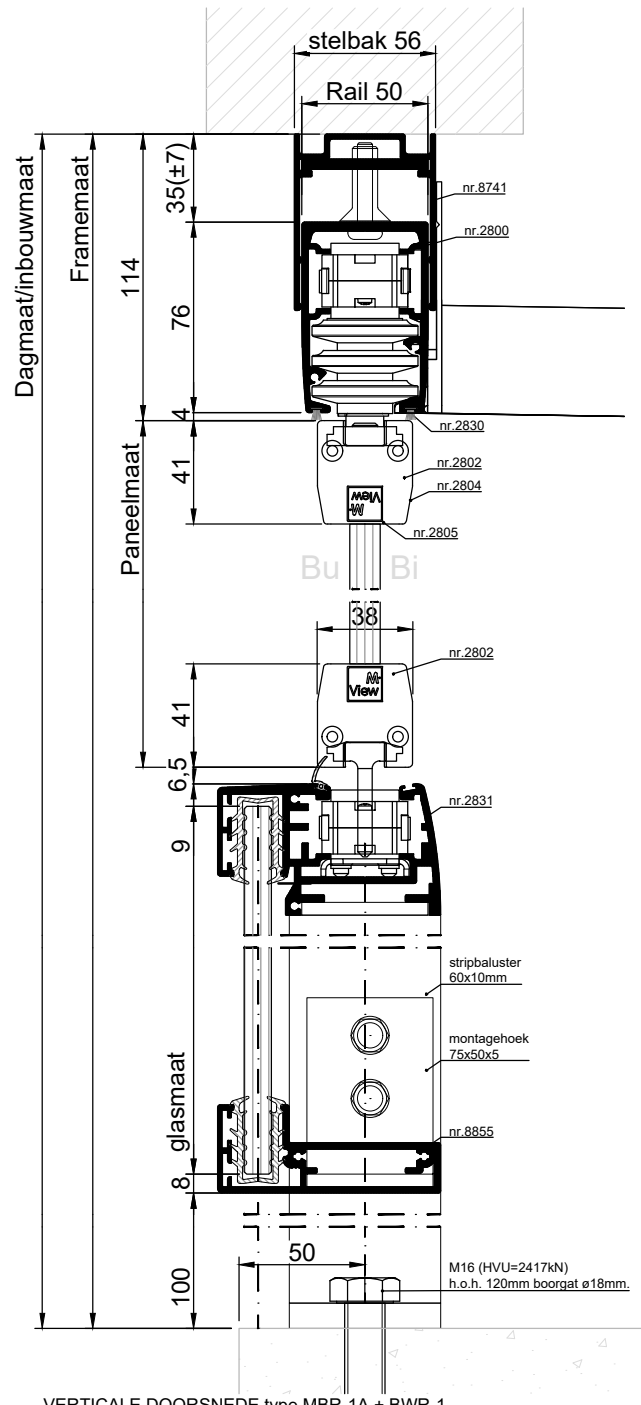

VERTICALE DOORSNEDE type MBR-1A + BWR-1

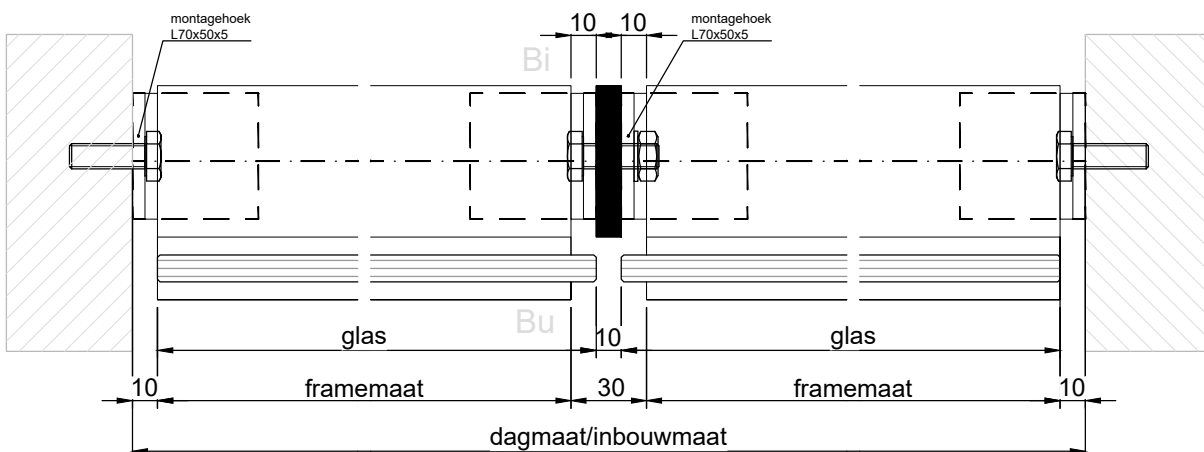

HORIZONTALE DOORSNEDE type MBR-1A + BWR-1

M-VIEW BALKON- EN VERANDABEGLAZING

AANDACHTSPUNTEN DRAAIMOGELIJKHEDEN

Hemelwaterafvoer

Wanneer er bv. een hemelwaterafvoer aanwezig is kan de standaard opstelling, waarbij het eerst paneel naar binnen draait, niet worden toegepast. Hiervoor zijn twee oplossingen:

- Het eerste paneel is een vast paneel, waarna het normale draaipaneel volgt. Dit draaipaneel heeft dezelfde afmetingen als de volgende draaipanelen.

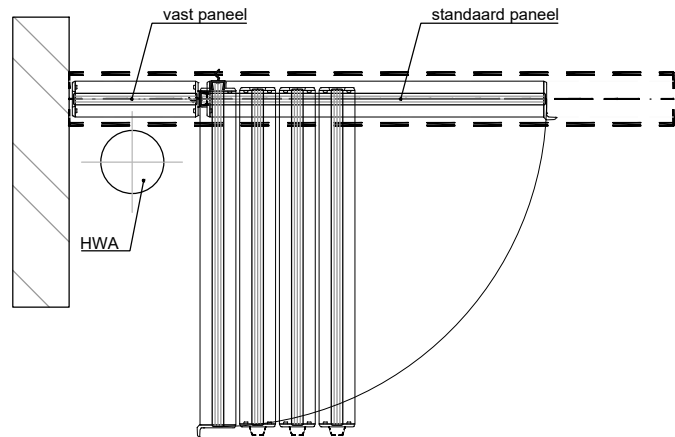

- Het eerste paneel wordt uitgevoerd met een verplaatst draaipunt, bij uitdraaiing steekt dit paneel ten opzichte van de geleidingsrails en overige panelen uit. Op deze manier is het glas wel vanaf het balkon te reinigen.

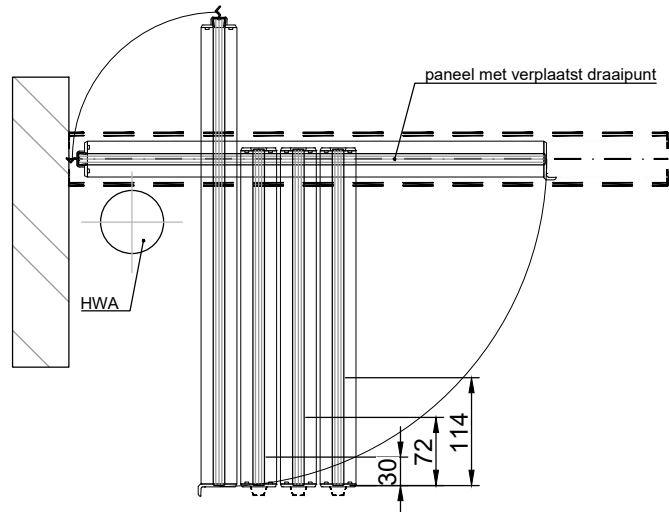

M-VIEW BALKON- EN VERANDABEGLAZING

AANDACHTSPUNTEN DRAAIMOGELIJKHEDEN

Tweezijdige openen

Indien de M-view beglazing wordt voorzien van een krukslot om de beglazing tweezijdig te kunnen openen is het noodzakelijk om het draaipunt te verplaatsen. Bij openen komt de handgreep dan niet tegen de muur en komen hier geen beschadigingen op.

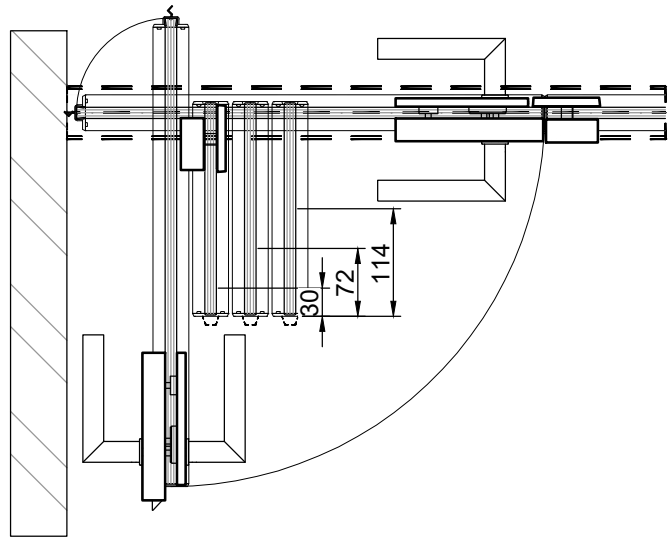

Uitzwenken panelen

M-view beglazing met een hoekopstelling moeten rekening houden met ruimte die nodig is voor het draaien van de hoek. De panelen zwenken uit (A). Daarnaast komt het glaspaneel bij draaiing binnen de glaslijn (B en C). Houdt rekening mee in verband met hemelwaterafvoer, hekken, balustrades etc. De draaigeleider mag niet dichterbij de hoek zitten dan de breedte van een paneel (D).

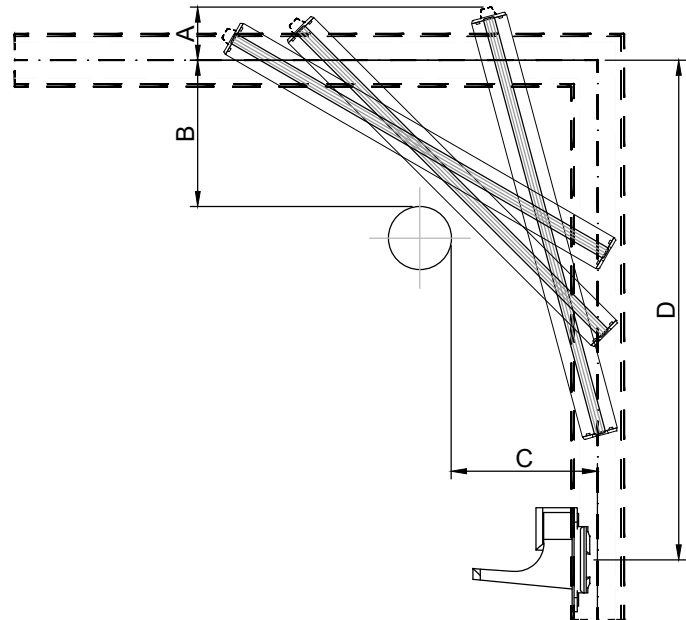

M-VIEW BALKON- EN VERANDABEGLAZING

INBOUWMOGELIJKHEID

Het telescopisch stelprofiel (nr. 8741) en de onderrail (nr. 2801) van de M-view beglazing kunnen worden ingebouwd in de bouwkundige omgeving. Hiernaast is aangegeven wat het in te bouwen draainiveau is voor zowel de onderrail als de bovenrail.

Zorg bij plaatsing in een buitensituatie voor voldoende afwatering van het ingebouwde onderprofiel.

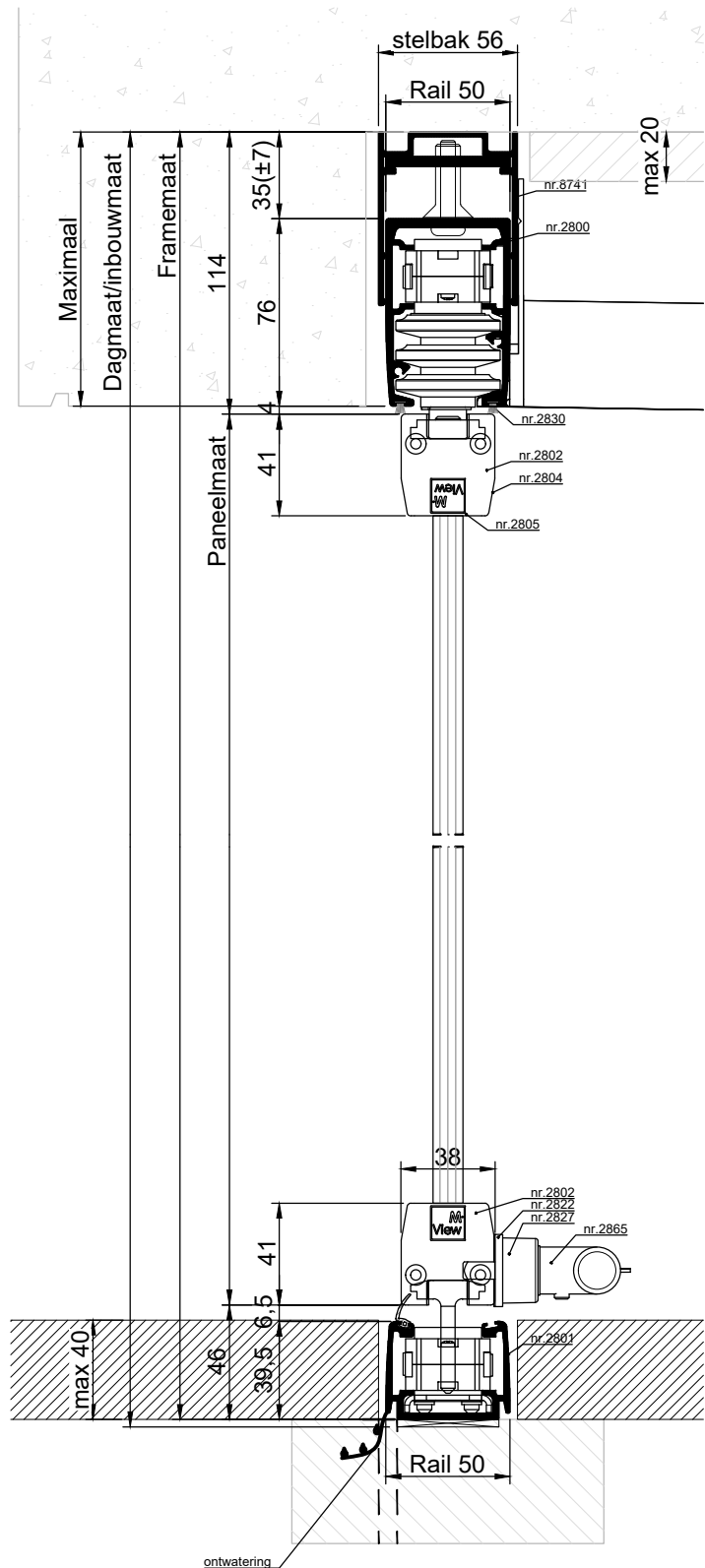

M-VIEW BALKON- EN VERANDABEGLAZING

AANSLUITDETAILS

M-view balkon- en verandabeglazing zijn talloze uitvoeringen verkrijgbaar. Onderstaand een indruk van een mogelijkheid voor het systeem. Op de volgende pagina's vindt u de details van de diverse aansluitingen van vaste en draaiende delen.

De aansluitdetails worden zowel zonder als met kunststof transparant aansluitprofiel afdichtingsprofiel weergegeven.

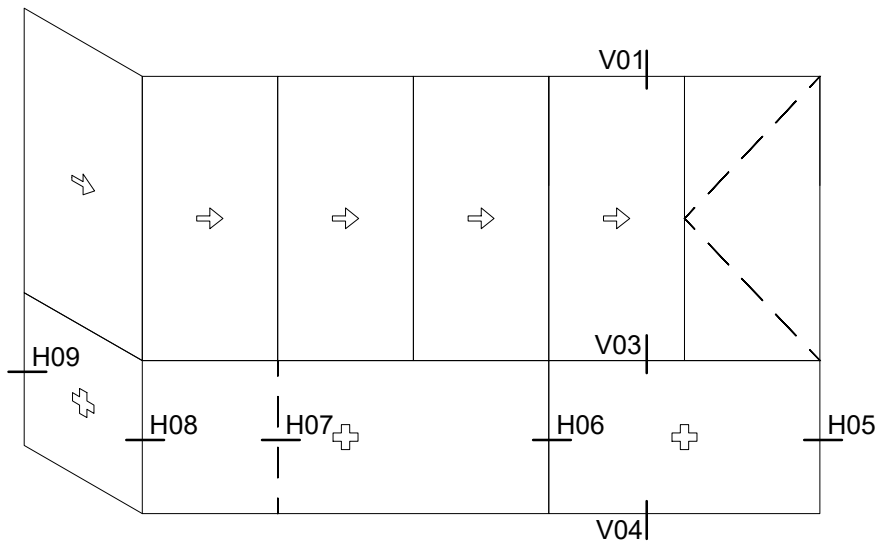
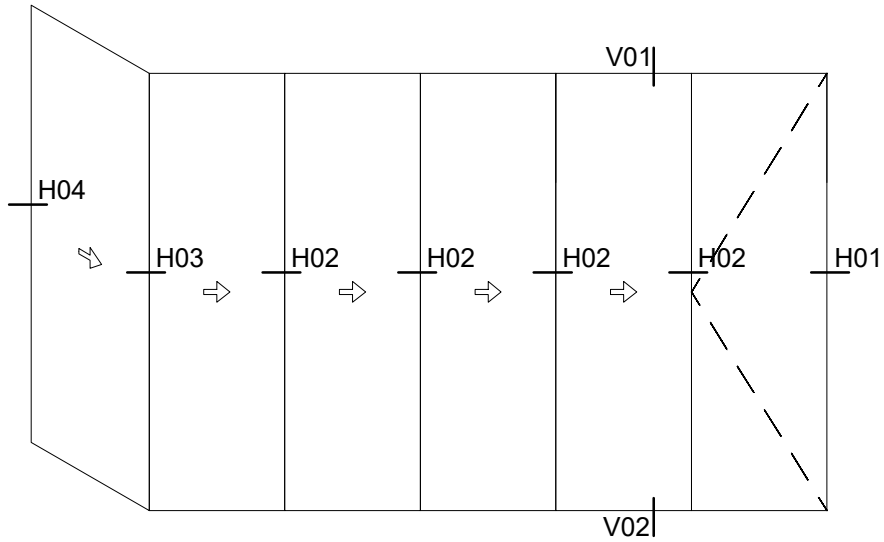

M-VIEW BALKON- EN VERANDABEGLAZING

OVERZICHT AANSLUITDETAILS

Zijaansluiting draaideel

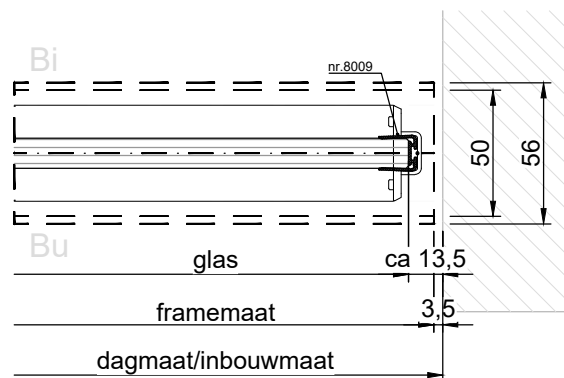
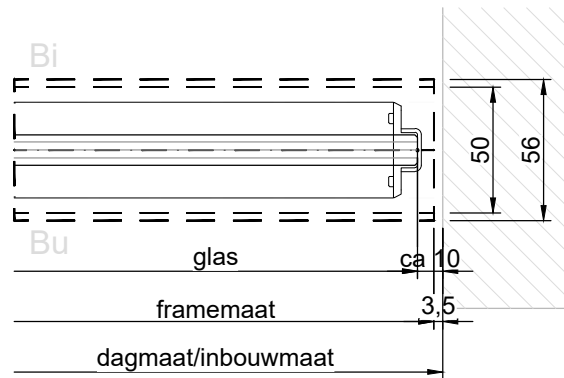
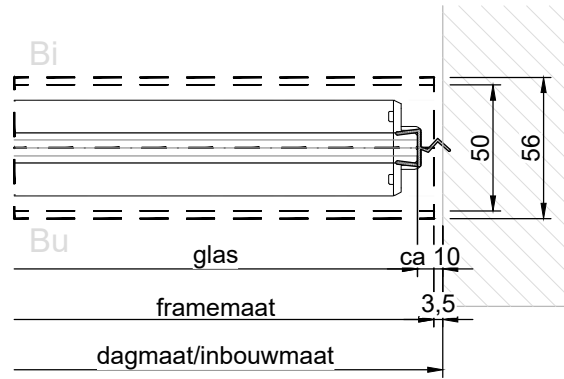
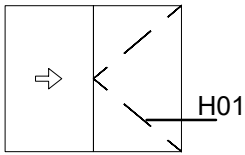

M-VIEW BALKON- EN VERANDABEGLAZING

OVERZICHT AANSLUITDETAILS

Middenaansluiting

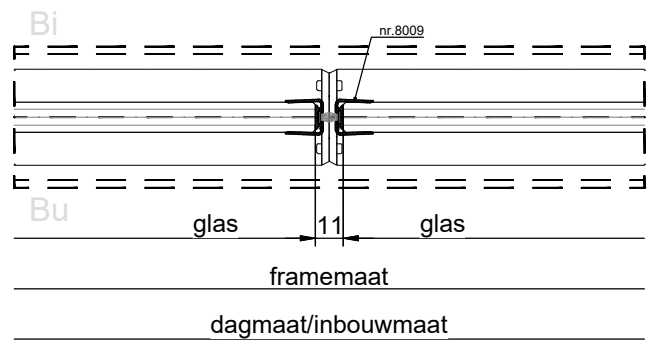
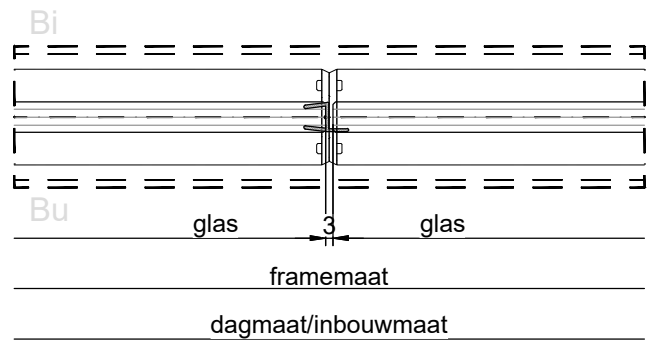
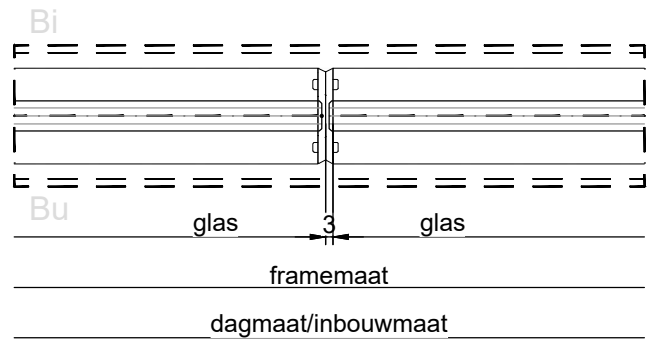
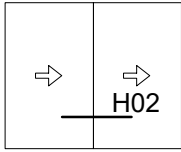

M-VIEW BALKON- EN VERANDABEGLAZING

AANSLUITDETAILS

Hoekaansluiting

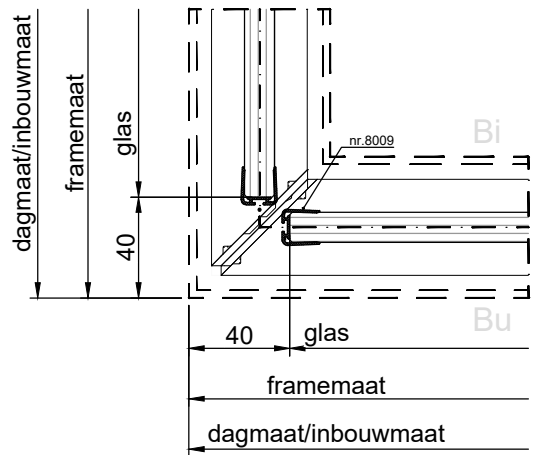
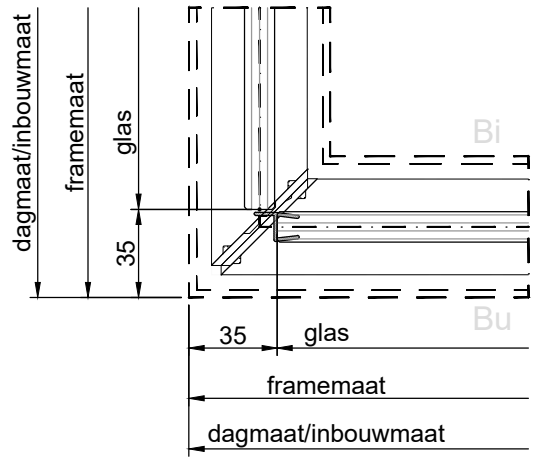
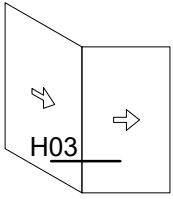

M-VIEW BALKON- EN VERANDABEGLAZING

AANSLUITDETAILS

Zijaansluiting schuifdeel

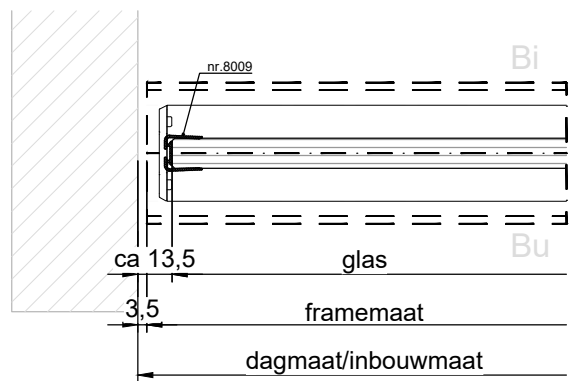
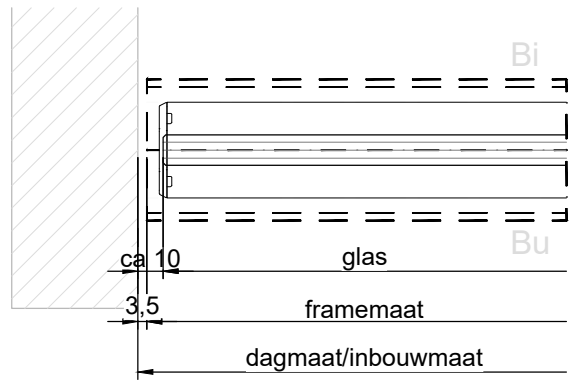
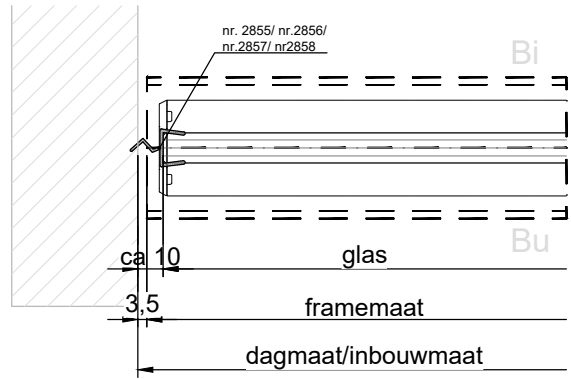
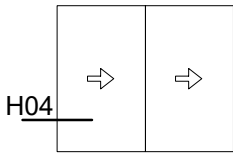

M-VIEW BALKON- EN VERANDABEGLAZING

Bovenaansluiting met of zonder stelbak

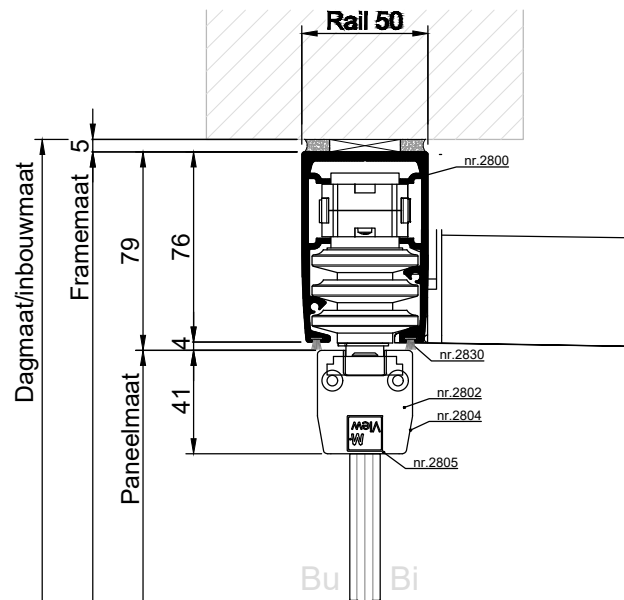
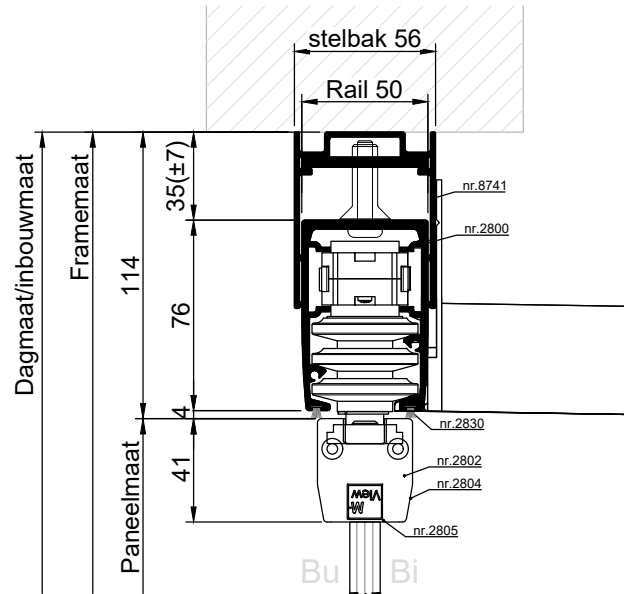
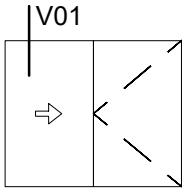

Onderaansluiting

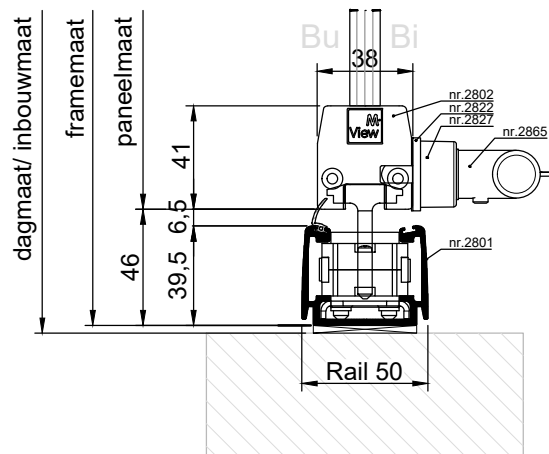
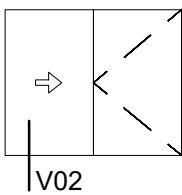

M-VIEW BALKON- EN VERANDABEGLAZING

OVERZICHT AANSLUITDETAILS

Zijaansluiting

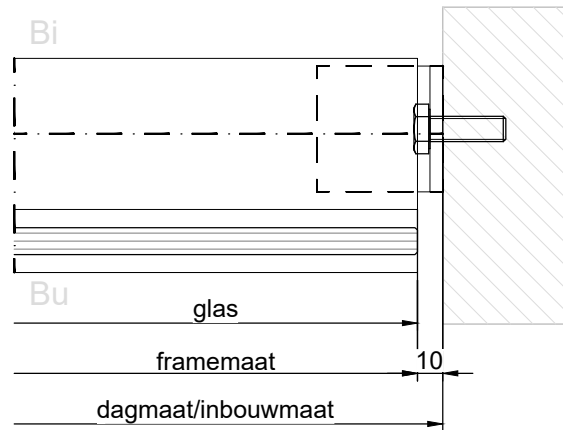
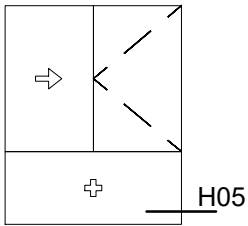

Middenaansluiting

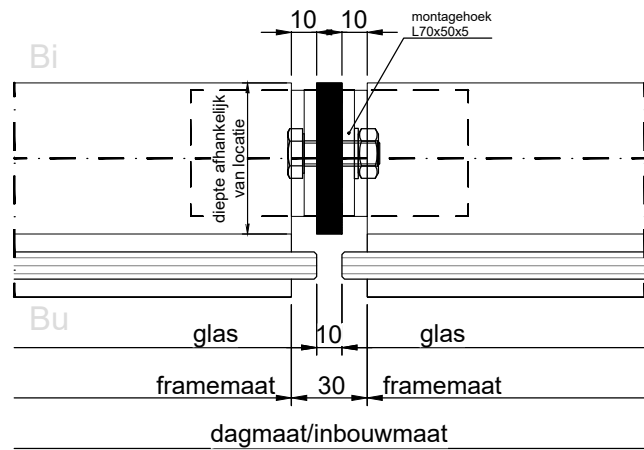
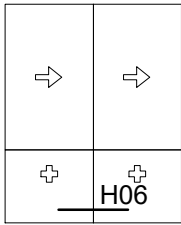

Middenaansluiting

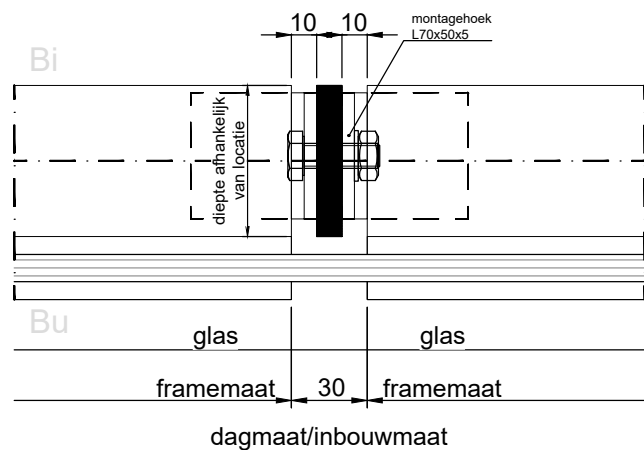
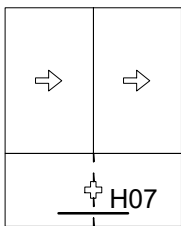

M-VIEW BALKON- EN VERANDABEGLAZING

Hoekaansluiting

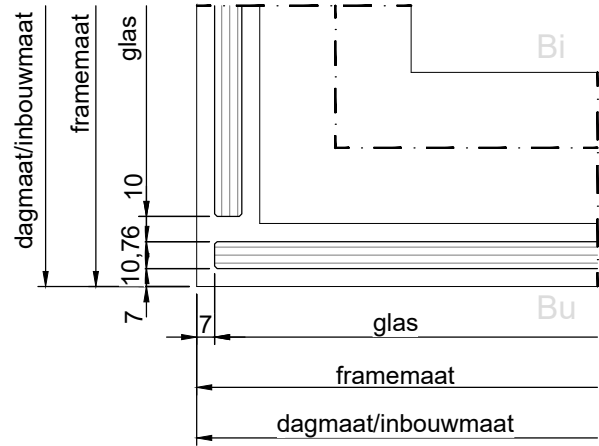
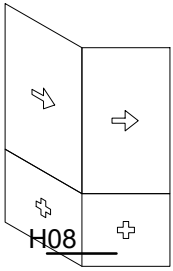

Zijaansluiting

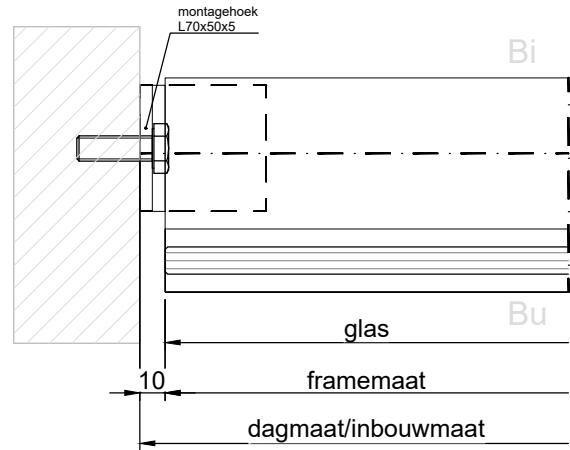
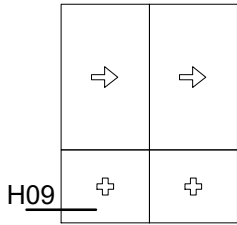

M-VIEW BALKON- EN VERANDABEGLAZING

Middenaansluiting bij borstwering

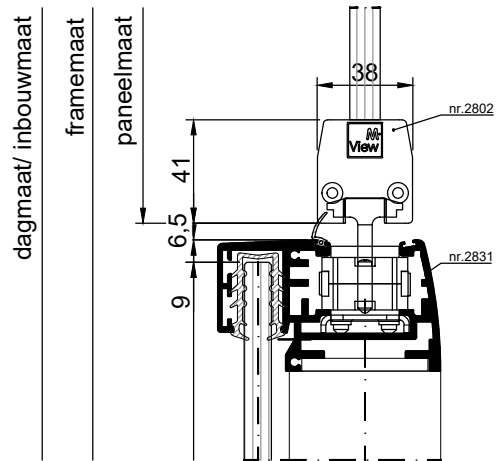
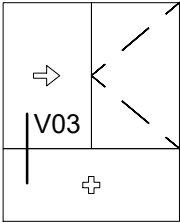

Onderaansluiting bij borstwering

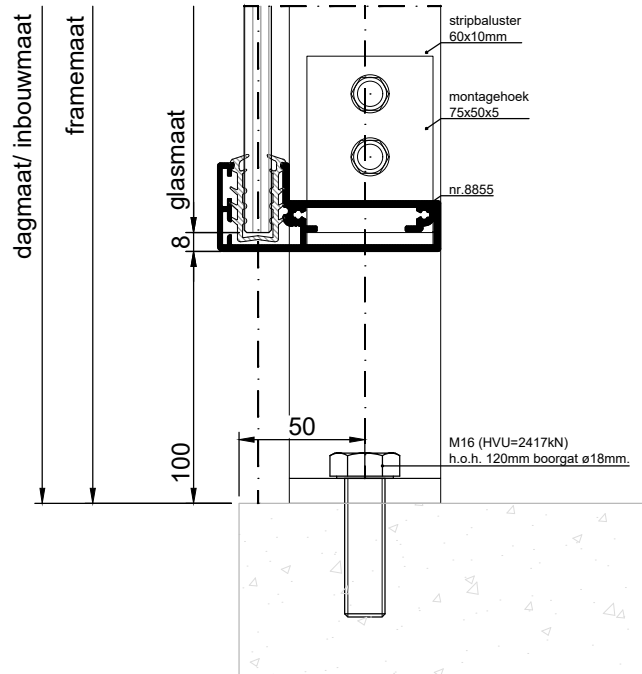
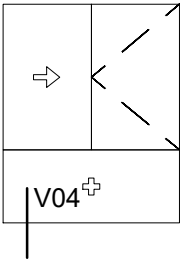

M-VIEW BALKON- EN VERANDABEGLAZING

GLASDIKTES EN PROFIELEN

Het M-view systeem kan worden voorzien van 6, 8, 10 of 12 mm blank gehard floatglas. Het samengestelde raamprofiel, waarin het glaspaneel is bevestigd, heeft bij alle glasdiktes dezelfde maat.

De glasdikte die wordt toegepast is afhankelijk van de afmetingen van de balkonbeglazing, de totale gebouwhoogte en het windgebied waarin het gebouw staat.

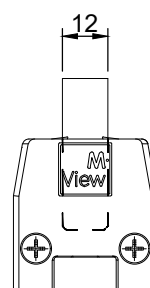
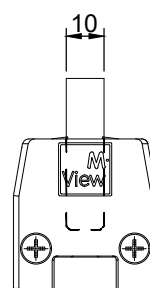
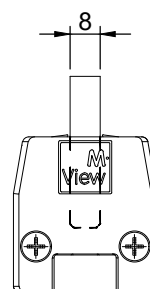
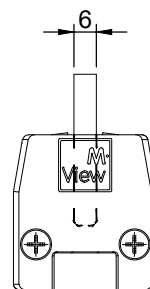

M-VIEW BALKON- EN VERANDABEGLAZING

OVERZICHT ONDERDELEN

Hieronder een schematisch overzicht van de onderdelen van een M-view balkonbeglazing. Op de volgende pagina's zijn de onderdelen verder gespecificeerd.

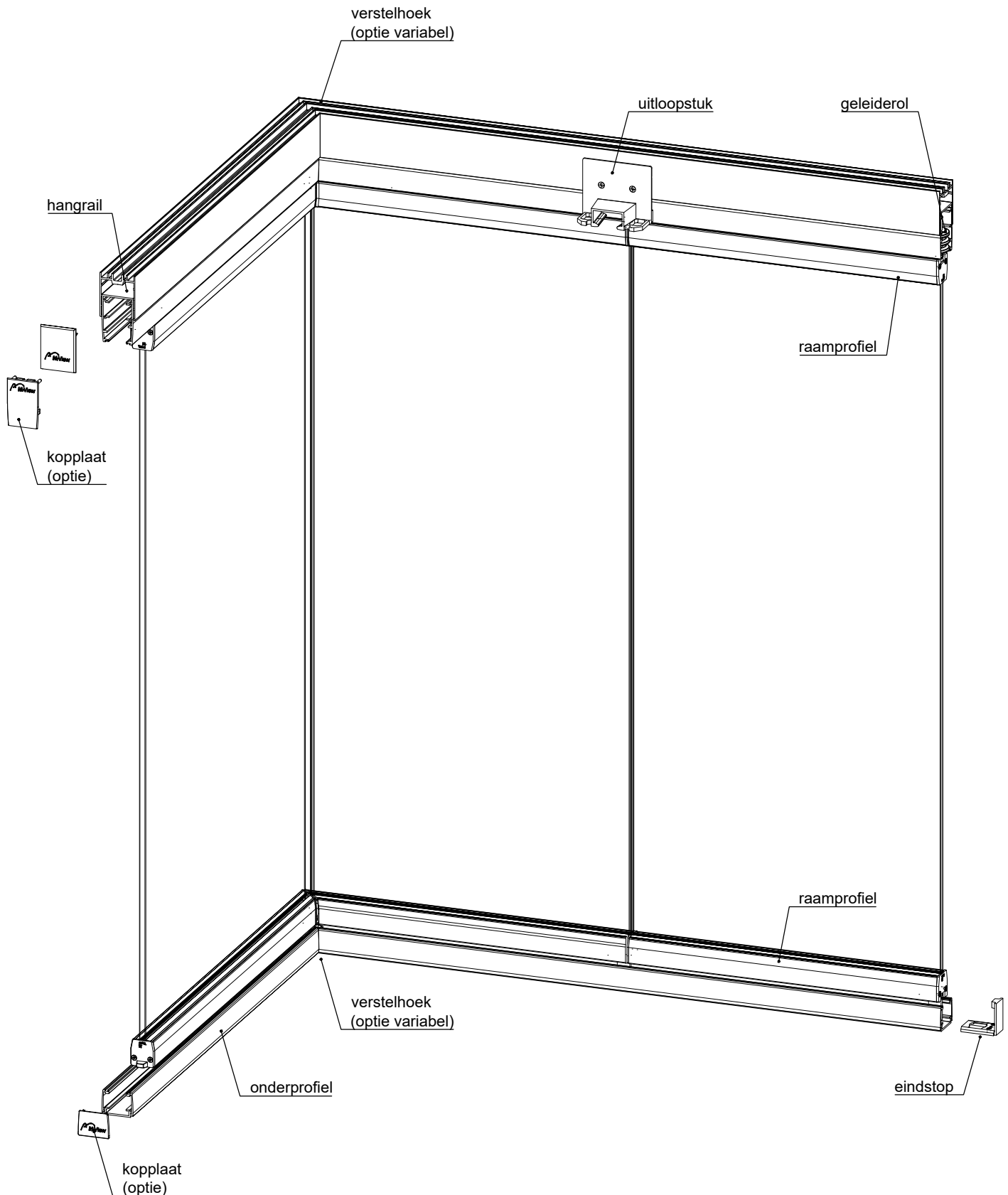

M-VIEW BALKON- EN VERANDABEGLAZING

OVERZICHT ONDERDELEN

De nummers van de verschillende onderdelen zijn terug te vinden in het onderdelenoverzicht op de volgende pagina's.

Model A - Balkon

Toepassing op een (bestaande) borstwering. Om de balkonbeglazing te openen is het draaipaneel voorzien van een T-vormige RVS greep die is geplaatst op het onderprofiel van de balkonbeglazing.

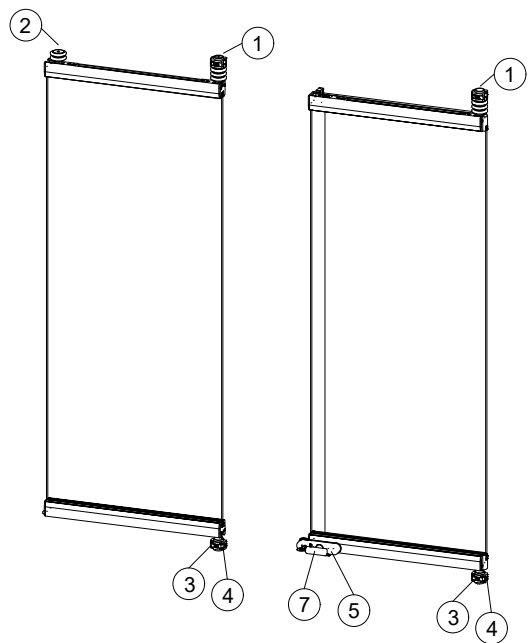

Model B - Balkon/veranda

Verdiepingshoge toepassing zowel voor balkon- als verandabeglazing. Bij balkonbeglazing wordt dit model voor of achter de (bestaande) borstwering geplaatst, bv. bij een spijlenborstwering. Om de beglazing te openen is het draaipaneel aan de binnenzijde voorzien van een T-vormige RVS greep in het midden van het glaspaneel. Maximale hoogte greep 1050 mm.

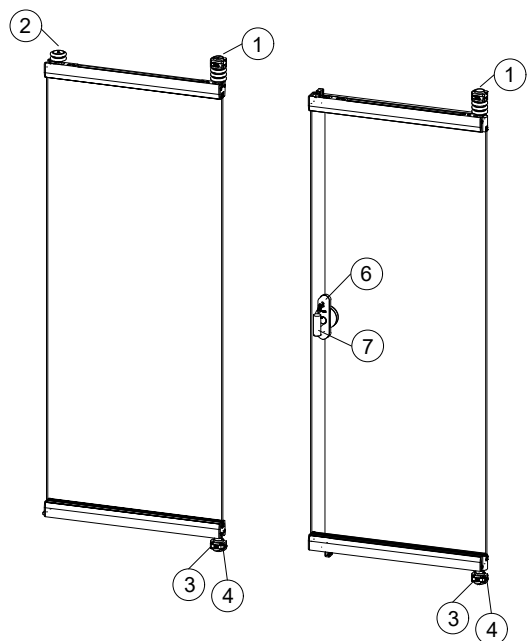

Model C - Balkon/veranda

Verdiepingshoge toepassing waarbij de beglazing aan twee zijden te benaderen is, voor zowel balkon- als verandabeglazing. Om de beglazing te openen is het draaipaneel aan de binnen- en buitenzijde voorzien van een krukslot met een L-vormige RVS greep. Maximale hoogte greep 1050 mm.

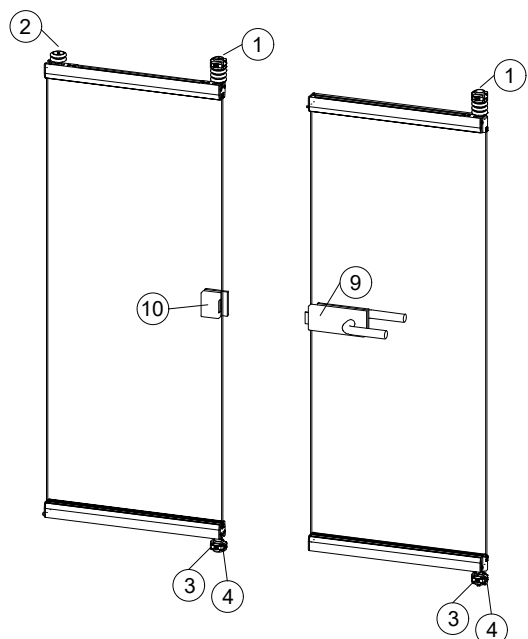

M-VIEW BALKON- EN VERANDABEGLAZING

ONDERDELEN

① **Geleiderol draaizijde nr. 2810**

Materiaal: rvs / kunststof
Kleur: blank rvs / zwart

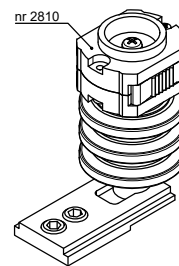

② **Geleiderol sluitzijde nr. 2811**

Materiaal: rvs / kunststof
Kleur: blank rvs / zwart

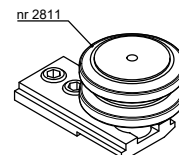

③ **Onderdraaipunt nr. 2812**

Materiaal: rvs

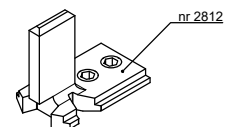

④ **Onderloopgeleiding**

Materiaal: kunststof
Kleur: zwart

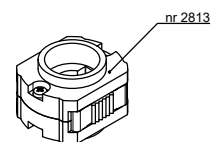

⑤ **Slotmechaniek nr. 2827**

Materiaal: mat geborsteld rvs 316

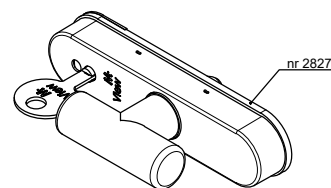

⑥ **Tweepuntsluiting midden nr. 2824**

Materiaal: mat geborsteld rvs 316

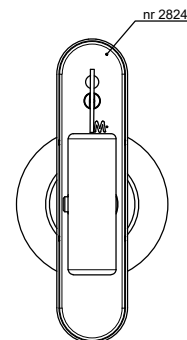

⑦ **Raamsluiter nr. 8465**

Model: T-greep
Materiaal: mat geborsteld rvs 316
Toepassing: bij enkelzijdige bediening

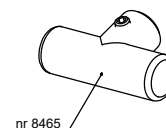

M-VIEW BALKON- EN VERANDABEGLAZING

ONDERDELEN

- 8 **Krukslot nr. 8425**
Model: krukslot
Materiaal: mat geborsteld rvs 316
Toepassing: bij dubbelzijdige bediening

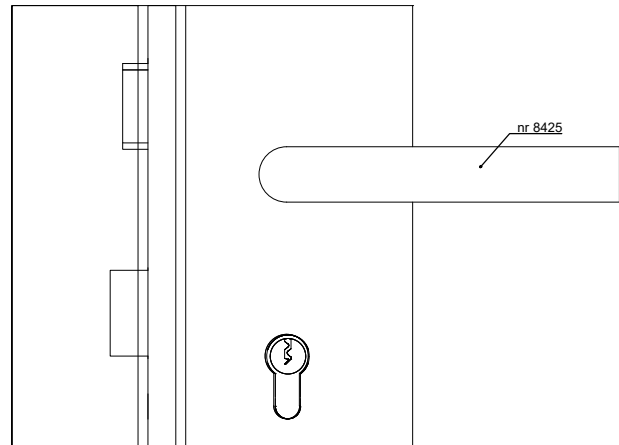

- 9 **Raamsluiters nr. 8443**
Model: krukslot
Materiaal: mat geborsteld rvs 316
Toepassing: bij tweezijdige bediening

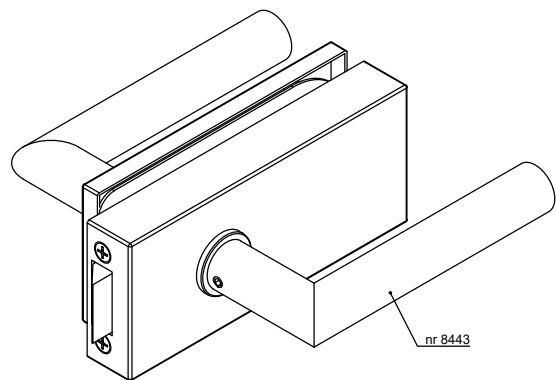

- 10 **Tegenkast nr. 8444**
Materiaal: mat geborsteld rvs 316

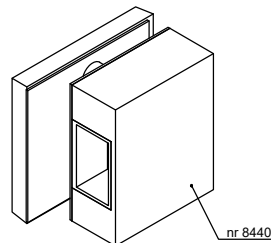

**Bijlage 6: Geluidbelasting cumulatief (LCUM) verkeerslawaaï excl. aftrek art. 110g
Wgh (incl. maatregel)**

Bijlage 6 Parc de Zwijger 28 appartementen.

Naam	Omschrijving	Hoogte	weg Lden	spoor Lden	L*RL	Lcum	Lcum Incl. balkonmaatregel
011_A	Appartementen	1,5	60,4	47,8	44,0	60,5	
011_B	Appartementen	4,5	61,3	50,8	46,9	61,5	
012_A	Appartementen	1,5	54,6	46,5	42,8	54,9	
012_B	Appartementen	4,5	63,1	50	46,1	63,2	
013_A	Appartementen	1,5	50,4	36,7	33,5	50,5	
013_B	Appartementen	4,5	60,6	44	40,4	60,6	Wvl Bouwlaag B-16 dB
014_A	Appartementen	1,5	49,9	37,2	33,9	50,0	
014_B	Appartementen	4,5	60	44,4	40,8	60,1	Wvl Bouwlaag B-16 dB
015_A	Appartementen	1,5	53,4	44,7	41,1	53,6	
015_B	Appartementen	4,5	63	50	46,1	63,1	
016_A	Appartementen	1,5	49,9	37,8	34,5	50,0	
016_B	Appartementen	4,5	60,3	44,9	41,3	60,4	Wvl Bouwlaag B-16 dB
017_A	Appartementen	1,5	49,6	37,2	33,9	49,7	
017_B	Appartementen	4,5	59,9	44,1	40,5	59,9	Wvl Bouwlaag B-16 dB
018_A	Appartementen	1,5	49,7	37,3	34,0	49,8	
018_B	Appartementen	4,5	60,1	44,2	40,6	60,1	Wvl Bouwlaag B-16 dB
019_A	Appartementen	1,5	52,8	45	41,4	53,1	
019_B	Appartementen	4,5	62,8	49,8	45,9	62,9	
020_A	Appartementen	1,5	50,1	38,6	35,3	50,2	
020_B	Appartementen	4,5	60,5	45,3	41,6	60,6	Wvl Bouwlaag B-16 dB
021_A	Appartementen	1,5	50,1	38,7	35,4	50,2	
021_B	Appartementen	4,5	60,6	45,7	42,0	60,7	Wvl Bouwlaag B-16 dB
022_A	Appartementen	1,5	54,2	44,9	41,3	54,4	
022_B	Appartementen	4,5	62,7	49,5	45,6	62,8	
023_A	Appartementen	1,5	59,4	39,4	36,0	59,4	
023_B	Appartementen	4,5	60,4	45	41,4	60,5	
024_A	Appartementen	1,5	45,9	38,4	35,1	46,2	
024_B	Appartementen	4,5	50,2	44,5	40,9	50,7	
025_A	Appartementen	1,5	46	43,5	39,9	47,0	
025_B	Appartementen	4,5	49,1	44,7	41,1	49,7	
026_A	Appartementen	1,5	39	30,1	27,2	39,3	
026_B	Appartementen	4,5	43,6	34,5	31,4	43,9	
027_A	Appartementen	1,5	38,4	30,4	27,5	38,7	
027_B	Appartementen	4,5	42,7	34,4	31,3	43,0	
028_A	Appartementen	1,5	46,8	42,7	39,2	47,5	
028_B	Appartementen	4,5	49,7	44,7	41,1	50,3	
029_A	Appartementen	1,5	37,6	29,4	26,5	37,9	
029_B	Appartementen	4,5	41	33	30,0	41,3	
030_A	Appartementen	1,5	48,2	43,6	40,0	48,8	
030_B	Appartementen	4,5	50,7	45,1	41,4	51,2	
031_A	Appartementen	1,5	37,5	28,9	26,1	37,8	
031_B	Appartementen	4,5	41	32,5	29,5	41,3	
032_A	Appartementen	1,5	50,3	42,4	38,9	50,6	
032_B	Appartementen	4,5	52,4	45,9	42,2	52,8	
033_A	Appartementen	1,5	48,2	36,2	33,0	48,3	
033_B	Appartementen	4,5	50	40,1	36,7	50,2	
034_A	Appartementen	1,5	47,8	35,2	32,0	47,9	
034_B	Appartementen	4,5	49,8	37,9	34,6	49,9	
035_A	Appartementen	1,5	52,3	41,7	38,2	52,5	
035_B	Appartementen	4,5	54,2	44,3	40,7	54,4	
036_A	Appartementen	1,5	55	47,1	43,3	55,3	
036_B	Appartementen	4,5	56,6	48	44,2	56,8	

